

PROFILE

Subwoofers user manual

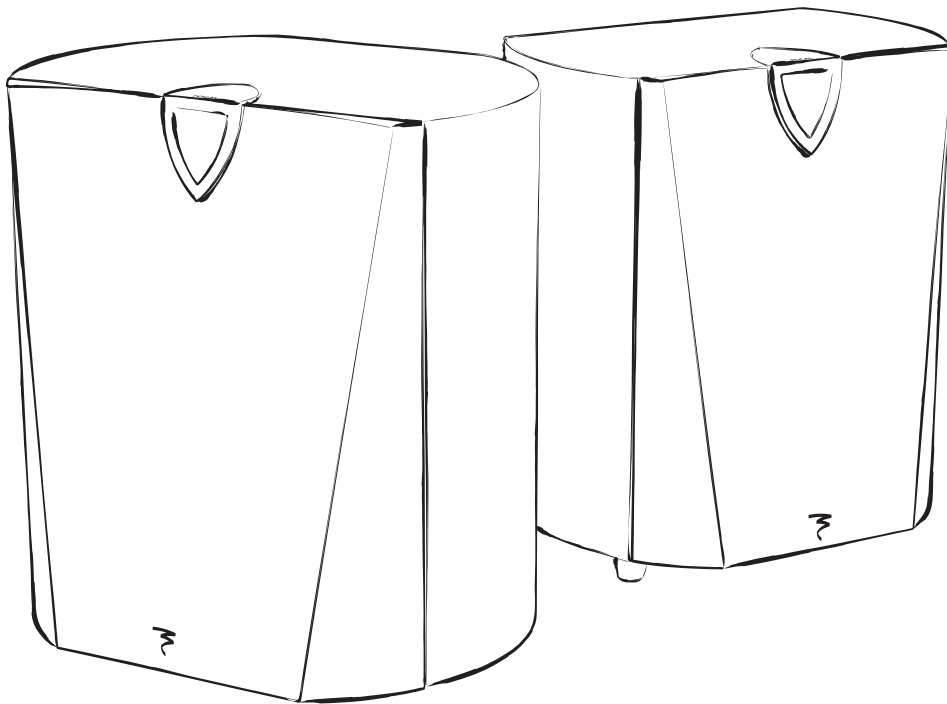

Français page 23

FOCAL
the spirit of sound



CE

Focal-JMLab® - BP 374 - 108, rue de l'Avenir - 42353 La Talaudière cedex - France - www.focal-fr.com
Tel. (+33) 04 77 43 57 00 - Fax (+33) 04 77 43 57 04

Due to constant technological advances, Focal reserves its right to modify specifications without notice. Images may not conform exactly to specific product.

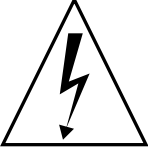

READ FIRST ! IMPORTANT SAFETY INSTRUCTIONS !

GB

 <p>The lightning flash with arrowhead symbol within an equilateral triangle, is intended to alert the user to the presence of uninsulated «dangerous voltage» within the product's enclosure that may be of sufficient magnitude to constitute a risk of electric shock to persons.</p>	<div style="border: 1px solid black; padding: 5px; text-align: center;"> <p>CAUTION RISK OF ELECTRIC SHOCK DO NOT OPEN</p> </div> <p>Caution : to prevent the risk of electric shock, do not remove cover (or back). No user-serviceable parts inside. Refer servicing to qualified service personnel.</p>	 <p>The exclamation point within an equilateral triangle is intended to alert the user to the presence of important operating and maintenance (servicing) instructions in the literature accompanying the product.</p>
<ol style="list-style-type: none"> 1. Read these instructions. 2. Keep these instructions. 3. Heed all warnings. 4. Follow all instructions. 5. Do not use this apparatus near water. 6. Clean only with dry cloth. 7. Do not block any ventilation openings. Install in accordance with the manufacturer's instructions. 8. Do not install near any heat sources such as radiators, heat registers, stoves, or other apparatus (including amplifiers) that produce heat. 9. Do not defeat the safety purpose of the polarized or grounding-type plug. A polarized plug has two blades with one wider than the other. A grounding type plug has two blades and a third grounding prong. The wide blade or the third prong are provided for your safety. If the provided plug does not fit into your outlet, consult an electrician for replacement of the obsolete outlet. 10. Protect the power cord from being walked on or pinched particularly at plugs, convenience receptacles, and the point where they exit from the apparatus. 	<ol style="list-style-type: none"> 11. Only use attachments/accessories specified by the manufacturer. 12. Use only with the cart, stand, tripod, bracket, or table specified by the manufacturer, or sold with the apparatus. When a cart is used use caution when moving the cart/apparatus combination to avoid injury from tip-over. 	<ol style="list-style-type: none"> 13. Unplug this apparatus during lightning storms or when unused for long periods of time. 14. Refer all servicing to qualified service personnel. Servicing is required when the apparatus has been damaged in any way, such as power-supply cord or plug is damaged, liquid has been spilled or objects have fallen into the apparatus, the apparatus has been exposed to rain or moisture, does not operate normally, or has been dropped. 15. WARNING: To reduce the risk of fire or electric shock, this apparatus should not be exposed to rain or moisture and objects filled with liquids, such as vases, should not be placed on this apparatus. 16. To completely disconnect this equipment from the mains, disconnect the power supply cord plug from the receptacle. 17. The mains plug of the power supply cord shall remain readily operable. 18. Do not expose to dripping or splashing.

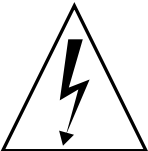

A LIRE EN PREMIER! INSTRUCTIONS DE SÉCURITÉ IMPORTANTES!

F

 <p>L'éclair représenté par le symbole flèche et contenu dans un triangle équilatéral, a pour objet de prévenir l'utilisateur de la présence de tension élevée au sein de l'appareil pouvant entraîner un risque de choc électrique.</p>	<div style="border: 1px solid black; padding: 5px; text-align: center;"> <p>CAUTION RISK OF ELECTRIC SHOCK DO NOT OPEN</p> </div> <p>Attention: Afin de prévenir tout risque de choc électrique, ne pas enlever le capot (ou l'arrière) de cet appareil. Aucune pièce n'est remplaçable par l'utilisateur. Pour entretien ou réparation, veuillez contacter une personne qualifiée.</p>	 <p>Le point d'exclamation contenu dans un triangle équilatéral, a pour objet de prévenir l'utilisateur de la présence d'instructions importantes mentionnées dans le mode d'emploi et relatives à la mise en oeuvre et à l'entretien de l'appareil.</p>
<p>1. Lire ces instructions. 2. Conserver ces instructions. 3. Prendre en considération les mises en garde. 4. Suivre toutes les instructions. 5. Ne pas utiliser cet appareil en présence d'eau. 6. Nettoyer uniquement avec un chiffon sec. 7. N'obstruer aucun orifice de ventilation. Installer l'appareil en suivant les instructions du fabricant. 8. Ne pas installer l'appareil à proximité d'une source de chaleur tel un radiateur, une cuisinière, une bouche de chauffage ou tout autre appareil (y compris les amplificateurs) dissipant de la chaleur. 9. Respecter les instructions de sécurité concernant le cordon d'alimentation secteur. Le cordon d'alimentation présente deux lames dont l'une est plus large que l'autre. Un cordon avec mise à la terre contient deux lames ainsi qu'une troisième pour la connection à la terre. La lame la plus large ou la troisième lame ont pour objet d'assurer votre sécurité. Si le cordon d'alimentation ne s'adapte pas à votre prise d'alimentation secteur, consultez un électricien et remplacez la prise secteur désuète. 10. Assurez-vous que le câble d'alimentation ne puisse être piétiné, écrasé ou pincé. Une attention toute particulière doit être accordée à la fiche d'alimentation et à la liaison du cordon avec l'appareil. 11. N'utiliser que les accessoires recommandés par le fabricant. 12. N'utiliser que les appareils de manutention, pieds, trépieds, supports ou tables recommandés par le fabricant ou ceux vendus avec l'appareil. Lorsqu'un chariot est utilisé, redoublez de prudence lors du déplacement de l'ensemble chariot/appareil afin d'éviter toutes blessures par basculement. 13. Débranchez l'appareil en cas d'orage ou pendant de longues périodes pendant lequel l'appareil n'est pas utilisé.</p>	<p>14. Toute tâche de maintenance doit être réalisée par un personnel qualifié. Une maintenance est nécessaire à la suite de tout dommage occasionné à l'appareil tels que la détérioration du câble ou de la fiche d'alimentation, le déversement de liquide ou l'insertion d'objets à l'intérieur de l'appareil, l'exposition à la pluie ou à l'humidité, le mauvais fonctionnement ou le renversement de l'appareil. 15. Ne pas utiliser d'accessoires non recommandés par le fabricant de l'appareil afin d'éviter tout risque. 16. Ce produit doit être raccordé uniquement au type d'alimentation secteur indiqué sur l'étiquette figurant sur l'appareil. En cas d'hésitation sur le type d'alimentation de votre installation électrique, consultez le vendeur de votre produit ou votre fournisseur d'électricité. Pour les appareils prévus pour une utilisation à partir d'une batterie ou d'une autre source d'alimentation, se référer au manuel d'utilisation. 17. Si une antenne extérieure ou un réseau câblé est connecté à votre appareil, assurez-vous que l'antenne ou le câble soit raccordé à la terre afin de garantir une protection contre les surcharges électriques et les effets de l'électricité statique. Les informations relatives à la façon de relier correctement le mât à la terre, ainsi que le fil d'antenne à l'unité de décharge, la section des conducteurs, la position du système de décharge, la connection et les spécifications de l'électrode de terre sont contenues dans l'article 810 de la norme National Electric, ANSI/ NFPA 70. 18. Une antenne extérieure doit toujours être tenue à l'écart des lignes haute tension ou des circuits électriques et d'éclairage de forte intensité ainsi que de l'endroit où elle serait susceptible de tomber sur de telles lignes haute tension ou circuits électriques. Lors de l'installation d'une antenne extérieure, un soin tout particulier doit être pris afin d'éviter tout contact avec de tels circuits, ceux-ci pouvant présenter un risque mortel.</p>	<p>19. Ne surchargez pas les prises murales, les rallonges électriques ou les prises multiples. Il pourrait en résulter incendies ou chocs électriques. 20. Ne jamais insérer un quelconque objet par les trous de ventilation de l'appareil. Il pourrait entrer en contact avec des composants soumis à de hautes tensions ou les court-circuiter et ainsi occasionner un incendie ou un choc électrique. Ne jamais répandre de liquide sur l'appareil. 21. Ne tentez pas de réparer cet appareil par vos propres moyens; l'ouverture de cet appareil peut vous exposer à des tensions dangereuses ou à d'autres risques. Pour toute intervention de maintenance, adressez-vous à un personnel qualifié. 22. Lorsque le remplacement de composants est nécessaire, assurez-vous que le technicien de maintenance utilise les composants spécifiés par le fabricant ou présentant des caractéristiques identiques à ceux correspondant à l'exemplaire d'origine. Des composants non conformes peuvent provoquer incendies, chocs électriques ou autres risques. 23. Après toute intervention ou réparation sur l'appareil, demandez au technicien de maintenance de procéder à des tests afin de vérifier que le produit fonctionne en toute sécurité. 24. L'appareil ne doit être monté sur un mur ou au plafond que si le constructeur le prévoit, et uniquement selon les Fil d'antenne 25. Le commutateur On/Off situé à l'arrière du subwoofer permet de déconnecter l'électronique du secteur. Il doit toujours rester accessible pour l'utilisateur. 26. Ne pas exposer à des égouttements d'eau ou des éclaboussures.</p>

BITTE ZUERST LESEN! WICHTIGE SICHERHEITSMASSNAHMEN!

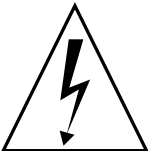
D

 <p>Das Blitzsymbol in einem Dreieck weist den Nutzer darauf hin, dass eine Berühungsgefahr mit nicht isolierten Teilen im Geräteinneren, die eine gefährliche Spannung führen, besteht. Die Spannung kann so hoch sein, dass sie die Gefahr eines elektrischen Schlags bei Personen birgt.</p>	<div style="border: 1px solid black; padding: 5px; text-align: center; background-color: #333; color: white;"> <p>CAUTION</p> <p>RISK OF ELECTRIC SHOCK DO NOT OPEN</p> </div> <p>ACHTUNG: UM SICH NICHT DER GEFAHR EINES ELEKTRISCHEN SCHLAGS, AUSZUSETZEN, DÜRFEN SIE NICHT DEN DECKEL (ODER DIE RÜCKSEITE) ENTFERNEN. IM GERÄTEINNEREN BEFINDEN SICH KEINE VOM NUTZER REPARIERBARE TEILE. ÜBERLASSEN SIE REPARATUREN DEM QUALIFIZIERTEN KUNDENDIENST</p>	 <p>Ein Ausrufungszeichen in einem Dreieck weist den Nutzer auf wichtige Bedienungs- und Wartungsanweisungen in den Dokumenten hin, die dem Gerät beiliegen.</p>
<p>1. Bitte lesen Sie diese Bedienungsanleitung aufmerksam durch. Sie sollten wirklich alle Hinweise zum Betrieb und zu Ihrer Sicherheit lesen, bevor Sie das Produkt in Betrieb nehmen.</p> <p>2. Alle Warnhinweise auf dem(n) Produkt(en) oder in der Bedienungsanleitung müssen unbedingt beachtet werden.</p> <p>3. Beachten Sie die Anleitung. Befolgen Sie bitte unbedingt alle Bedien- und Gebrauchshinweise.</p> <p>5. Benutzen Sie dieses Produkt nicht in der Nähe von Wasser.</p> <p>6. Verwenden Sie zur Reinigung keine flüssigen Reinigungsmittel oder solche aus der Sprühdose, sondern nur ein weiches Tuch.</p> <p>7. Schlitz- und Öffnungen im Gehäuse dienen der Entlüftung und sorgen für zuverlässigen Betrieb. Daher dürfen sie nicht verstellt oder abgedeckt werden. Stellen Sie dieses Produkt so auf, wie vom Hersteller empfohlen.</p> <p>8. Stellen Sie das Produkt nicht in der Nähe von Wärmequellen auf (Heizstrahler, Heizkörper, Öfen usw.). Sollten Sie es in unmittelbarer Nähe eines Verstärkers aufstellen, klären Sie mit dem Hersteller, ob das zulässig ist.</p> <p>9. Netzleitungen sollte man immer so verlegen, dass niemand auf sie steigt und dass sie nicht durch irgendwelche Gegenstände eingeklemmt werden. Besonders vorsichtig sollte man mit Netzkabeln an Steckern und Mehrfachdosen umgehen und an der Stelle, wo das Kabel aus dem Gerät kommt (Knick-Gefahr!).</p> <p>10. Verwenden Sie ausschließlich Zubehör, das der Hersteller empfiehlt.</p> <p>11. Benutzen Sie ausschließlich fahrbare oder sonstige Untergestelle, dreibeinige Standfüße, Untersetzbügel oder Tische, die der Hersteller empfiehlt oder die mit den Lautsprechern gekauft wurden. Verwenden Sie ein fahrbares Untergestell, müssen Sie darauf achten, dass dieses samt Lautsprecher nicht umkippt und Verletzungen verursacht.</p>	<p>12. Sie sollten dieses Produkt während eines Gewitters oder einer längeren Zeitspanne, in der es nicht verwendet wird (z.B. während des Urlaubs), vom Stromnetz trennen.</p> <p>13. Überlassen Sie bitte Reparaturen unbedingt qualifizierten Servicetechnikern. Bei den folgenden Beschädigungen trennen Sie bitte das Gerät vom Stromnetz und suchen Sie eine autorisierte Werkstatt auf: defektes Netzkabel oder Netzstecker, ins Gehäuse sind Gegenstände oder Flüssigkeiten eingedrungen, das Gerät wurde Regen oder Wasser ausgesetzt, das Gerät arbeitet nicht einwandfrei oder fiel herunter.</p> <p>14. Verwenden Sie kein Zubehör, das vom Hersteller nicht ausdrücklich freigegeben wurde, sonst riskieren Sie einen Kurzschluss oder andere Schäden.</p> <p>15. Dieses Produkt darf nur mit derjenigen Netzspannung betrieben werden, die auf dem Hinweisschild angegeben ist. Sollten Sie nicht genau wissen, welche Netzspannung in Ihrem Haus vorhanden ist, fragen Sie Ihren Händler. Hinweise zur Handhabung von Produkten, die von Batterien, Akkus oder einer anderen Energiequelle gespeist werden finden Sie in der entsprechenden Bedienungsanleitung.</p> <p>16. Vermeiden Sie eine Überlastung von Steckdosen, Verlängerungskabeln oder Mehrfachdosen, weil das zu Brandgefahr und Stromschlagrisiko führen können.</p>	<p>17. Achten Sie darauf, dass niemals irgendwelche Fremdkörper durch die Öffnungen ins Geräteinnere fallen. Diese könnten mit Spannung führenden Teilen in Berührung kommen oder einen Kurzschluss auslösen. Dadurch entsteht möglicherweise die Gefahr eines Stromschlags oder dass ein Gerät in Brand gerät. Verschütten Sie auch niemals irgendwelche Flüssigkeiten über dem Gerät.</p> <p>18. Versuchen Sie niemals das Gerät selbst zu reparieren. Wenn Sie die Abdeckung abnehmen oder entfernen, können Sie sich gefährlichen Spannungen oder anderen Gefahrenquellen aussetzen. Überlassen Sie bitte Reparaturen unbedingt qualifizierten Servicetechnikern.</p> <p>19. Wurden Ersatzteile benötigt, vergewissern Sie sich, dass der Servicetechniker Originalteile des Herstellers verwendet hat oder dass die verwendeten Ersatzteile die gleichen technischen Werte besitzen wie die Originalteile. Der Einbau von ungeeigneten Ersatzteilen kann zu Brand, Stromschlaggefahr oder anderen Schäden führen.</p> <p>20. Bitten Sie nach allen Service- oder Reparaturarbeiten den Servicetechniker einen Sicherheitstechniker einen Sicherheitstest durchzuführen, um zu gewährleisten, dass das Gerät in einem ordnungsgemäßen Betriebszustand befindet.</p> <p>21. Montieren Sie die Lautsprecher nur dann an einer Wand oder an der Decke, wenn es der Hersteller empfiehlt und folgen Sie dabei seinen Anweisungen.</p>

LÉASE PRIMERO. IMPORTANTES INSTRUCCIONES DE SEGURIDAD

E

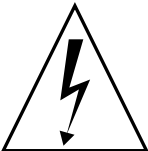
 <p>El símbolo del relámpago con punta de flecha, dentro de un triángulo equilátero, alerta al usuario de la presencia de una «tensión peligrosa» sin aislar en el interior del producto, que puede ser de la suficiente magnitud como para constituir un riesgo de descarga eléctrica para las personas.</p>	<div style="border: 1px solid black; padding: 5px; text-align: center;"> <p>CAUTION RISK OF ELECTRIC SHOCK DO NOT OPEN</p> </div> <p>PRECAUCIÓN: Para reducir el riesgo de descarga eléctrica, no retire la tapa (ni la cubierta posterior). En el interior no hay piezas utilizables por el usuario. Cualquier reparación deberá ser realizada por personal técnico cualificado.</p>	 <p>El signo de exclamación dentro de un triángulo equilátero alerta al usuario de la existencia de importantes instrucciones sobre funcionamiento y mantenimiento (asistencia) en la documentación que acompaña al equipo.</p>
<ol style="list-style-type: none"> 1. Lea las instrucciones. 2. Guarde las instrucciones. 3. Observe todas las advertencias. 4. Siga todas las instrucciones. 5. No utilice este equipo cerca del agua. 6. Limpie el equipo únicamente con un paño seco. 7. No bloquee las aberturas de ventilación. Realice la instalación de acuerdo con las instrucciones del fabricante. 8. No instale el equipo cerca de ninguna fuente de calor, tales como radiadores, estufas u otros aparatos que generen calor, incluidos los amplificadores. 9. No anule la función de seguridad del conector polarizado o con toma de tierra. El conector polarizado tiene dos patillas, una más ancha que la otra. El conector con toma de tierra tiene dos patillas y una tercera de conexión a tierra. La lámina ancha o tercera patilla son una medida de seguridad. Si no encaja en la base, consulte a un electricista la sustitución de la toma obsoleta. 10. El cable de alimentación debe protegerse para que no resulte aplastado o pellizcado, especialmente en los conectores, bases múltiples y punto de salida del equipo. 11. Utilice exclusivamente los accesorios indicados por el fabricante. 12. Instale el producto únicamente en el carro, estante, trípode, soporte o mueble que recomiende el fabricante o acompañe al producto. Si utiliza un soporte con ruedas, exteame las precauciones cuando traslade el conjunto para evitar daños en caso de vuelco. 13. Desconecte el equipo durante las tormentas eléctricas y cuando no se vaya a utilizar durante un periodo prolongado. 	<ol style="list-style-type: none"> 14. Las tareas de servicio técnico deberán ser realizadas por personal cualificado. Dicha asistencia será precisa cuando la unidad haya resultado dañada de alguna forma, como por ejemplo: cable o conector de alimentación dañados, entrada de líquido o cuerpo extraño en la unidad, exposición a la lluvia o humedad, funcionamiento anómalo o caída del equipo. 15. Para evitar posibles riesgos, no utilice accesorios que no hayan sido recomendados por el fabricante. 16. Este producto deberá alimentarse únicamente con el suministro indicado en el etiquetado. Si no está seguro del tipo de suministro de su hogar, consulte al distribuidor del equipo o a su compañía eléctrica. En el caso de los productos concebidos para funcionar con pilas u otras fuentes de alimentación, consulte las instrucciones de uso. 17. Si se conecta una antena exterior o sistema de cable al equipo, compruebe que disponen de puesta a tierra como protección contra subidas de tensión y cargas estáticas acumuladas. El Artículo 810 del National Electrical Code, ANSI/NFPA 70, ofrece información sobre la correcta conexión a tierra del poste y la estructura de soporte, la conexión a tierra del cable de entrada a una unidad de descarga de antena, el tamaño de los conductores de tierra, la situación de la unidad de descarga de antena, la conexión a los electrodos de toma de tierra, y los requisitos del electrodo de toma de tierra. 18. Un sistema de antena exterior no deberá instalarse en la proximidad de tendidos eléctricos aéreos ni de otros circuitos de iluminación o corriente, ni en lugares en los que pueda interferir con dichas líneas de tensión o circuitos. Cuando instale un sistema de antena exterior, exteame las precauciones para evitar el contacto con las líneas o circuitos eléctricos, ya que podría tener consecuencias fatales. 	<ol style="list-style-type: none"> 19. No sobrecargue las tomas murales, cables alargadores o bases múltiples, y así evitará posibles riesgos de incendio o descarga eléctrica. 20. No introduzca objetos de ninguna clase en el equipo a través de sus aberturas, ya que podrían hacer contacto con puntos de tensión peligrosos o cortocircuitar piezas, con el consiguiente riesgo de incendio o descarga eléctrica. No permita que se derrame ninguna clase de líquido sobre el equipo. 21. No intente realizar tareas de asistencia técnica por su cuenta, toda vez que la apertura o retirada de las cubiertas podría entrañar riesgos de exposición a tensiones peligrosas o de otra naturaleza. Cualquier tarea de servicio técnico deberá ser realizada por personal cualificado. 22. En caso de que se necesiten piezas de repuesto, asegúrese de que el técnico de servicio utiliza recambios especificados por el fabricante o de las mismas características que la pieza original. Los recambios sin autorización pueden ocasionar riesgos de incendio o descarga eléctrica, entre otros. 23. Tras completar cualquier tarea de servicio o reparación en este producto, solicite al técnico que efectúe las comprobaciones de seguridad necesarios para determinar que el producto se encuentra en perfecto estado de funcionamiento. 24. El producto se montará en pared o techo únicamente siguiendo las recomendaciones del fabricante.



LEGGERE PRIMA DELL'USO! IMPORTANTI PRECAUZIONI DI SICUREZZA!



 <p>Il lampo con estremità a freccia contenuto in un triangolo equilatero rappresenta un allerta per l'utilizzatore, a significare la presenza di "corrente pericolosa" non isolata all'interno del cabinet del prodotto, corrente che potrebbe essere di magnitudine sufficiente a costituire un elemento di rischio di shock elettrico per le persone.</p>	<div style="border: 1px solid black; padding: 5px; text-align: center; background-color: #333; color: white; margin-bottom: 5px;">CAUTION</div> <div style="border: 1px solid black; padding: 5px; text-align: center; background-color: #eee;">RISK OF ELECTRIC SHOCK DO NOT OPEN</div> <p>ATTENZIONE: Onde ridurre il rischio di shock elettrici, mai rimuovere il coperchio (o i fondelli) dell'apparecchio. Non ci sono parti riparabili dall'utilizzatore all'interno. personnel.</p>	 <p>Il punto esclamativo all'interno di un triangolo equilatero rappresenta un allerta per l'utilizzatore, a significare la presenza di importanti istruzioni operative e di manutenzione (assistenza) nella letteratura che accompagna l'apparecchiatura.</p>
<p>1. Leggete queste istruzioni. 2. Conservate il Manuale. 3. Osservate tutte le Precauzioni. 4. Seguite tutte le Istruzioni. 5. Non impiegate questo apparato in prossimità di acqua. 6. Pulitelo solo con un panno asciutto. 7. Non ostruite alcuna fessurazione di raffreddamento. Installate l'apparecchio in osservanza delle istruzioni fornite dal costruttore. 8. Non installare l'apparecchio in prossimità di fonti di calore, quali termosifoni, stufe o altri apparati (inclusi gli amplificatori) che producono calore. 9. Non mancate di osservare le precauzioni di sicurezza rappresentate dagli elementi delle spine polarizzate o del tipo con messa a terra. Una spina polarizzata è costituita da due lamelle di cui una più grande dell'altra, una spina con messa a terra è costituita da due lamelle o da due connettori tubolari. La lamella più grande o il terzo connettore sono impiegati per la vostra sicurezza. Se la spina fornita non si adatta alla vostra presa, consultate un elettricista affinché tale presa, obsoleta, venga sostituita. da un terzo connettore di terra, una spina con messa a terra Impiegate solo staffe o accessori consigliati dal costruttore. 10. Proteggete i cordoni di rete in maniera tale che non vengano calpestati, interrotti o bucati da oggetti posti su di essi, con particolare attenzione ai punti di inserimento nelle prese elettriche e nel telaio dell'apparecchio. 11. Usate solo staffe/accessori specificati dal costruttore. 12. Impiegate solo quei carrelli, piedistalli, treppiedi, staffe o tavoli raccomandati dal costruttore o venduti assieme al prodotto. Quando usate un carrello per il trasporto, spostate con cautela l'insieme carrello/apparecchio così da evitare possibili danni alla persona derivanti da ribaltamento. Periodi di Non Impiego 13. Scollegate l'apparecchio dalla rete in caso di temporali, tempeste magnetiche, o quando si ipotizza di non impiegare l'apparecchio per lunghi periodi di tempo.</p>	<p>14. Fate effettuare eventuali interventi di assistenza solo da personale autorizzato e qualificato. L'assistenza va richiesta ogni volta che l'apparecchio presenta un danno di qualsiasi genere: cordone di rete o spina danneggiati, nel caso che liquidi o piccoli oggetti siano penetrati all'interno dell'apparecchio, ove l'apparecchio sia stato esposto all'umidità o alla pioggia, risultati non funzionare propriamente o sia caduto. 15. Non impiegare staffe o altri similari accessori che non siano stati espressamente consigliati dal costruttore. Potrebbero rivelarsi pericolosi. Calore. Il prodotto dovrebbe essere posizionato lontano da sorgenti di calore, come caloriferi, pompe di calore, essiccatori o altri prodotti (inclusi gli amplificatori) che producano calore. 16. Questo prodotto dovrebbe essere impiegato solo con alimentazione a 230V. come indicato sull'apposita etichetta. Se non siete sicuri del valore di corrente di alimentazione nella vostra zona, consultate il vostro rivenditore o l'ente fornitore di energia. Per prodotti il cui funzionamento è previsto a batteria, fate riferimento alle istruzioni operative. 17. Se all'apparecchio viene collegato ad un'antenna esterna o ad un sistema di ricezione via cavo, assicuratevi che l'antenna o il sistema via cavo siano correttamente messi a terra, così da fornire possibile protezione contro i picchi di corrente e le cariche statiche. L'Articolo 810 del National Electrical Code, contiene informazioni riguardanti la corretta messa a terra dell'impianto di antenna e delle sue strutture di supporto, la messa a terra del cavo interno ad un'unità di scarico dell'antenna, le dimensioni dei connettori di terra, il posizionamento dell'unità di scarico dell'antenna, il collegamento agli elettrodi di messa a terra, e le specifiche per l'elettrodo di messa a terra.</p>	<p>18. Un sistema d'antenna esterno non dovrebbe mai essere posizionato nelle vicinanze di linee ad alta tensione o di impianti d'illuminazione o altre circuitazioni di potenza, né in luoghi ove nell'eventualità di caduta del sistema, esso possa finire sulle già menzionate installazioni. Quando si monta un sistema di antenna esterna, va usata estrema cautela nel non rischiare mai di toccare tali installazioni, dal momento che il contatto con esse può risultare fatale. 19. Mai sovraccaricare le prese di rete, le prolunghe o i ricattacoli dei cordoni, dal momento che ciò può comportare rischi d'incendio o di shock elettrico. 20. Mai inserire oggetti di alcun tipo nelle fessure del mobile dell'apparecchio, dal momento che potrebbero entrare in contatto con punti di corrente pericolosi o creare cortocircuiti che possono essere causa d'incendio o di shock elettrico. Mai far entrare liquidi nell'apparecchio. 21. Mai tentare di riparare l'apparecchio per proprio conto, dal momento che l'apertura o la rimozione delle coperture può esporvi a scariche di corrente ed altri rischi. Rivolgetevi a personale qualificato. 22. Ove occorran parti di ricambio, assicuratevi che il servizio tecnico impieghi quelle parti specificate dal costruttore o che abbiano le medesime caratteristiche delle parti originali. Sostituzioni arbitrarie possono essere causa di incendio, shock elettrico o altri danni. 23. Dopo l'effettuazione di qualsiasi intervento di assistenza o di riparazione, domandate al tecnico di effettuare una verifica di sicurezza, onde determinare che l'apparecchio sia nelle corrette condizioni operative. 24. Il prodotto dovrebbe essere montato a parete o a soffitto solo se espressamente raccomandato dal costruttore.</p>

LEIA PRIMEIRO! IMPORTANTE PRECAUÇÕES DE SEGURANÇA

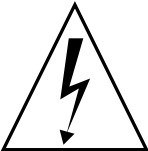

 <p>O símbolo de um relâmpago com uma ponta de seta, dentro de um triângulo equilátero, tem a intenção de alertar o utilizador para a presença de “tensão perigosa” não isolada dentro da caixa do produto, que pode ser de uma magnitude suficiente para constituir um risco de choque eléctrico às pessoas.</p>	<div style="border: 1px solid black; padding: 5px; text-align: center;"> <p>CAUTION RISK OF ELECTRIC SHOCK DO NOT OPEN</p> </div> <p>Cuidado: Para reduzir o risco de choque eléctrico não retire a tampa (ou o painel posterior). Não há peças reparáveis no interior. Mandar reparar por pessoal qualificado.</p>	 <p>O ponto de exclamação dentro de um triângulo equilátero tem a intenção de alertar o utilizador para a presença de instruções importantes de operação e manutenção na literatura que acompanha o aparelho.</p>
<ol style="list-style-type: none"> 1. Leia estas instruções. 2. Guarde estas instruções. 3. Respeite todos os avisos. 4. Siga todas as instruções. 5. Não utilize este aparelho perto de água. 6. Limpe apenas com um pano seco. 7. Não tape nenhuma abertura de ventilação. Instale de acordo com as instruções de fabrico. 8. Não instale perto de fontes de calor, como fogões ou outra qualquer fonte que irradie calor. 9. Não estrague a finalidade de segurança da ficha de polarização ou da ficha tipo terra. A ficha de polarização tem duas lâminas cada uma diferente uma da outra. A ficha de terra tem duas lâminas e uma terceira ligação á terra. Esta ficha só encaixa na tomada num sentido. Se a ficha não encaixar, contacte um electricista para substituir a sua tomada obsoleta. 10. Os cabos de alimentação devem ser colocados de forma a não serem passíveis de serem pisados ou esmagados por objectos, com particular atenção aos pontos junto a tomadas, tomadas de corrente e ao ponto de saída do produto. 11. Utilize unicamente acessórios específicos do fabricante. 12. Use somente com o carro, o carrinho, o tripé, o suporte ou a tabela especificada pelo fabricante. Quando um carro é usado, cuidado ao mover a combinação do instrumento do carro para evitar sobreferimento da ponta. 13. Desligue o aparelho da tomada durante trovoadas ou longos períodos em que o aparelho não esteja em utilização. 	<ol style="list-style-type: none"> 14. Consulte tudo que presta serviços de manutenção ao pessoal de serviço qualificado. Prestar serviços de manutenção é requerido quando o instrumento estiver danificado, tais como o cabo da fonte de alimentação ou a tomada é danificada, líquido for derramado ou objectos caírem no aparelho, o aparelho for exposto à chuva ou à humidade, não funciona normalmente, ou ter caído no chão. 15. Não utilize acessórios não recomendados pelo fabricante, podem causar avarias. 16. Este produto deve ser utilizado apenas com o tipo de fonte de alimentação indicado na etiqueta da marca. Se não está certo do tipo de aprovisionamento eléctrico da sua casa, consulte o seu revendedor ou companhia de electricidade local. Para produtos concebidos para funcionar a pilhas ou outro tipo de alimentação, consulte o manual de instruções. 17. Se uma antena ou cabo exterior estiver ligado ao produto, tenha a certeza que o sistema de antena ou o cabo têm terra ligado para protecção de tensão e de cargas estáticas. Artigo 810 do Código Nacional de Electricidade ANSI/NFPA 70, fornece a informação no que diz respeito a terra apropriado da ligação - no fio a uma unidade da descarga da antena, à conexão a terra os eléctrodos, e às exigências para o eléctrodo terra. 18. Um sistema exterior de antena não deve ficar situado na vizinhança de linhas de potência aéreas ou de outros circuitos de luz eléctrica ou de potência, ou onde pode cair em tais linhas ou circuitos de potência. Ao instalar um sistema exterior da antena, cuidado extremo deve ser tomado não tocar nas linhas de potência ou circuitos, o contacto com elas poder seja fatal. 	<ol style="list-style-type: none"> 19. Não sobrecarregue tomadas de parede, cabos da extensão, ou receptáculos integrais de conveniência, com isto pode resultar em risco de fogo ou de choque eléctrico. 20. Nunca introduza objectos neste produto, podem tocar em pontos ou em tensão perigosa podendo assim resultar em fogo ou em choque eléctrico. Nunca derrame líquido em cima do produto. 21. Não tente prestar serviços de manutenção a este produto você mesmo, como abrir ou remover as tampas perigo tensão perigosa ou outros perigos. Consulte tudo que presta serviços de manutenção ao pessoal de serviço qualificado. 22. Quando as peças de substituição são requeridas, tenha a certeza que o técnico usou as peças de substituição recomendadas pelo fabricante ou as mesmas tem características iguais ás originais. Substituições não autorizadas podem resultar em fogo, choques eléctricos ou outros perigos. 23. Quando o produto estiver reparado, peça ao técnico de serviço que execute verificações de segurança para determinar se o produto está em condições de funcionar sem qualquer problema. 24. O produto pode ser instalado na parede ou num tecto seguindo as instruções do fabricante.



LUE TÄMÄ ENSIN! TÄRKEITÄ TURVALLISUUSOHJEITA!



 <p>Kolmion sisällä oleva salamatunnus varoittaa käyttäjää kotelon sisäisistä eristämättömistä jännitteistä. Jännitteet saattavat olla niin voimakkaita, että ne aiheuttavat vakavan sähköiskun vaaran.</p>	<div style="border: 1px solid black; padding: 5px; text-align: center;"> <p>CAUTION RISK OF ELECTRIC SHOCK DO NOT OPEN</p> </div> <p>VAROITUS: Vältä sähköiskun vaara älä avaa laitteen koteloa. Laitteen sisällä ei ole käyttäjän huollettavia osia. Anna valtuutetun huolto liikkeen suorittaa kaikki huoltotyöt.</p>	 <p>Kolmion sisällä oleva huutoimerkki ilmoittaa, että käyttöohjeissa on erityisen tärkeitä kyseessä olevaan kohteeseen liittyviä käyttö- tai huolto-ohjeita.</p>
<ol style="list-style-type: none"> 1. Tutustu käyttöohjeeseen. 2. Säilytä käyttöohje. 3. Huomioi varoitukset. 4. Noudata käyttöohjeita. 5. Älä käytä tätä laitetta veden läheisyydessä. 6. Käytä puhdistukseen vain kuivaa liinaa. 7. Älä tuki laitteen ilmastointiaukkoja. Sijoita laite käyttöpaikkaansa valmistajan ohjeiden mukaisesti. 8. Älä sijoita laitetta lämmönlähteiden läheisyyteen. Sellaisia ovat esimerkiksi lämmitin, lämminilmaritilä, takat ja lämpöä tuottavat elektroniset laitteet, esimerkiksi vahvistimet. 9. Muista maadoituksen merkitys. Joissakin laitteissa on maadoitettu virtajohto. Maadoitetun pistokkeen tunnet siitä, että siinä on kahden kontaktipiikin lisäksi kaksi vastakkaisilla puolilla olevaa metalliliuskaa. Jos laitteesi sähköpistoke ei sovi seinäkoskettimeen, ota yhteyttä myyjäliikkeeseen tai sähköasentajaan. 10. Varmista, ettei virtajohto ole alttiina ulkoisille, esimerkiksi ihmisten tai eläinten kulkemisen aiheuttamille vaurioille, ja että johto ei jää kalusteiden alle puristukseen. Erityisen arkoja kohtia ovat pistokkeet ja virtajohdon läpimeno laitteen koteloon. 11. Käytä vain valmistajan hyväksymiä tarvikkeita ja lisälaitteita. 12. Käytä laitteen sijoituksessa vain laitteen valmistajan hyväksymiä, valmistamia tai myymiä telineitä, hyllyjä, pöytiä, kiinnikkeitä ja pidikkeitä. Jos sijoitat laitteen pyörillä varustetulle laitehyllylle, varo liikuttamisen aikana laitteen pudottamista. 13. Irrota laite sähköverkosta ukkosajaksi tai jos poistut kotoa pidemmäksi ajaksi. Kytke laite irti myös antenni- tai kaapeliverkosta. 	<ol style="list-style-type: none"> 14. Jos laite kaipaa huoltoa, toimita se valtuutettuun huolto liikkeeseen. Huolto on tarpeen, jos laite on jollakin tavalla vaurioitunut (esimerkiksi sen virtajohto tai pistotulppa on rikkoutunut), laitteen sisään on päässyt vieras esine tai nestettä, laite on kastunut, laite ei toimi normaalisti, vaikka noudatat kaikkia käyttöohjeita, tai jos laite on pudonnut. 15. Älä käytä muita kuin valmistajan suosittelemia lisätarvikkeita. Muut lisätarvikkeet saattavat aiheuttaa vaaratilanteen. 16. Laitteen saa kytkeä vain tyyppikilvessä mainittuun virtalähteeseen. Ellet ole varma kotisi verkkojännitteestä, kysy ohjeita jälleenmyyjältäsi tai sähkötoimittajaltasi. Paristo- tai akkukäyttöisten laitteiden yhteydessä toimintaohjeet löytyvät käyttöohjeesta. 17. Jos kytket laitteen ulkoantenniin tai kaapeliverkkoon varmista, että järjestelmä on maadoitettu jännitepiikkien ja staattisen sähkön varalle. Saat lisätietoa antenniasennuksista esimerkiksi viranomaisten ja jakeluoperaattoreiden kirjallisista ohjeista (esimerkkinä luku 810 oppaassa National Electrical Code, ANSI/NFPA 70). Niissä kerrotaan, miten antennimasto pitää maadoittaa, tarvittavien johtimien ja tarvikkeiden mitoituksesta ja muista asiaan vaikuttavista seikoista. 18. Älä asenna ulkoantenniä ylikulkevien sähkölinjojen tai muiden virtajohtojen läheisyyteen tai paikkaan, missä antenni saattaa pudotessaan koskettaa virtajohtoa. Varo myös koskettamasta virtajohtoja asentaessasi antennia, koska kosketus voi olla tappava. 	<ol style="list-style-type: none"> 19. Varmista, ettei ylikuormita takalevyn pistorasioita, jatkojohtoja tai seinäpistorasioita eli älä kytke niihin liian suurta virtaa kuluttavia laitteita. Ylikuormitus saattaa aiheuttaa tulipalon tai sähköiskun vaaran. 20. Älä koskaan työnnä mitään esineitä laitteen aukkoihin. Ne saattavat osua jännitteellisiin osiin tai aiheuttaa oikosulun, mikä voi puolestaan aiheuttaa tulipalon tai sähköiskun vaaran. Älä koskaan läikytä mitään nestettä laitteen päälle. 21. Älä yritä huoltaa laitetta itse, koska kotelon avaaminen altistaa sinut sähköiskun vaaraan. Jätä kaikenlainen huoltaminen valtuutetuille ammattilaisille. 22. Jos laite kaipaa huoltoa varmista, että asentaja käyttää vain alkuperäisvaraosia tai varaosia, joilla on samat ominaisuudet kuin alkuperäisvaraosilla. Väärien osien käyttö saattaa aiheuttaa tulipalon, sähköiskun tai muun vaaratilanteen. 23. Pyydä asentajaa suorittamaan tarvittavat turvallisuus tarkastukset kaikkien korjaus- ja huoltotoimenpiteiden jälkeen. 24. Sijoita tuote seinälle tai kattoon vain siinä tapauksessa, että sellainen sijoitusvaihtoehto on mukana laitteen valmistajan sijoitusohjeissa.

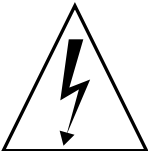

LÄS DETTA FÖRST! VIKTIG SÄKERHETS INFORMATION.



 <p>Symbolen med en blix, innebär att produkten innehåller strömförande ledningar som kan ge elstötar.</p>	<div style="border: 1px solid black; padding: 5px; text-align: center;"> <p>CAUTION</p> <p>RISK OF ELECTRIC SHOCK DO NOT OPEN</p> </div> <p>Varning: För att förhindra elstötar skall du ej ta av skyddshuven. Vid service, lämna alltid produkten till godkänd servicepersonal.</p>	 <p>Symbolen med utropsteknet, vill påvisa att den finns viktig information om produkten i den literatur som följer med apparaten.</p>
<ol style="list-style-type: none"> 1. Läs instruktionen. 2. Spara denna instruktion 3. Följ alla varningstexter. 4. Följ alla instruktioner 5. Placera inte produkten så att den kan bli blöt. 6. Rengör endast med en torr duk. 7. Blockera inte ventilationshålen. Installera produkten enligt manualen. 8. Placera inte produkten nära värmekällor, så som element, spis eller annan apparatur som allstrar värme. 9. Använd jordad kontakt om det finns sådan. Om den medlevererade nätkontaken inte stämmer med vägguttaget, bör du konsultera en elektriker för eventuellt byte av kontakt. 10. Se till så att nätsladden inte skaddas. 11. Använd endast de tillbehör som specificeras i manualen. 12. Om du använder en transportkärra för att flytta produkten se till så att transporten kan ske utan att kartongen kan tippa. 13. Ta ut nätsladden från vägguttaget vid åska eller när du inte använder produkten under en längre tid. 	<ol style="list-style-type: none"> 14. Behöver din produkt service, vänd dig alltid till en auktoriserad serviceverkstad. Service kan behövas när produkten inte fungerar som den skall, men även när du kan ha spillt vatten, föremål har kommit in i apparaten eller att den har blivit utsatt för regn. 15. Om inte tillverkaren har angivit något, bör du inte fästa något på produkten. 16. Denna produkt skall enbart drivas med den nätspänning som angivet på baksidan. Om du inte är klar över viken nätspänning du har i ditt hus, bör du kontrollera med husvärden eller elbolaget. Om det är en produkt som skall drivas med batteri eller en annan typ av nätadapter, skall du konsultera bruksanvisningen. 17. Om du använder en utomhusantenn, är det viktigt att antennen är monterad enligt alla regler när det gäller jordning. Prata med din installatör hur installationen är gjord. 18. En utomhus antenn skall inte monteras så att den kommer i närheten av en strömförande ledning. Skulle antennen blåsa ned och hamna på en strömförande ledning kan detta orsaka skada på din produkt. 	<ol style="list-style-type: none"> 19. Överbelasta inte vägguttagen, skarvdosor eller liknande nätanslutningar, eftersom detta kan innebära brandfara eller att du kan få elstötar. 20. Peta aldrig med någonting igenom ventilations hållen på apparaten, detta kan orsaka kontslutning och som följd av detta kan eld uppstå. Använd inte heller någon vätska i närheten av apparaten. 21. Försök inte att reparera produkten själv, lämna den alltid till en godkänd serviceverkstad. 22. När komponenter skall bytas ut i apparaten, se till så att serviceverkstaden alltid använder av tillverkaren godkända komponenter. 23. Efter en service är det viktigt att servicepersonalen gör en säkerhetskontroll innan apparaten lämnas ut. 24. Om produkten skall monteras på väggen skall det alltid göras enligt tillverkaren rekommendationer.

LÆSES FØRST! VIGTIGE SIKKERHEDSINFORMATIONER!

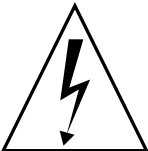

 <p>Lynsymbolet i trekant advarer brugeren om isoleret farlig spænding inde i apparatet, som kan udgøre stødfare for mennesker.</p>	<div style="border: 1px solid black; padding: 5px; text-align: center;"> <p>CAUTION RISK OF ELECTRIC SHOCK DO NOT OPEN</p> </div> <p>ADVARSEL: For at minimere risiko for elektrisk stød, bør svøb eller bagside aldrig fjernes. Der er ingen indvendige brugerbetjente dele. Al service henvises til autoriseret værksted.</p>	 <p>Udråbstegn i trekant skal gøre brugeren opmærksom på at der i den medfølgende literatur findes vigtige instruktioner vedr. betjening og service af produktet.</p>
<ol style="list-style-type: none"> 1. Læs instruktionerne grundigt. 2. Opbevar instruktionerne sikkert. 3. Overhold alle advarsler. 4. Følg alle instruktioner nøje. 5. Produktet må ikke benyttes tæt på vand. 6. Brug kun en tør klud til rengøring. 7. Ventilationsåbninger må ikke blokeres eller tildækkes. Produktet installeres i henhold til producentens anvisninger. 8. Produktet skal placeres væk fra varmekilder som radiator, direkte sollys, ovn/komfur eller andre apparater (også effektforstærkere) der udstråler varme. 9. Lysnetledninger skal placeres så de ikke klemmes af gående eller af genstande placeret på eller ved dem. Pas især godt på ved stik, stikdåse og dér hvor ledningen kommer ud af produktet. 10. Tilsluttes/monteres kun tilbehør/ekstraudstyr specificeret af producenten. 11. Brug kun underlag, stand, trefod, beslag eller bord anbefalet af producenten eller som sælges sammen med produktet. Produktet på en flytbar vogn bør flyttes med forsigtighed for at undgå skader. 12. Træk stikket ud i tordenvejr eller når produktet ikke skal bruges i længere tid. 13. Al service henvises til autoriseret værksted. Service kræves f.eks. ved skade på lysnetledning eller -stik, hvis væske eller fremmede genstande er trængt ind i produktet, hvis produktet har været udsat for regn eller anden fugt, hvis produktet ikke fungerer korrekt ved normal betjening eller hvis produktet har været udsat for slag eller fald. 	<ol style="list-style-type: none"> 14. Brug aldrig tilbehør, m.m., som ikke er anbefalet af producenten, da det kan udgøre fare. 15. Produktet må kun strømfødes med lysnetspænding som beskrevet bag på produktet. Hvis du ikke er bekendt med boligens strømforhold, kontakt din forhandler eller din el-leverandør. Hvis produktet benytter batteri eller anden strømkilde, se brugsvejledningen. 16. Hvis udendørsantenne eller kabelanlæg er tilsluttet produktet, skal antenne eller kabelanlæg have jordforbindelse som yder nogen beskyttelse mod pludselig strømstigning eller statiske opladninger. Søg kvalificeret rådgivning vedr. jordforbindelse af antennemast og støtteunderlag, forbindelse til aflader, forbindelse til jord samt øvrige krav til jordforbindelse. 17. En udendørsantenne bør ikke monteres tæt ved el-ledning el-mast eller andet strømførende, hvor der er risiko for berøring mellem dem. Ved opsætning af udendørsantenne, skal der udvises stor forsigtighed for at undgå berøring med strømledninger. Sådan berøring kan være livsfarlig. 18. Stikkontakt, forlængerledning eller strømudtag bagpå apparater må aldrig overbelastes. Det kan give risiko for brand eller stød. 	<ol style="list-style-type: none"> 19. Fremmede genstande må aldrig presses gennem åbninger i apparatet. Det kan forårsage kortslutning med risiko for brand eller elektrisk stød. Af samme grund, bør man holde enhver form for væske langt væk fra produktet. 20. Forsøg aldrig selv at åbne eller reparere produktet. Det giver risiko for stød eller anden skade. Al service henvises til autoriseret værksted. 21. Serviceteknikeren må kun benytte reservedele specificeret af producenten eller med egenskaber identiske til originaldelen. Uautoriserede dele kan forårsage brand, stød eller anden skade. 22. Efter endt service, bør serviceteknikeren gennemføre sikkerheds-check for at sikre at produktet fungerer normalt. 23. Montering i loft eller på væg må kun ske i henhold til producentens anvisninger.

SUMMARY

	Page
Safety instructions	2
Profile Subwoofer	12
Break-in period	
Specifications	
Installation	14
Connections	
Positioning	
Magnetic disturbance	
Application	16
Start-up and shut-down	
Adjusting the volume	
“Night” mode	
Program application	
Parameters	18
Navigation	
Input mode	
Low Pass Mode	
Boost Mode	
Subsonic Mode	
Phase Mode	
Gain Mode	
Presets buttons	
Specifications and warranty	21
Specifications	
Conditions of guarantee	
Notes	36
International Guarantee	39

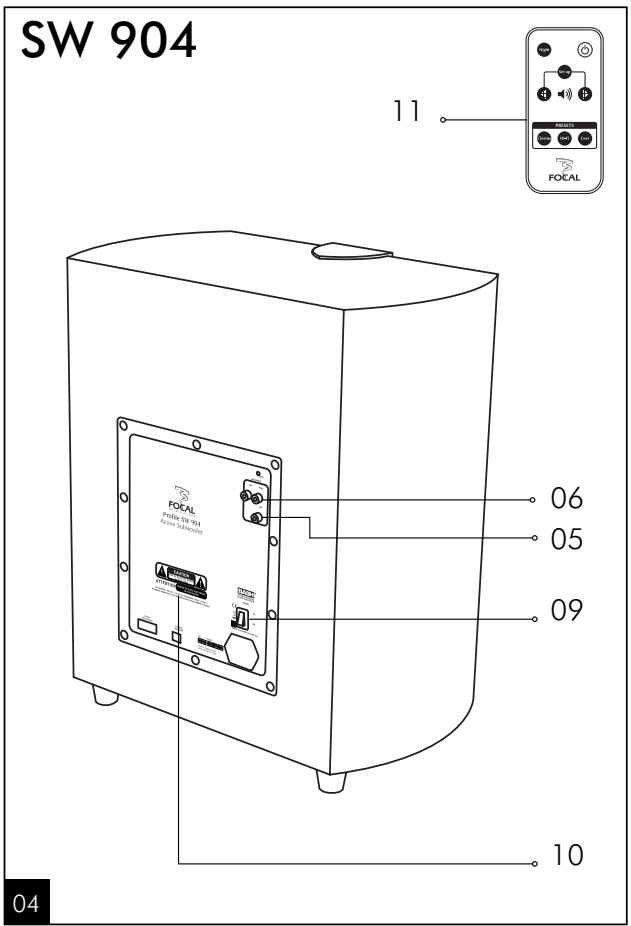
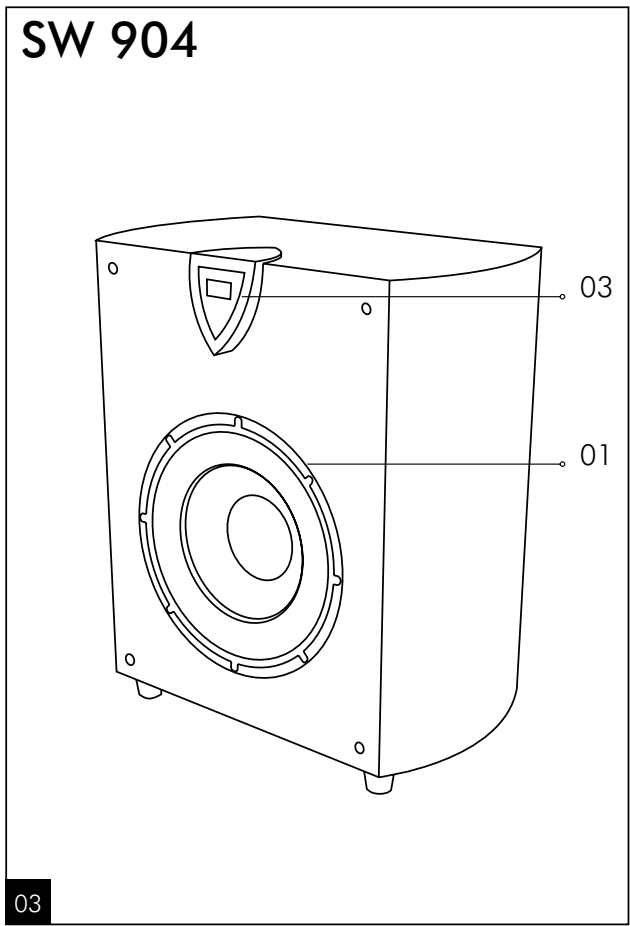
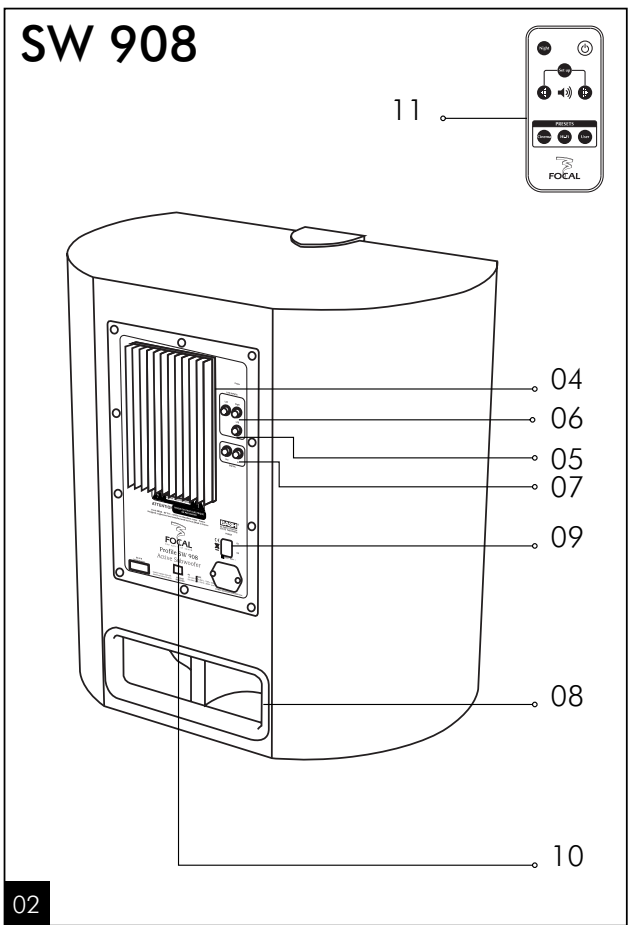
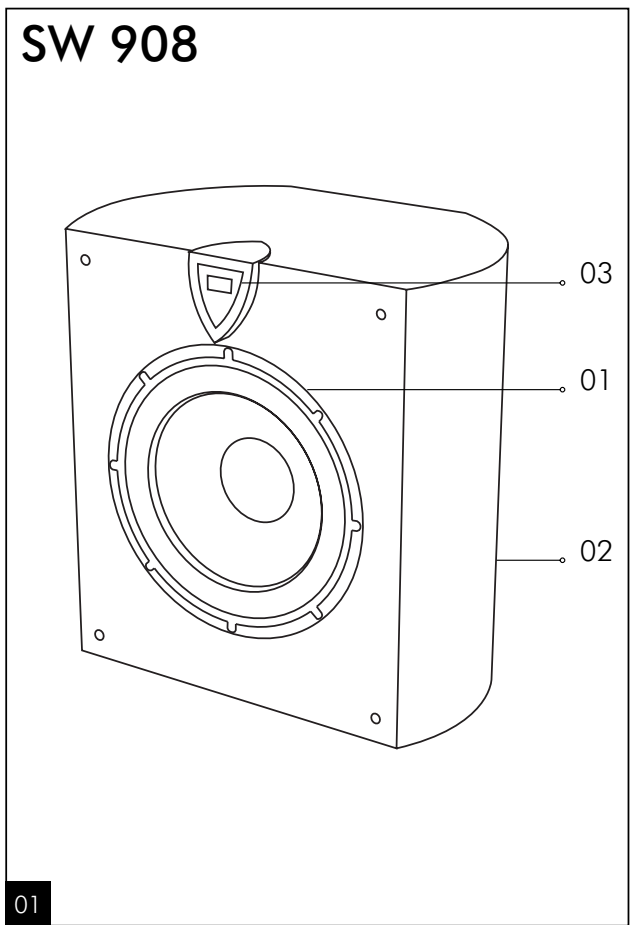

PROFILE SUBWOOFER MANUAL

Congratulations and thank you for your purchase of a Profile self-powered subwoofer. We are pleased to share our philosophy with you: "the Spirit of Sound". This high-performance subwoofer features the latest technical developments from Focal-JMLab in terms of speaker design and amplification, whether it is for hi-fi or home theatre systems. In order to make the most of this subwoofer, we recommend that this user manual be kept for future consultation.

Break-in period

The driver used in the Profile is made up of complex mechanical elements that require an adaptation period before they deliver the best of their performance. They must adapt to the temperature and humidity conditions of their environment. This break-in period depends upon the encountered conditions and can last several weeks. To shorten this period, we recommend the use of the subwoofer during approximately twenty hours at medium level, playing standard music program, but with a large amount of bass. Once the components of the loudspeaker are completely stabilized, it is possible to enjoy the real performance of your self-powered subwoofer.

The Focal-JMLab warranty only applies if the enclosed warranty card is returned to us within 10 days of purchase.

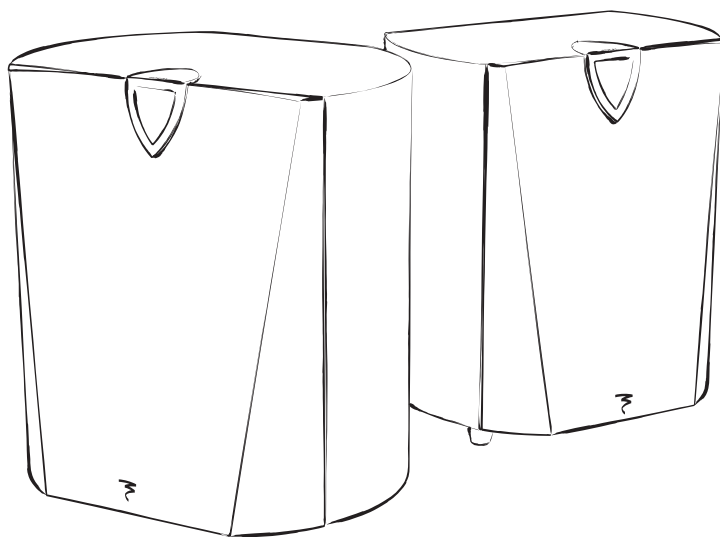

Specifications

"W" sandwich composite woofer (1)

BASH® digital amplifier (4)

DSP 24 bit processor (10)

- Active high-pass crossover, variable from 50 to 150Hz, 24dB/octave
- Variable phase from 0 to 180°
- 3dB boost at 40Hz
- Subsonic filter adjustable, 24dB/octave
- Variable gain (-6dB to +6dB)

LCD display (3)

Multi-layer, curved MDF construction (2) (for SW 908 only)

Double-flared FTP aerodynamic port (8) (for SW 908 only)

Auto Power (9)

LFE input (5)

Stereo inputs (6)

Digital input/output on coaxial (7) (for SW 908 only)

Full-function, infrared remote control (11)

Three programmable memories

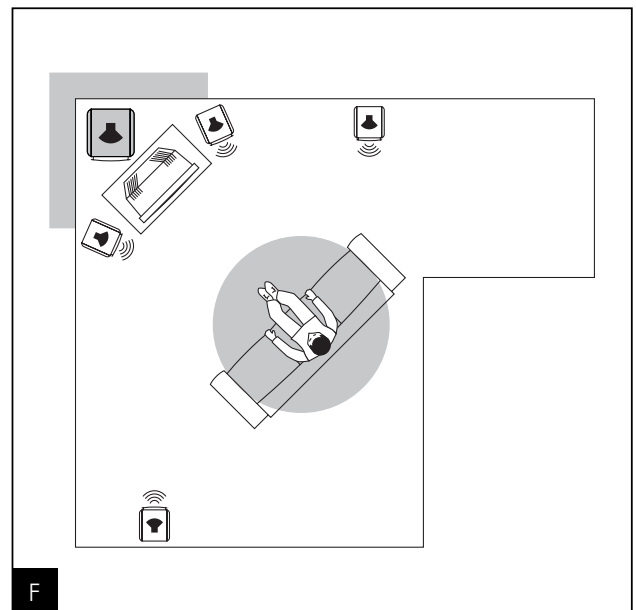
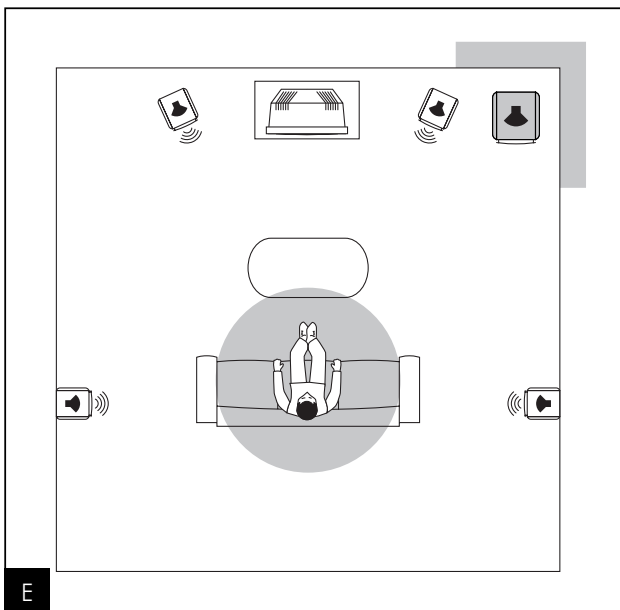
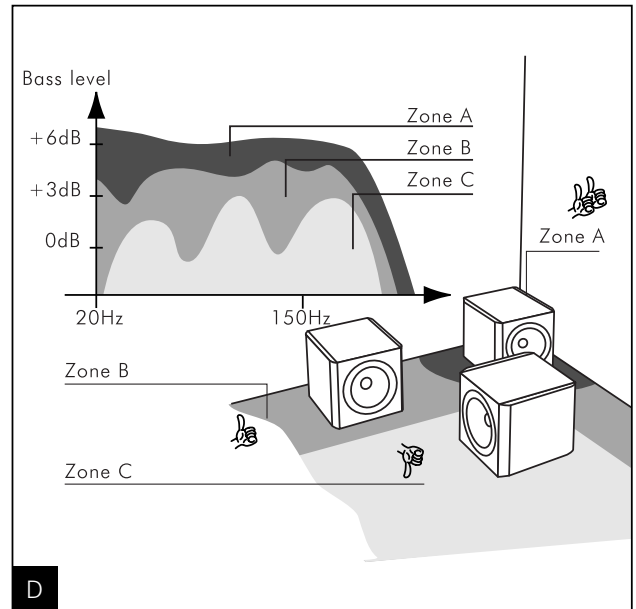
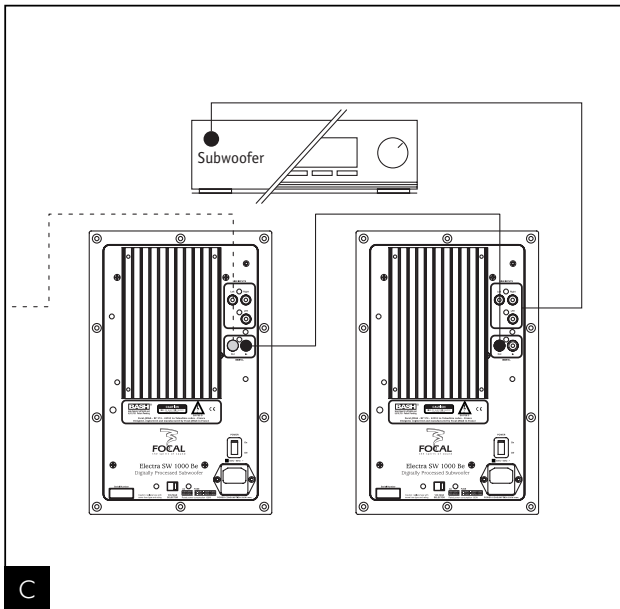
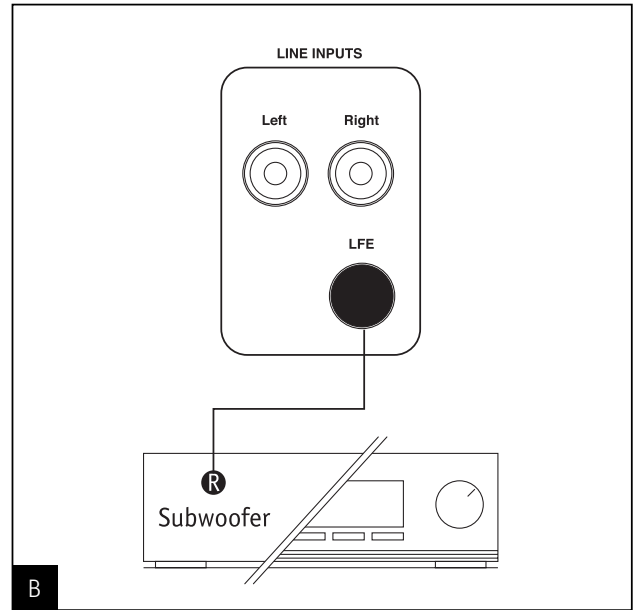
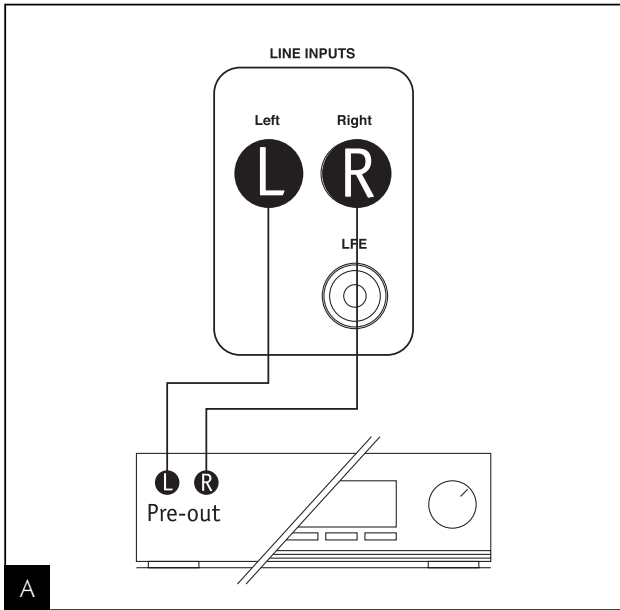

INSTALLATION

Connections

Low-level inputs on RCA

When using a two-channel, stereo amplifier with preamplifier line outputs, the Profile must be connected through RCA stereo inputs "line inputs Right/Left" (*fig. A*). This configuration is better than that of the high-level inputs and will deliver a cleaner sound.

LFE input

When using an audio/video, multi-channel amplifier, the single LFE input of the Profile should be connected to the mono "Subwoofer" output of the audio/video amplifier (*fig. B*).

Digital input/output (Digital)

Several Profile SW908 subwoofers can be digitally connected to greatly increase sound pressure levels. The first "master" subwoofer receives the analog signal from the source unit and then drives in the digital domain as many additional "slave" subwoofers as deemed necessary. This permits all the settings and corrections on the master subwoofer to be systematically applied to the slaves (whose control menus are partially deactivated). Only gain and phase are accessible. The digital connection is serial from one subwoofer to the next (*fig. C*). Volume control of slave subwoofer is synchronized with master subwoofer.

Positioning

Contrary to conventional, hi-fi loudspeakers, which have to be placed at a reasonable distance from the walls and the listening area corners, we recommend placement of the Profile subwoofer in a corner of the listening area (*fig. E, F*). If the subwoofer is placed against only one wall or too far from the walls, the very large wavelength of the bass delivered by the subwoofer will excite the resonance of the listening room in an unpredictable way. Frequency response linearity will then be compromised and sound rendition will be affected (lack of depth, "boomy sound", poor bass, difficult or impossible coupling with the other loudspeakers). If you put the Profile sub in a corner, the resonant frequencies of the room will be more linear and predictable. In such a configuration, you will not only benefit from an optimum perception of the bass frequency range but the bass level will also increase by 6dB (*fig. D*). If a particular disposition of the room does not allow placement of the subwoofer in a corner, we recommend that you try different configurations until you find the best possible sound. Generally, the subwoofer should be placed along the front wall of a listening room. As bass frequency waves are omni-directional, the sound dispersion will not be affected if a piece of furniture or an object is placed between the subwoofer and the listening area. It is then possible to hide the Profile behind a piece of furniture as long as the bass frequency dispersion is not affected.

Magnetic disturbance

The Profile generates a magnetic field that may interfere with other sensitive household appliances. It is strongly advised to not place the Profile closer than 50cm (20") to your TV screen. Frame geometry as well as colours can be severely distorted by a magnetic field if the loudspeaker is placed too close to the cathode ray tube. Generally, all sensitive media (audio tapes, video tapes, magnetic data storage, projector and CRTS overhead-projector) should not be placed close to any non-shielded loudspeaker.

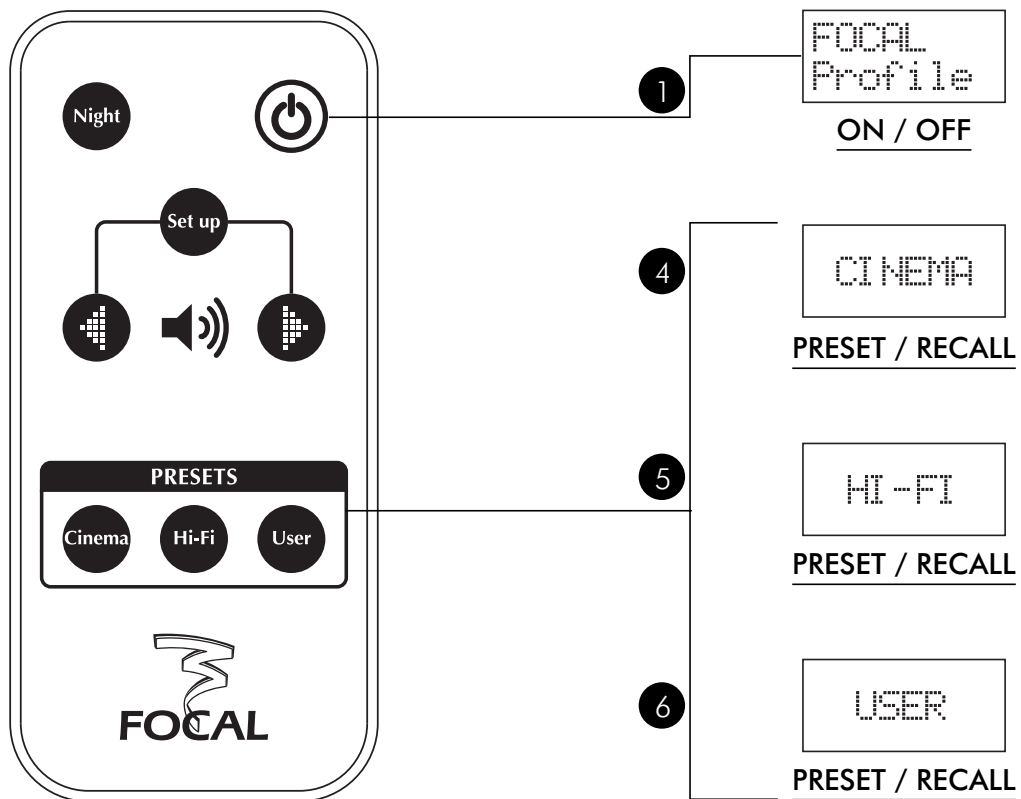
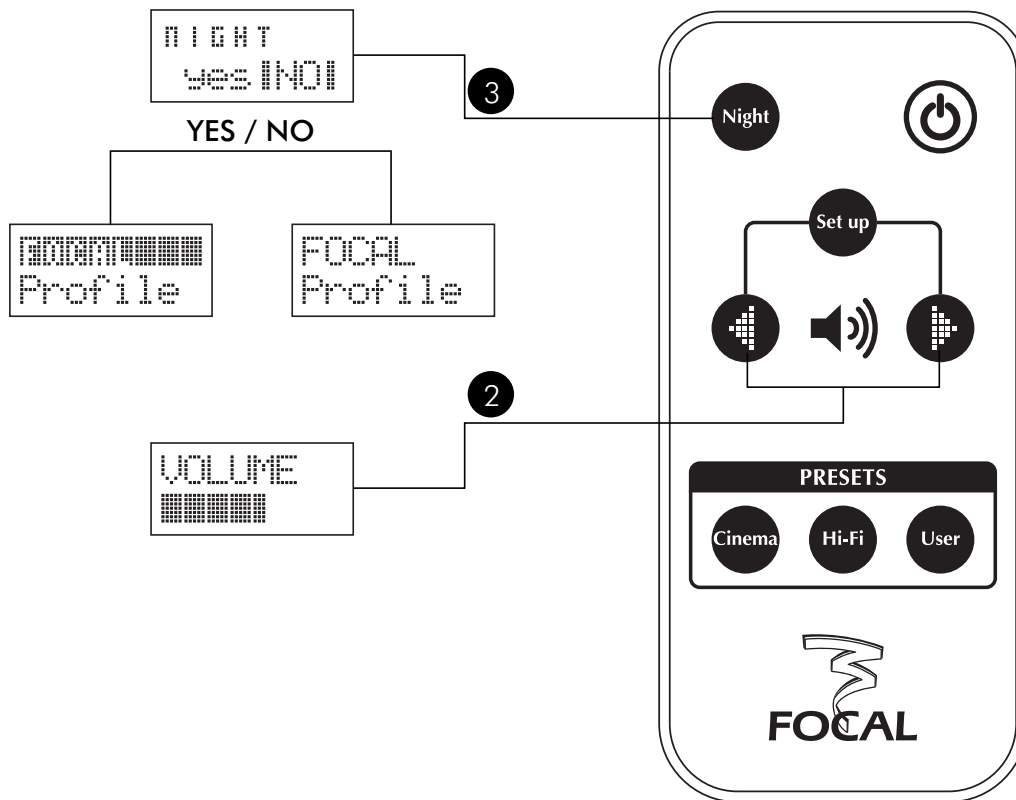

APPLICATION

Start-up and shut-down

Turn the power switch on the back of the unit to the “On” position. A “Loading” message will appear on the display (this will only ever appear as start-up and shut-down of the subwoofer).

Thanks to the integrated “Auto-power” setting, start-up is automatic on receiving an audio signal on the analog inputs. The message “FOCAL Profile” which appears on the screen indicates that the subwoofer is operational and awaiting instruction. Start-up can also be attained (ex: setting parameters of the subwoofer without an analog signal, see following chapter) by pressing the **1** button on the remote.

In absence of an input audio signal, stand-by is as well automatic after approximately a period of 15 minutes. Stand-by can also be attained by pressing on the **1** button on the remote.

When absent for several days, it is recommended to turn the power switch to “Off” on the back of the amplifier.

During an electrical storm, disconnect the mains cable.

Adjusting the volume

Adjusting the volume (button **2**) allows a proper output level of the subwoofer compared to those of the other speakers in the system. Establishing this by remote control permits a very precise fine-tuning of the level according to the nature of the listening material.

“Night” mode

This type of digital, dynamic compression of the signal permits the user to avoid large differences in playback level between weak and powerful signals. Weak signals are increased so that the bass is more present and satisfactory, even at low listening levels, while powerful signals are decreased in amplitude. This function allows for an excellent listening comfort in bass response, even at very low listening levels, and to avoid disturbing the neighbors or others nearby.

The default message “FOCAL Profile” appears highlighted on the display when in “Night” mode (button **3**).

Program application

Three digital memory settings are accessible on the remote control (button **4**, **5** or **6**). The factory settings correspond generally to a range of applications. The “Hi-fi” mode corresponds to a setting, which is as linear as possible, with a well-integrated and deep bass. “Cinema” is calibrated to be more demonstrative and dynamic to highlight performance in film soundtracks. In the “User” mode, all corrections and filters are deactivated. All these settings can be modified at will. Consult the table at the end of the manual to return to the factory settings.

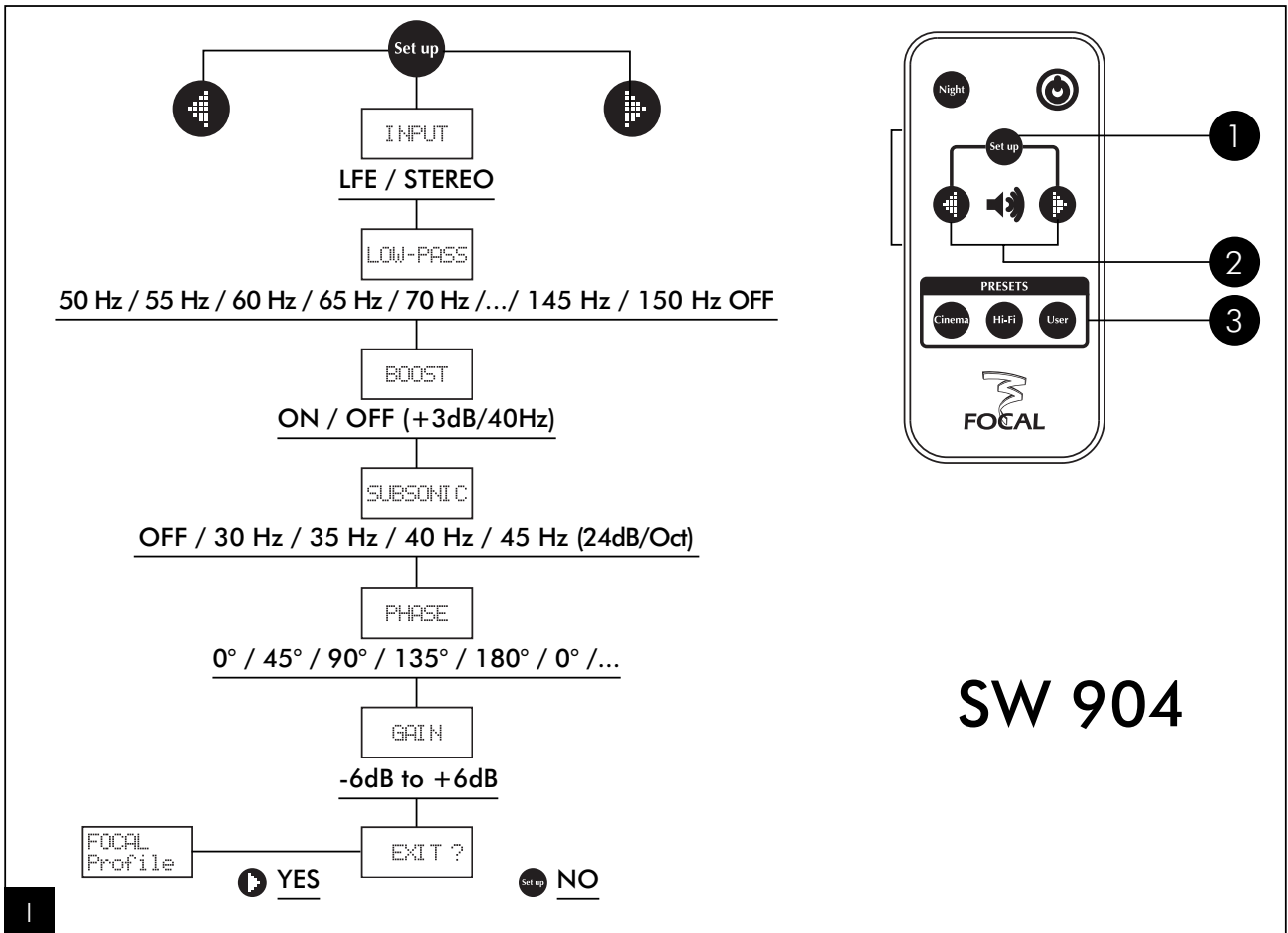
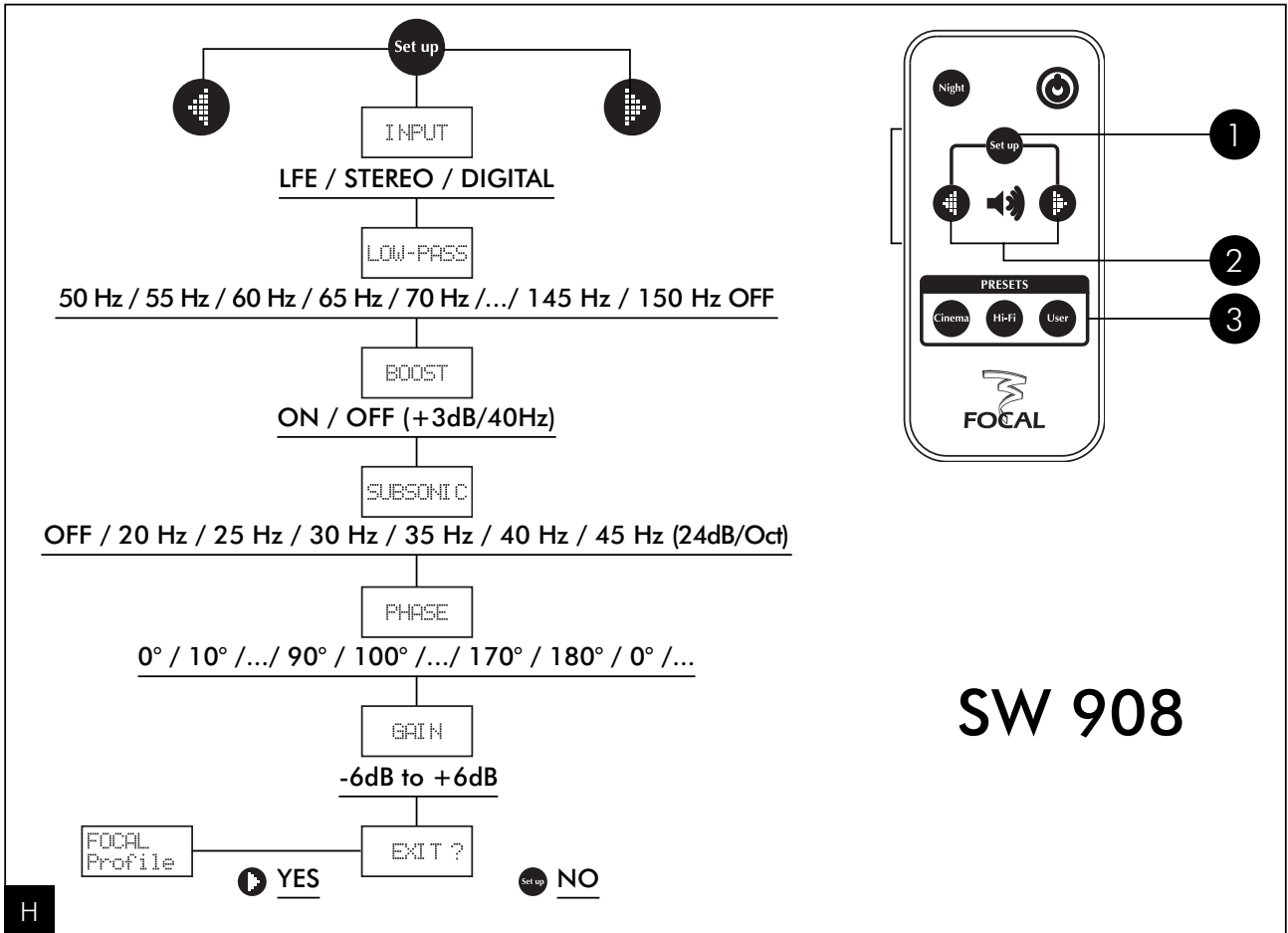

PARAMETERS

The DSP (Digital Signal Processing) module replaces the typical analog module generally found in subwoofers. In addition to the exacting control in settings, the module's precision is exceptional. Thanks to the ease of use of the remote, one can control at distance all the functions in order to immediately compare the different choices without leaving the listening zone, which allows the installer to tune with great precision.

The digital display of different values of filtering or correction allows one to easily recognize and establish the favorite settings (this should be saved in writing at the end of the manual).

Navigation

One only has to push once the button "Set-up" ❶ to enter the first mode of the menu. Pushing the button several times then displays the different types of programming. Selecting a setting is as easy as scrolling through the choices ❷. Several dozen different options can be proposed. Once the settings are made, one can leave the menu simply by pressing the scroll button ❸ as the display shows "Exit?". To return to the first line of the menu without exiting, simply press on "Set-up" ❶.

Input mode

Choice of analog inputs LFE (Low Frequency Effects) mono or stereo, or digital coaxial (Digital).

Note 1: it is possible to simultaneously connect the stereo inputs and the LFE from the amplifier for both stereo and multi-channel listening. These choices will be conserved in the memory as "Hi-fi" and "Cinema".

Note 2: the menus on the "slave" subwoofers connected to the input "Digital" are partially deactivated. Only "Gain" and "Phase" are active on each subwoofer to allow easy adaptation to room acoustics.

Low Pass Mode

Active digital crossover, adjustable from 50 to 150Hz, 5Hz steps, 24dB/octave slope. Set the frequency according to the characteristics and performance of the associated speakers. On stereo program, with speakers that already perform well in bass frequencies, choose a crossover value lower or equal to 80 Hz to give lower bass support without overloading the lower octave.

In multi-channel mode, this value can rise (to 100 or 120Hz) to give more impact in the bass.

Use a value higher or equal to 120Hz when the speakers are compact satellites with little bass performance.

Note 1: the inactive mode (Off) can be chosen when the active filters of the amplifier are used.

Note 2: the active crossovers of the Profile subwoofer, due to their extreme precision, can work simultaneously with those of an AV amplifier. The latter usually employs a crossover with a 12dB/octave slope. In this case, using simultaneously the crossovers, and set at the same frequency, the result is a sharp slope of 36dB/octave. This facilitates the integration of the subwoofer with the other speakers in the system.

PARAMETERS

Boost Mode

Increase of the bass level by +3dB at 40Hz. To be used as preference or need on multi-channel playback for very dynamic bass.

Subsonic Mode

Low-pass filter, adjustable from 0 (OFF) to 45Hz by 10Hz steps, at a slope of 24dB/octave. This filter can be very practical when the subwoofer is placed in a small room and-or at an angle in the room, or if the walls of the room are thin or not very rigid. The room may generate an excessive sound level in the lower bass or even cause saturation. Vibration and unpleasant resonances can then occur. The subsonic filter can progressively eliminate this annoyance and maintain a clean and strong bass performance. Adjust the filter value until the resonances disappear in the listening room.

Note 1 : this filter setting can be used as well during extended listening periods at high levels. It inhibits excessive cone movement of the diaphragm (bottoming out) and delays the appearance of distortion.

Note 2 : this filter can be used simultaneously with the mode "Boost" activated. The increase in energy (+3dB, equal to a doubling of power) is compensated by the subsonic filter, which suppresses energy in the upper bass.

Phase Mode

Adjustment of the phase from 0° to 180°. This adjustment allows to precisely lock in the phase of the subwoofer with that of the other loudspeakers at the crossover frequency. Navigate through the phase values with the directional arrows until the bass of the subwoofer perfectly meets that of the loudspeakers.

Note 1 : this adjustment can be done by ear. However, measuring instruments make for easy work, and are recommended: discuss this with your reseller.

Note 2 : it is possible, whilst listening, to compare the position 0° and 180° (inverted phase) directly from the menu, without fine-tuning by steps. This easy phase inversion solution can simplify final adjustment.

Gain Mode

It is possible to assign a different gain (from -6dB to +6dB) according to either a music or cinema program that would benefit from a higher level. This level can be kept in memory on the buttons Select Hi-fi and Cinema.

Presets buttons (memory)

After exiting a menu, you can assign your adjustments to one of the three available memory settings. Press, and hold one of the three "Preset" buttons for two seconds. When the display flashes, the setting has been memorized.

Note 1 : the preset buttons correspond to the everyday use of either a stereo or home theatre system. Naturally, according to the use or nature of the system, these three buttons can be assigned to settings for either stereo or home theatre.

Note 2 : the "User" function is an additional memory setting that can be assigned to another use of the subwoofer, e.g.: multi-channel SACD or DVD-Audio, which may require different settings.

SPECIFICATIONS AND WARRANTY

Specifications

	SW908	SW904
Driver	13" "W" cone woofer, 2-1/2" voice coil	11" "W" cone woofer, 2-1/2" voice coil
Frequency response	27 to 150Hz	32 to 150Hz
Amplifier	500Wrms (700 W max) BASH®	350Wrms (450W max) BASH®
DSP section	24dB/octave active filter (50 to 150Hz) Adjustable phase from 0° to 180° (by step of 10°) 24 dB/octave subsonic filter (20 to 45Hz) Boost mode Night mode 3 users presets	24dB/octave active filter (50 to 150Hz) Adjustable phase from 0° to 180° (by step of 45°) 24 dB/octave subsonic filter (30 to 45Hz) Boost mode Night mode 3 users presets
Input	LFFe/Stereo/Digital on coaxial (SPDIF)	LFFe/Stereo
Power mode	On/Off/Autopower	On/Off/Autopower
Dimensions (HxWxD)	20x19.2x15" (510x488x380mm)	19-13/16x16-15/16x12-3/8 (504x430x315mm)
Weight	59.5lbs (27kg)	50.6lbs (23kg)

Conditions of guarantee

All Focal-JMLab loudspeakers are covered by warranty, which is drawn up by the official Focal-JMLab distributor in your country.

Your distributor can provide details concerning the conditions of warranty. Warranty coverage extends at least to that granted by the legal warranty in force in the country where the original purchase invoice was issued.



Your Focal-JMLab product was developed and manufactured with high-quality materials and components which can be recycled and/or re-used. This symbol indicates that electrical and electronic equipment must be disposed of separately from normal garbage at the end of its operational lifetime. Please dispose of this product by bringing it to your local collection point or recycling centre for such equipment. This will help to protect the environment in which we all live.

SOMMAIRE

	Page
Instructions de sécurité	3
Subwoofer Profile	24
Rodage	
Spécifications	
Installation	26
Connexions	
Emplacement	
Perturbations magnétiques	
Utilisation	28
Mise en route et extinction	
Réglage du volume	
Mode night	
Utilisation des programmes	
Paramétrage DSP	30
Navigation	
Mode Input	
Mode Low pass	
Mode Boost	
Mode Subsonic	
Mode Phase	
Mode Gain	
Touches Presets	
Spécifications et garantie	33
Spécifications	
Garantie	
Notes	36
Garantie France	40

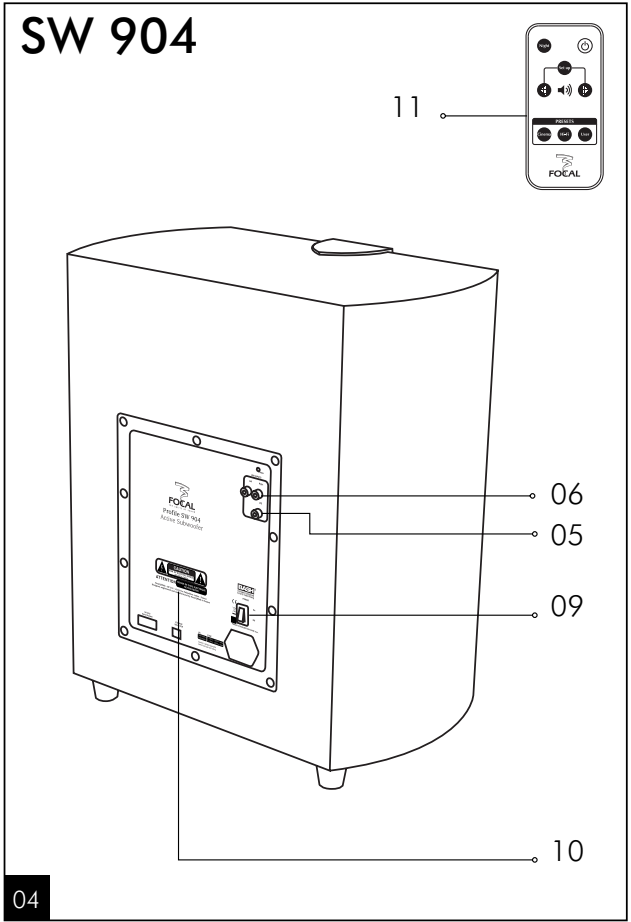
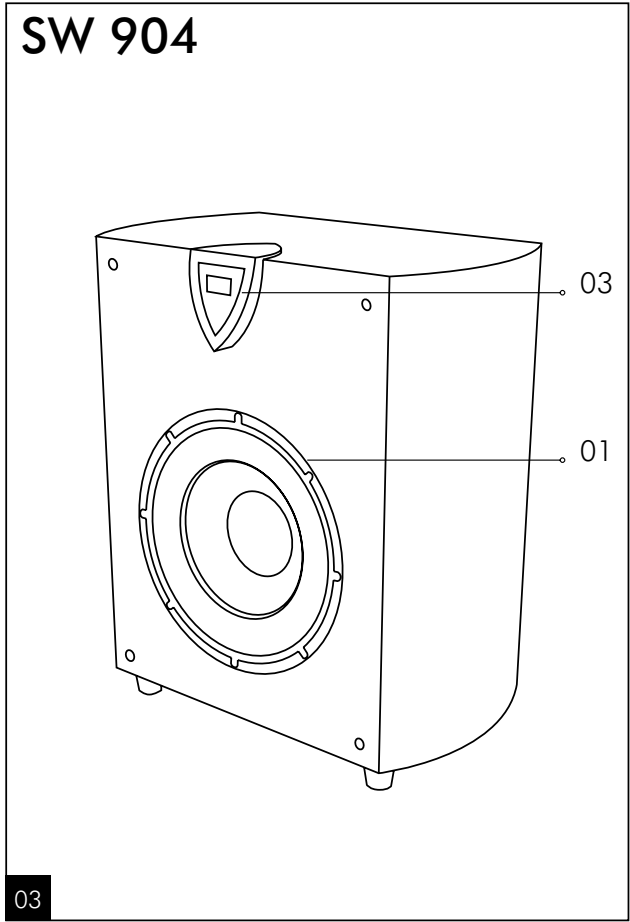
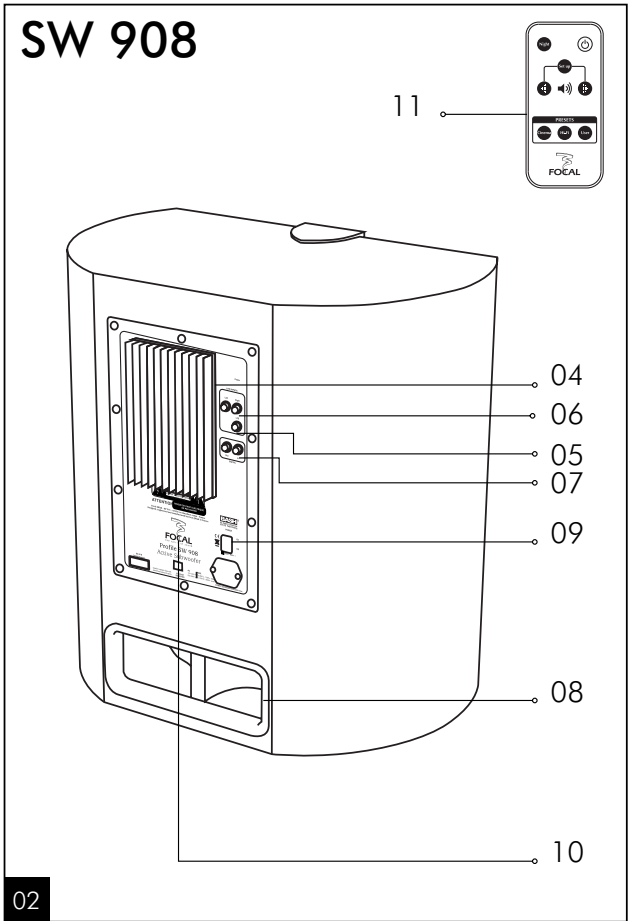
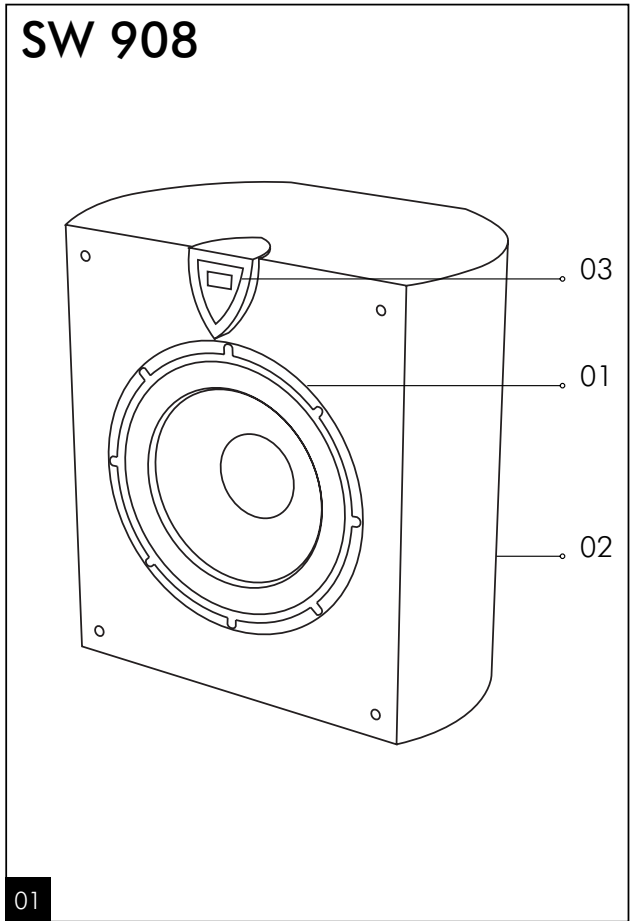

MANUEL UTILISATEUR SUBWOOFER PROFILE

Nous vous remercions d'avoir choisi le caisson de grave actif numérique Profile et de partager avec nous notre philosophie : "the Spirit of Sound". Ce caisson de très haute technicité intègre les ultimes perfectionnements de Focal-JMLab en matière de conception de haut-parleurs, de processeurs et d'amplification pour la haute-fidélité et le home cinéma. Afin d'exploiter toutes ses performances, nous vous conseillons de lire les instructions de ce livret, puis de le conserver avec précaution pour vous y référer ultérieurement.

Période de rodage

Le woofer utilisé dans Profile est un élément mécanique complexe qui exige une période de rodage pour fonctionner au mieux de ses possibilités et s'adapter aux conditions de température et d'humidité de votre environnement. Cette période varie selon les conditions rencontrées et peut se prolonger sur quelques semaines. Pour accélérer cette opération, nous vous conseillons de faire fonctionner ce caisson de grave une vingtaine d'heures à niveau moyen, sur des programmes musicaux riches en grave. Une fois les caractéristiques de l'enceinte totalement stabilisées, vous pourrez profiter intégralement des performances de votre subwoofer actif.

Pour validation de la garantie Focal-JMLab, merci de nous retourner la garantie jointe dans les 10 jours.

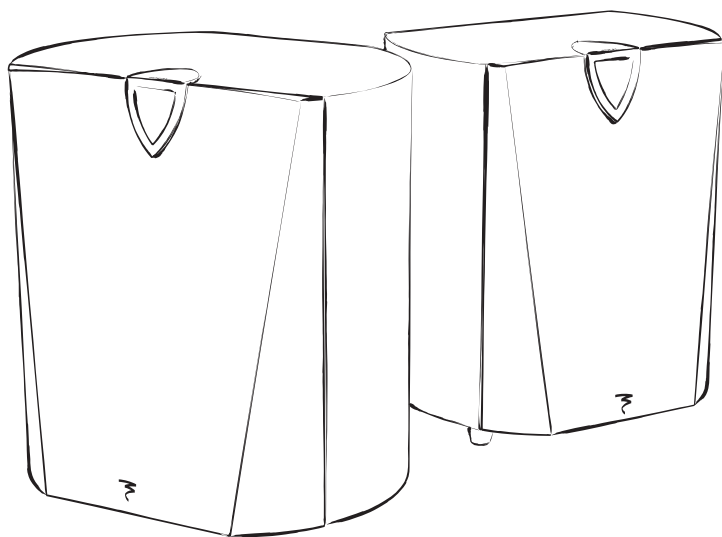

Spécifications

Woofer membrane sandwich composite "W" (1)

Amplificateur numérique BASH® (4)

Processeur DSP 24 bits (10)

- Filtre actif passe haut variable de 50 à 150 Hz, 24 dB/octave
- Phase variable de 0 à 180° en continu
- Boost de 3 dB à 40 Hz
- Filtre Subsonic variable, 24 dB/octave
- Gain variable de -6 à +6 dB

Afficheur LCD (3)

Construction MDF multiplis cintré (2)
(SW 908 uniquement)

Évent aérodynamique à double chicane FTP (8) (SW 908 uniquement)

Auto Power (9)

Entrée LFE (5)

Entrée stéréo (6)

Entrée/sortie numérique coaxial (7)
(SW 908 uniquement)

Télécommande infrarouge intégrale (11)

Trois mémoires utilisateurs



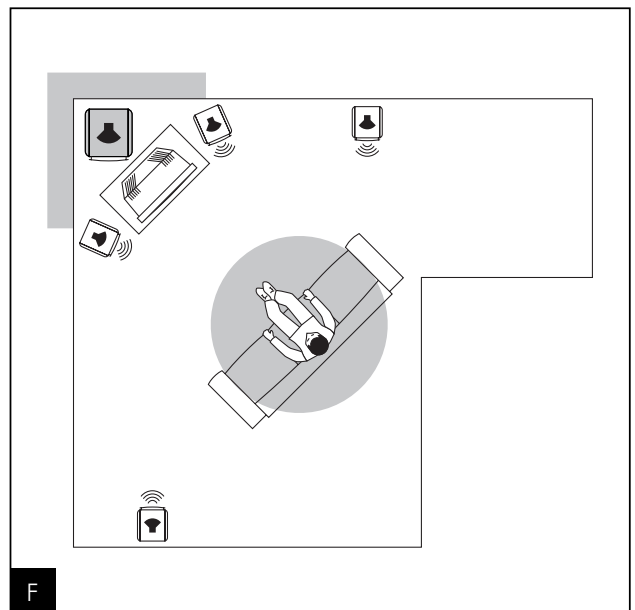
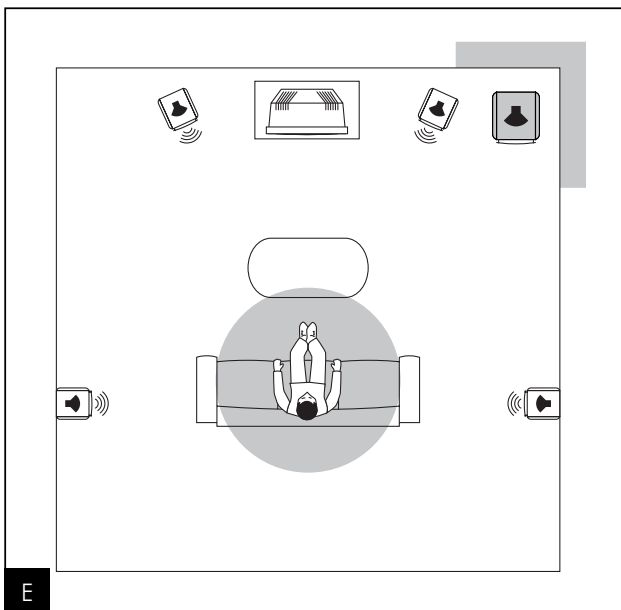
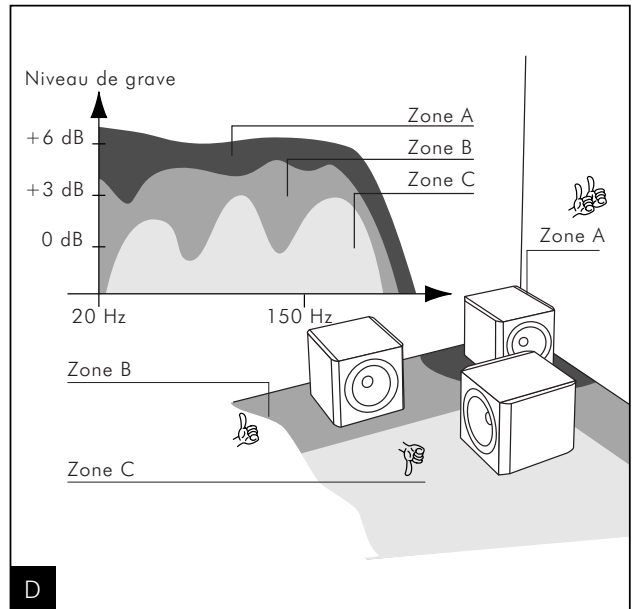
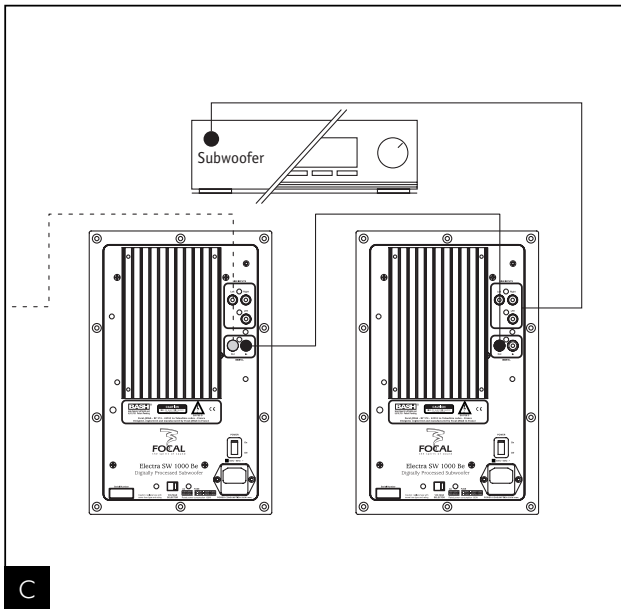
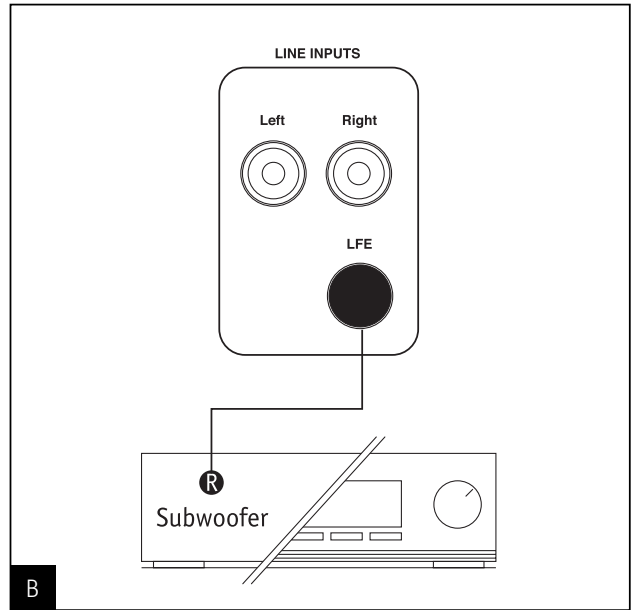
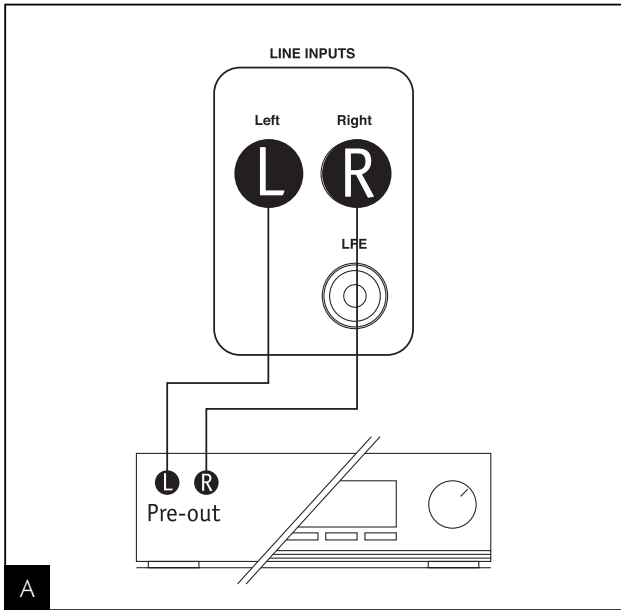

INSTALLATION

Connexions

Sur les entrées RCA bas niveau

Lorsqu'un amplificateur 2 canaux équipé de sorties ligne "pre out" est utilisé, Profile devra être connecté sur les entrées stéréo RCA "Line inputs Right/Left" (*fig. A*).

Sur l'entrée LFE

Lorsqu'un amplificateur audio/vidéo multicanaux est utilisé, l'entrée unique LFE de Profile sera connectée sur la sortie "Subwoofer" de l'amplificateur audio/vidéo (*fig. B*).

Sur l'entrée/sortie numérique (Digital)

Plusieurs subwoofers Profile SW 908 peuvent être chaînés en numérique afin de découpler la puissance sonore dans le grave. Le premier caisson "Maître" qui reçoit le signal analogique de l'amplificateur pilote ensuite par liaison numérique autant de caissons "Esclaves" que nécessaire. Cela signifie que tous les réglages et corrections appliqués sur le subwoofer Maître sont systématiquement appliqués aux Esclaves (dont le menu est partiellement désactivé). Seuls le gain et la phase restent accessibles. Le volume se synchronise automatiquement sur tous les caissons depuis le subwoofer "Maître".

La connexion numérique est sérielle d'un caisson de grave à l'autre (*fig. C*).

Emplacement

Contrairement à une enceinte acoustique qui doit être suffisamment éloignée des murs et des angles de la pièce d'écoute, nous vous conseillons de placer le caisson de grave Profile dans un angle (*fig. E, F*). Si Profile est plaqué contre un seul mur ou très écarté des cloisons, la longueur d'onde très importante des fréquences graves reproduites vont exciter de façon aléatoire les résonances du local d'écoute. La réponse en fréquence ne sera pas linéaire et la qualité du grave en sera très affectée (manque de profondeur, effet de "son de tonneau", grave mou et/ou mal tenu, recouplement difficile ou impossible avec les autres enceintes utilisées).

En plaquant Profile dans un angle, les résonances de la pièce seront excitées de façon plus linéaire et prévisible. Non seulement, la perception du grave sera optimale, mais en plus cette disposition permettra d'accroître le niveau de grave de + 6 dB (*fig. D*). Si pour des questions de contraintes d'aménagement, vous ne pouvez pas placer le caisson dans un angle, essayez différents emplacements dans la pièce jusqu'à trouver le meilleur compromis possible.

D'une manière générale, il faudra veiller à placer le caisson de grave sur l'avant de la pièce d'écoute.

Les bandes de fréquences concernées étant omnidirectionnelles, le grave n'est en principe pas affecté par un objet ou un meuble placé entre le caisson et le point d'écoute.

Perturbations magnétiques

Profile génère un champ magnétique de fuite pouvant perturber le fonctionnement des appareils qui y sont sensibles. Il est strictement déconseillé de l'utiliser à moins de 50 cm d'un téléviseur, qui se révèle particulièrement sensible à ce phénomène. La géométrie de l'image mais aussi les couleurs peuvent se trouver gravement déformées.

D'une manière générale, tous les éléments sensibles (cassettes audio et vidéo, stockage de données magnétique, projecteur et rétroprojecteurs CRT...) ne doivent pas être placés à proximité immédiate du caisson de grave.

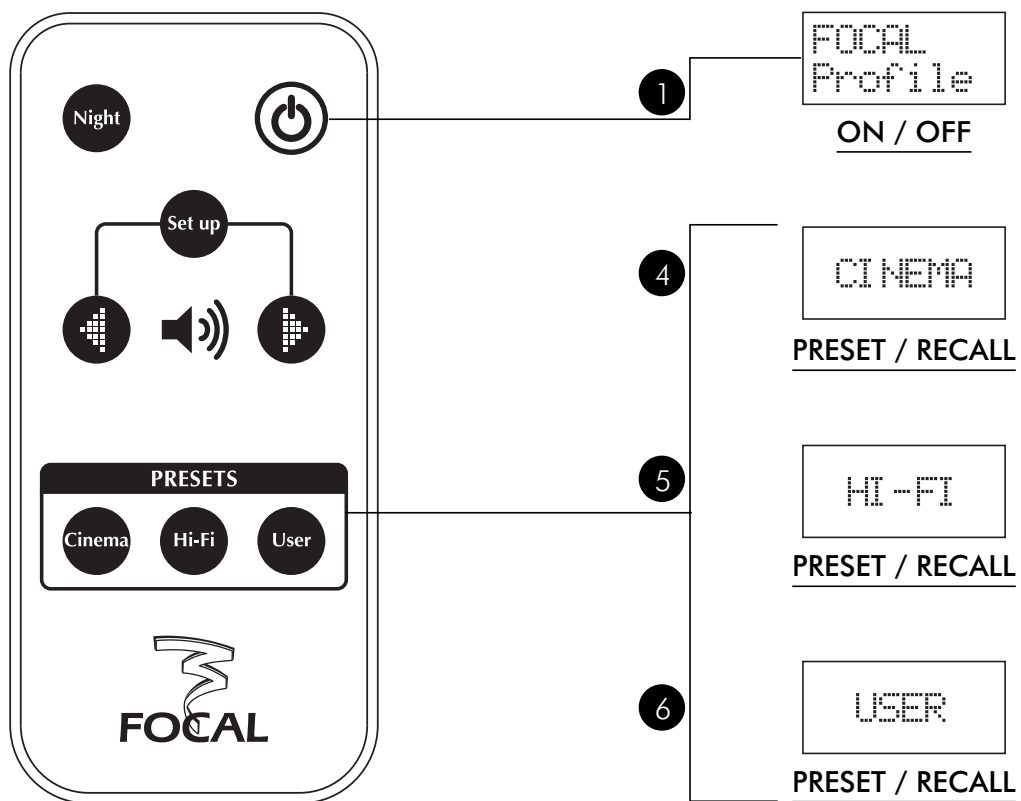
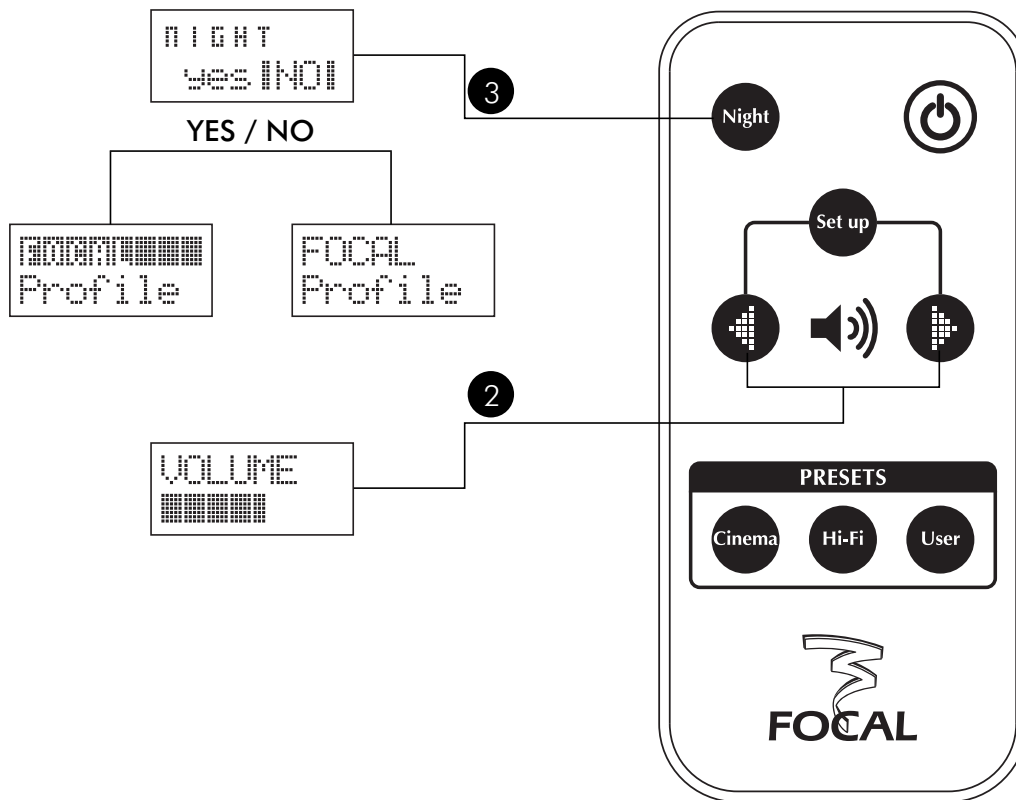

UTILISATION

Mise en route et extinction

Placez l'interrupteur à l'arrière du caisson en position "ON". La mention "Loading" apparaît sur l'afficheur (elle réapparaîtra uniquement après chaque séquence de mise hors tension puis sous tension à l'arrière du subwoofer).

Grâce au mode "Auto Power" intégré, la mise en fonction est automatique par reconnaissance d'un signal audio sur les entrées analogiques. L'inscription "FOCAL Profile" qui apparaît dans l'afficheur indique que le subwoofer est opérationnel et en attente d'instruction. L'allumage peut également se faire en mode forcé (en absence de signal en entrée, pour le paramétrage du caisson de grave, voir chapitre suivant) en appuyant sur la touche ❶ de la télécommande.

La mise en veille est également automatique en absence de signal audio en entrée pendant 15 minutes environ, ou en mode forcé en appuyant sur la touche ❶ de la télécommande.

En cas d'absence prolongée durant plusieurs jours, il est conseillé de mettre le contacteur de mise sous tension sur "Off" à l'arrière de l'appareil.

En cas d'orage, débranchez le cordon secteur.

Réglage du volume

Le réglage de volume (touche ❷) permet d'adapter la sensibilité du subwoofer avec celles des autres enceintes du système. Son réglage à distance par la télécommande permet d'affiner très précisément le niveau en fonction de la nature du signal écouté.

Mode Night

Ce mode de compression dynamique en numérique du signal permet d'éviter les écarts de niveau très importants entre les signaux faibles et forts. Les niveaux faibles sont amplifiés pour que les graves restent intelligibles, même à bas niveau d'écoute, les signaux élevés sont au contraire limités en amplitude. Cette fonction permet de conserver un excellent confort d'écoute dans le grave, même à très faible volume d'écoute, en minimisant la gêne pour le voisinage et l'entourage.

L'affichage par défaut "Focal Profile" apparaît alors en négatif dans l'afficheur lorsque le mode "Night" est activé (touche ❸).

Utilisation des programmes

Trois mémoires (touches ❹, ❺ ou ❻) numériques sont accessibles par l'utilisateur depuis la télécommande. Les réglages d'usine correspondent à une utilisation type pour divers cas de figure. Le mode "Hifi" correspond à un réglage aussi linéaire que possible, pour un grave profond et bien intégré. "Cinema" est calibré plus démonstratif et dynamique pour mettre en valeur les bandes sonores des films. Sur le mode "User" tous les correcteurs ou filtres sont désactivés. Tous ces réglages peuvent être modifiés à volonté. Se référer au tableau à la fin de ce manuel pour revenir aux réglages d'usine initiaux.

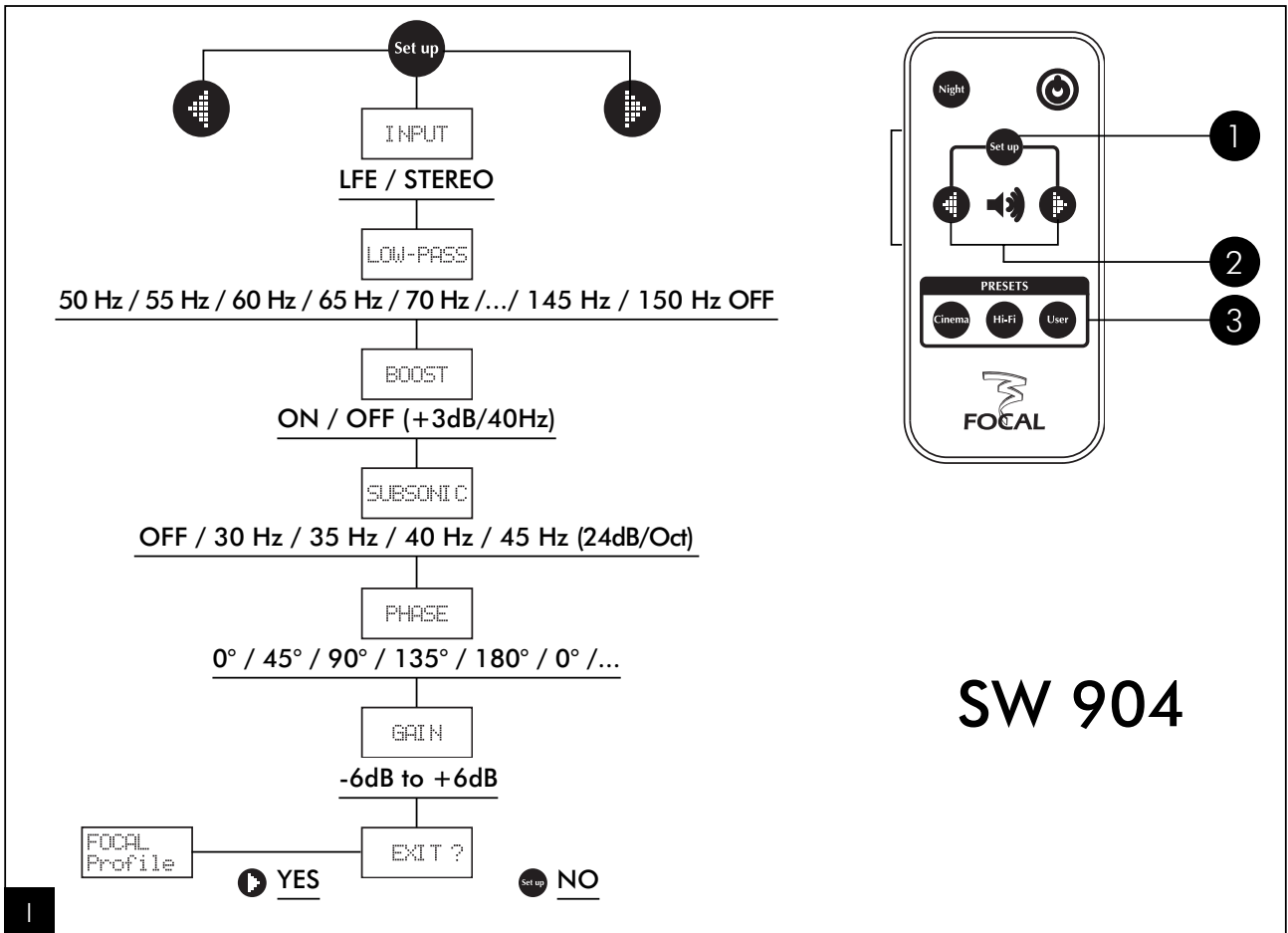
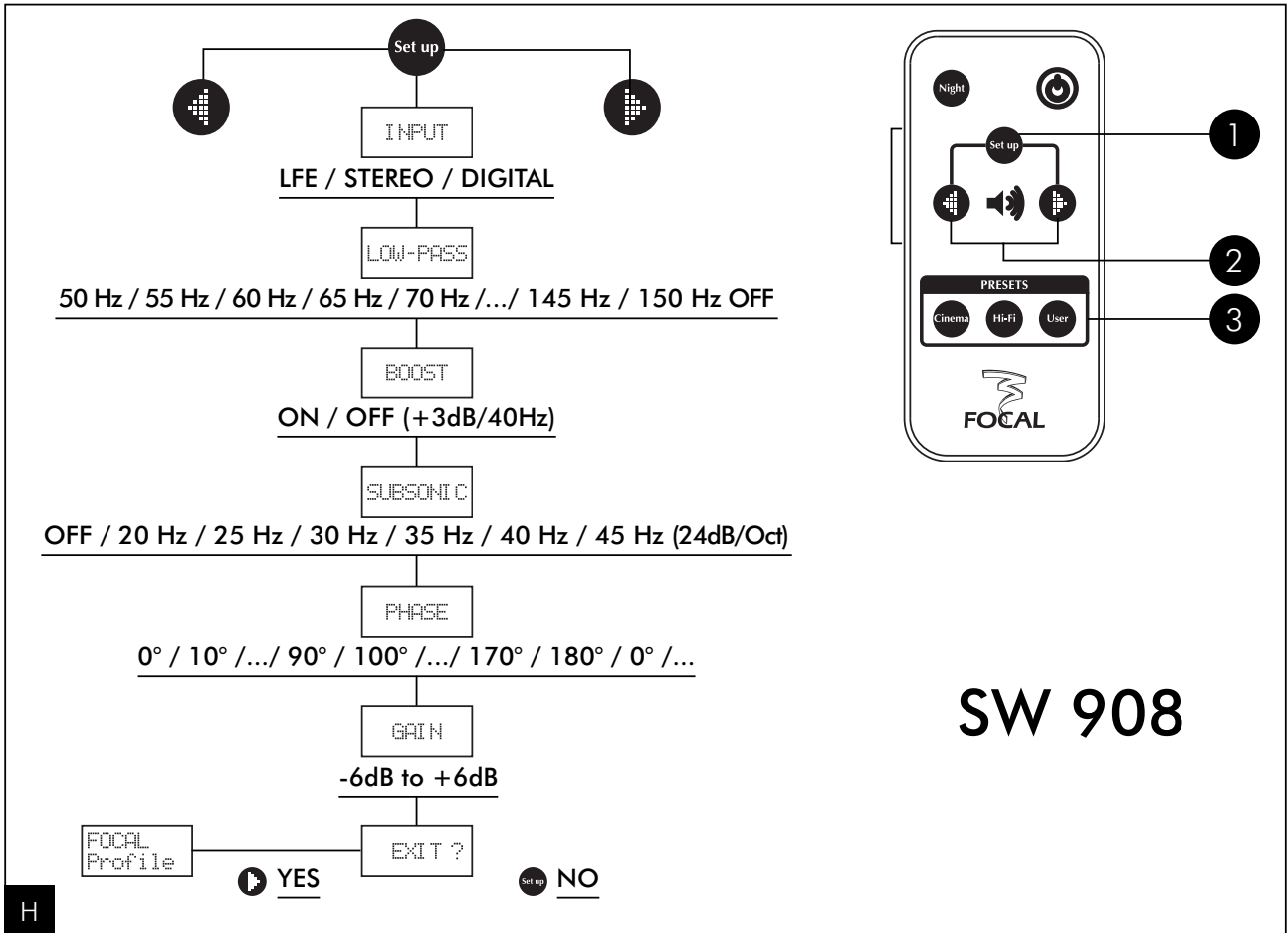

PARAMÉTRAGE DSP

Le module DSP (Digital Signal Processing) remplace avantageusement les modules analogiques généralement rencontrés sur les subwoofers. Outre les possibilités de réglages importants proposés, leur précision est exceptionnelle et le confort d'utilisation maximal grâce à la télécommande ; le contrôle à distance de toutes les fonctions permet de comparer immédiatement des choix différents sans quitter la zone d'écoute, ce qui permet d'aller beaucoup plus loin dans la finesse des réglages.

L'affichage numérique des différentes valeurs de filtrage ou de correction permet de retrouver très facilement ses propres réglages favoris (à consigner par écrit à la fin de ce manuel).

Navigation

Une pression sur la touche "Set Up" ❶ suffit à entrer dans le premier mode du menu. Plusieurs pressions successives sur cette touche permettent ensuite d'afficher les différentes lignes de programmation. La sélection des réglages se fait simplement au moyen des touches de défilement ❷. Plusieurs dizaines d'options différentes peuvent être proposées. Une fois, les réglages effectués, vous pourrez sortir du menu en appuyant sur la touche de défilement ❷ lorsque l'afficheur indique "Exit?". Pour revenir à la première ligne du menu sans sortir, appuyez simplement sur la touche de "Set up" ❶.

Mode Input

Choix des entrées analogiques LFE (Low Frequency Entry) mono ou Stereo, ou numérique coaxial (Digital).

Note 1 : il est possible de connecter simultanément les entrées Stereo et LFE de l'amplificateur au subwoofer, pour des écoutes en stéréo et multicanal. Ces choix seront alors conservés dans les mémoires "Hifi" et "Cinema".

Note 2 : les menus des subwoofers "esclaves" connectés sur l'entrée "Digital" sont partiellement désactivés. Seules les fonctions "Phase" et "gain" sont actives sur chaque subwoofer pour conserver une bonne adaptation à l'acoustique.

Mode Low Pass (filtre passe bas)

Filtre actif numérique variable de 50 Hz à 150 Hz, par pas de 5 Hz, pente à 24 dB/octave. Régler la fréquence en fonction des caractéristiques et des performances des enceintes associées. Sur des programmes en stéréo, en utilisant des enceintes déjà performantes dans le grave, choisissez une valeur de filtrage inférieure ou égale à 80 Hz pour leur donner une assise solide dans l'extrême grave sans alourdir le son.

En mode multicanal, cette valeur peut être remontée (à 100 ou 120 Hz) pour donner davantage d'impact au grave.

Utiliser une valeur supérieure ou égale à 120 Hz lorsque des enceintes satellites très compactes, peu performantes dans le grave, sont utilisées.

Note 1 : le mode inactif (OFF) peut être choisi lorsque les filtres actifs de l'amplificateur sont utilisés.

Note 2 : les filtres actifs du subwoofer Profile, en raison de leur extrême précision, peuvent être cumulés avec ceux de l'amplificateur audio/vidéo. Ceux-ci disposent généralement de filtres de coupure à pente moyenne à 12 dB/octave. Dans ce cas, l'accumulation de filtres, calés exactement sur la même fréquence aboutit à une pente de coupure très raide à 36 dB/octave, qui facilite l'intégration du subwoofer avec les autres enceintes du système.

PARAMÉTRAGE DSP

Mode Boost

Accentuation du niveau de grave de +3 dB à 40 Hz. À utiliser au besoin de préférence sur les films multicanaux pour des graves très dynamiques.

Mode Subsonic

Filtre passe-haut variable de 0 (OFF) à 45 Hz par pas de 10 Hz, pente de 24 dB/octave. Ce filtre est très utile lorsque le subwoofer est placé dans une petite pièce et/ou dans un angle de la pièce, ou bien encore si les parois de la pièce sont minces ou peu rigides. La pièce risque alors de générer un niveau sonore excessif dans l'infra grave et entrer en saturation. Des vibrations et des bourdonnements désagréables peuvent alors apparaître. Le filtre Subsonic élimine progressivement cette gêne pour retrouver un grave propre et tenu. Faire varier la valeur de filtrage jusqu'à disparition des résonances de la pièce d'écoute.

Note 1 : ce filtre peut être également utilisé lors d'écoutes prolongées à très fort niveau. Il évite une élongation excessive de la membrane (talonnement) et retarde l'apparition de la distorsion.

Note 2 : ce filtre peut-être utilisé conjointement avec le mode "Boost" engagé. Le surcroît d'énergie (+ 3 dB, soit une puissance multipliée par 2) est alors compensé par le filtre Subsonic qui supprime l'énergie dans l'infra grave.

Mode Phase

Réglage de la phase de 0° à 180°. Ce réglage permet de caler très précisément la phase du subwoofer avec celle des autres enceintes à la fréquence de coupure. Faire glisser les valeurs de phase au moyen des flèches directionnelles jusqu'à ce que le grave du subwoofer se confonde parfaitement avec celui des enceintes.

Note 1 : ce réglage est assez délicat à réaliser à l'oreille. Des instruments de mesures simples facilitent l'opération : parlez en à votre revendeur.

Note 2 : il est possible de comparer à l'écoute la position 0° et 180° (phase inverse) directement dans le menu, sans passer par tous les intermédiaires. Cette solution s'apparente à une simple inversion de phase, pour un réglage simplifié.

Mode Gain

Il est possible d'affecter un gain différent (de -6 dB à + 6 dB) selon que l'on écoute un programme musical ou cinéma où un niveau supplémentaire dans le grave peut parfois s'avérer utile. Ce niveau peut alors être conservé en mémoire dans les touches Select Cinema et Hifi.

Touches Presets (mémorisation)

Après être sorti du menu, vous pouvez affecter vos réglages à l'une des 3 mémoires disponibles. Maintenez l'une des 3 touches "Presets" enfoncée pendant 2 secondes. Lorsque l'afficheur du caisson clignote, les réglages sont mémorisés.

Note 1 : les touches de présélections correspondent à une utilisation courante d'un système utilisé en mode stéréo ou home cinéma. Naturellement, selon l'utilisation, du système, ou sa nature, ses 3 touches pourront être affectées à des réglages purement stéréo ou au contraire cinéma

Note 2 : la fonction User est une mémoire supplémentaire qui peut-être affectée à une autre utilisation du caisson, par exemple pour des écoutes multicanaux de SACD ou de DVD-Audio qui peuvent nécessiter des réglages différents.

SPECIFICATIONS ET GARANTIE

Spécifications

	SW908	SW904
Type	Subwoofer actif avec DSP intégré	
Haut-parleur	33 cm à cône "W", bobine 65 mm	27 cm à cône "W", bobine 65 mm
Réponse en fréquence	27 à 150 Hz	32 à 150 Hz
Amplificateur	BASH® 500 Wrms (700 W max)	BASH® 350Wrms (450W max)
Section (numérique DSP)	Filtrage actif 24 dB/octave (50 à 150 Hz) Variation de phase de 0 à 180° (par pas de 10°) Filtre subsonique 24 dB/octave (20 à 45 Hz) Mode Boost Mode Night 3 mémoires utilisateurs	Filtre actif 24 dB/octave (50 à 150 Hz) Variation de la phase de 0° à 180° (par pas de 45°) Filtre subsonique 24 dB/octave (30 to 45Hz) Mode Boost Mode Night 3 mémoires utilisateurs
Entrées	LFe / Stéréo / Numérique coaxiale	LFe/Stereo
Alimentation	On/Off/Autopower	On/Off/Autopower
Dimensions (HxLxP)	510 x 488 x 380 mm	504 x 430 x 315 mm
Poids	27 kg	23 kg

Conditions de garantie

En cas de problème, adressez-vous à votre revendeur Focal-JMLab. La garantie pour la France sur tout matériel Focal-JMLab est de 10 ans pour les pièces mécanique et de 1 an sur l'électronique non transmissible en cas de revente, à partir de la date d'achat. En cas de matériel défectueux, celui-ci doit être expédié à vos frais, dans son emballage d'origine, auprès du revendeur, lequel analysera le matériel et déterminera la nature de la panne. Si celui-ci est sous garantie, le matériel vous sera rendu, remplacé en "franco de port". Dans le cas contraire, un devis de réparation vous sera proposé.

La garantie ne couvre pas les dommages résultant d'une mauvaise utilisation ou d'un branchement incorrect (bobines mobiles brûlées par exemple...). En dehors de la France, le matériel Focal-JMLab est couvert par une garantie dont les conditions sont fixées localement par le distributeur officiel Focal-JMLab de chaque pays, en accord avec les lois en vigueur sur le territoire concerné.



Notre produit Focal-JMLab a été conçu et fabriqué avec des matériaux et composants de haute qualité, susceptibles d'être recyclés et réutilisés. Ce symbole signifie que les appareils électriques et électroniques, lorsqu'ils sont arrivés en fin de vie, doivent être éliminés séparément des ordures ménagères. Veuillez rapporter cet appareil à la déchetterie communale ou à un centre de recyclage. Vous contribuez ainsi à la préservation de l'environnement.



Su producto Focal-JMlab ha sido concebido y fabricado con materiales y componentes de alta calidad, que pueden ser reciclados y reutilizados. Este símbolo signifi ca que los aparatos eléctricos y electrónicos, al final de su vida útil, deberán ser separados de los residuos domésticos y reciclados. Rogamos llevar este aparato al punto de recogida de su municipio o a un centro de reciclaje. Por favor, contribuya Vd. también en la conservación del ambiente en que vivimos.



Deres Focal-JMlab-produkt er designet og fremstillet med materialer og komponenter af høj kvalitet, som kan recycles og genbruges. Dette symbol betyder, at elektriske og elektroniske apparater skal bortskaffes adskilt fra det almindelige husholdningsaffald, når de ikke længere bruges. Aflever dette apparat på Deres lokale kommunale genbrugsstation eller på genbrugscentret. Hjælp med at passe på det miljø, vi lever i.



Ihr Focal-JMlab-Produkt wurde mit hochwertigen Materialien und Komponenten entworfen und hergestellt, die recycelbar sind und wieder verwendet werden können. Dieses Symbol bedeutet, dass elektrische und elektronische Geräte am Ende ihrer Nutzungsdauer vom Hausmüll getrennt entsorgt werden müssen. Bitte entsorgen Sie dieses Gerät bei Ihrer örtlichen kommunalen Sammelstelle oder im Recycling Centre. Bitte helfen Sie mit, die Umwelt in der wir leben, zu erhalten.



Tämä Focal-JMlab-tuote on suunniteltu ja valmistettu korkealaatuisista materiaaleista ja komponenteista, joita voidaan kierrättää ja käyttää uudelleen. Tämä symboli tarkoittaa, että sähkölaitteet ja elektroniset laitteet tulee hävittää erillään kotitalousjätteestä, kun niitä ei enää käytetä. Jätä tämä laite paikkakuntasi kunnalliseen keräyspisteeseen tai kierrätyskeskukseen. Auta meitä säästämään luontoa, jossa elämme.



Il vostro prodotto Focal-JMlab è stato progettato e realizzato con materiali e componenti pregiati che possono essere riciclati e riutilizzati. Questo simbolo signifi ca che gli apparecchi elettrici ed elettronici devono essere smaltiti separatamente dai rifi uti domestici alla fine del loro utilizzo. Vi preghiamo di smaltire questo apparecchio negli appositi punti di raccolta locali o nei centri preposti al riciclaggio. Contribuite anche voi a tutelare l'ambiente nel quale viviamo.



Az Ön által vásárolt Focal-JMlab termék kiváló minőségű, újrahasznosítható és/vagy újra felhasználható anyagok és komponensek felhasználásával készült. Ez a szimbólum azt jelzi, hogy az elektromos és elektronikus készüléket a normális hulladéktól elkülönítetten kell kidobni, amikor élettartama végére ért. A termék kidobásakor kérjük, vigye azt a helyi gyűjtőponthoz, vagy az ilyen készülékek számára fenntartott újrahasznosító központba! Ezzel hozzájárulhat környezetünk megóvásához, amelyben mindannyian élünk.



Uw Focal-JMlab-Product is ontworpen voor en gebouwd uit hoogwaardige materialen en componenten die gerecycled kunnen worden en dus geschikt zijn voor hergebruik. Dit symbool betekent, dat elektrische en elektronische apparatuur aan het einde van zijn levensduur gescheiden van het huisvuil apart moet worden ingeleverd. Breng dit apparaat naar een van de plaatselijke verzamelpunten of naar een kringloopwinkel. Help s.v.p. mee, het milieu waarin we leve te beschermen.



Váš výrobok Focal-JMlab bol navrhnutý a vyrobený z vysoko kvalitných materiálov a komponentov, ktoré je možné recyklovať a znovu použiť. Tento symbol znamená, že sa elektrické a elektronické prístroje po uplynutí svojej životnosti musia likvidovať oddelene od domáceho odpadu. Odovzdajte preto prosím tento prístroj k likvidácii v miestne príslušnom komunálnom zbernom dvore alebo k recyklácii v príslušnom recyklačnom stredisku. Pomôžte nám prosím pri ochrane životného prostredia.



O seu produto Focal-Jmlab foi concebido e fabricado, utilizando materiais e componentes de alta qualidade que, podem ser reciclados e reutilizados. Este símbolo significa que, no fim da sua vida útil, equipamentos eléctricos e electrónicos devem ser eliminados separadamente dos resíduos sólidos domésticos. Por favor, entregue este equipamento ao respectivo ecoponto local ou comunal ou ao centro de reciclagem competente. Por favor, ajude-nos a preservar o meio ambiente em que vivemos.



Produkt Focal-JMlab został zaprojektowany i wykonany z materiałów i elementów wysokiej jakości, nadających się do recyklingu i ponownego wykorzystania. Symbol ten oznacza, że sprzęt elektryczny i elektroniczny należy utylizować po zakończeniu użytkowania odrębnie od odpadów domowych. Sprzęt należy utylizować w komunalnym punkcie zbiórki lub w punkcie recyklingu. Pomóżcie i Wy chronić środowisko, w którym żyjemy.



Vaš Focal-JMlab proizvod je zasnovan in izdelan iz visoko kakovostnih materialov in komponent, ki so obnovljive in jih je mogoče ponovno uporabiti. Ta simbol pomeni, da je potrebno električne in elektronske naprave po izteku njihove uporabne dobe, odvesti ločeno od gospodinjstskih odpadkov. Naprošamo vas, da napravo oddate na vašem lokalnem komunalnem zbirnem mestu ali v reciklažnem centru. Naprošamo vas za sodelovanje pri pomoči ohranjanja našega življenjskega prostora.



Jūsų Focal-MJlab gaminys buvo sukurtas ir pagamintas panaudojant aukštos kokybės medžiagas ir komponentus, kuriuos galima perdirbti ir/arba panaudoti pakartotinai. Šis simbolis nurodo, kad elektrinius ir elektroninius įtaisus, pasibaigus jų eksploataavimo laikotarpiui, reikia utilizuoti atskirai nuo įprastinių buitinių atliekų. Jeigu šio gaminio tarnavimo laikas baigėsi, tai prašome perduoti jį specialių atliekų surinkimo arba perdirbimo įmonei. Tai padės apsaugoti aplinką, kurioje mes visi gyvename.



To Focal-JMlab προϊόν σας αναπτύχθηκε και κατασκευάστηκε με υψηλής ποιότητας υλικά και συστατικά τα οποία μπορούν να ανακυκλωθούν ή να ξαναχρησιμοποιηθούν. Αυτό το σύμβολο δηλώνει ότι οι ηλεκτρικές και ηλεκτρονικές συσκευές πρέπει να πετιούνται ξεχωριστά από τα κανονικά σας σκουπίδια στο τέλος του χρόνου λειτουργίας τους. Παρακαλείστε να πετάτε αυτό το προϊόν με το να το φέρετε το οικείο σας σημείο ή κέντρο ανακύκλωσης για κάθε συσκευή. Αυτό θα σας βοηθήσει να προστατέψετε το περιβάλλον στο οποίο όλοι ζούμε.



Focal-JMlabs produkter har konstruerats och tillverkats av högkvalitativa material och komponenter som kan återvinnas och återanvändas. Symbolen innebär att uttjänade elektriska och elektroniska apparater måste tas om hand separerat från hushållsavfallet. Lämna apparaten på kommunens insamlingsställen eller återvinningscentraler. Hjälp oss att skydda vår miljö.



Váš výrobek Focal-JMlab byl navržen a vyroben z vysoce kvalitních materiálů a komponent, které lze recyklovat a znovu použít. Tento symbol znamená, že se elektrické a elektronické přístroje po uplynutí své životnosti musejí likvidovat odděleně od domácího odpadu. Odevzdejte proto prosím tento přístroj k likvidaci v místně příslušném komunálním sběrném dvoře nebo k recyklaci v příslušném recyklačním středisku. Pomozte nám prosím při ochraně životního prostředí.



Šis Focal-JMlab produkts ir izstrādāts un ražots, izmantojot augstas kvalitātes materiālus un komponentus, kurus var otrreizēji pārstrādāt un/vai lietot atkārtoti. Šis simbols norāda, ka elektriskās un elektroniskās ierīces pēc to kalpošanas laika beigām jālikvidē atsevišķi no parastajiem atkritumiem. Lūdzu, likvidējiet šo produktu, tikai nododot vietējā savākšanas punktā vai pārstrādes centrā, kas paredzēti šādai tehnikai. Šādi jūs palīdzēsiet aizsargāt vidi, kurā mēs visi dzīvojam.



Teie Focal-JMlab toode on välja töötatud ning toodetud kõrgkvaliteetsest materjalist ning osades, mida on võimalik ümber töödelda ning/või korduvkasutada. Antud märgis näitab, et elektri- ja elektroonikaseadmeid peab nende kasutusaja lõppemisel kõrvaldama lahus muudest jäätmetest. Palun viige toode kõrvaldamiseks teie kohalikku jäätmete kogumiskohta või antud seadme ümbertöötamiskeskusse. See aitab kaitsta meid ümbritsevat keskkonda.

INTERNATIONAL GUARANTEE

The Focal guarantee only applies if this page is returned to us within 10 days of purchase, to the following address:

Focal-JMLab - BP 374 - 108, rue de l'Avenir - 42353 La Talaudière cedex - FRANCE

Model: _____ Serial number: _____

Name of dealer: _____ Town: _____

Date of purchase: _____ Purchase price: _____

Your name: _____ Age: _____ Occupation: _____

Your complete address: _____

Your email address: _____

Details of your installation (brand, model):

■ Cassette: _____ ■ CD: _____

■ Tuner: _____ ■ Satellite / cable: _____

■ DVD: _____ ■ Amp. Preamp. Receiver: _____

■ CD / DVD recorder: _____ ■ Other elements: _____

Your decision for purchasing this Focal model was made according to:

- | | |
|---|---|
| <input type="checkbox"/> Dealer's advice | <input type="checkbox"/> Friend's advice |
| <input type="checkbox"/> Visit to an exhibition, show | <input type="checkbox"/> Press article |
| <input type="checkbox"/> Listening in auditorium | <input type="checkbox"/> Already own Focal products |
| <input type="checkbox"/> Reliability / Quality | <input type="checkbox"/> Documentation |
| <input type="checkbox"/> Reputation | <input type="checkbox"/> French produce |
| <input type="checkbox"/> Guarantee | <input type="checkbox"/> Quality / Price ratio |
| <input type="checkbox"/> Design / Finishes | <input type="checkbox"/> Other _____ |
| <input type="checkbox"/> Sound | |

In case of purchase of new equipment, what were your former speakers ? _____

Explain in a few words why you choose Focal... _____

Further comments: _____

GARANTIE FRANCE

Pour validation de la garantie Focal, merci de nous retourner cette page dans les 10 jours, à l'adresse suivante :

Focal-JMLab - BP 374 - 108, rue de l'Avenir - 42353 La Talaudière cedex - FRANCE

Modèle : _____ N° de série : _____

Nom du revendeur : _____ Ville : _____

Date de l'achat : _____ Prix de l'achat : _____

Votre nom : _____ Âge : _____ Profession : _____

Votre adresse complète : _____

Votre adresse email : _____

Composition de votre installation (marque, modèle) :

■ Cassette : _____ ■ CD : _____

■ Tuner : _____ ■ Satellite / câble : _____

■ DVD : _____ ■ Amplificateur : _____

■ Graveur CD / DVD : _____ ■ Autres éléments : _____

Votre choix pour l'achat de ce modèle Focal s'est fait en fonction de :

- | | |
|---|---|
| <input type="checkbox"/> Conseil du revendeur | <input type="checkbox"/> Conseil d'amis, relation |
| <input type="checkbox"/> Visite d'exposition, salon | <input type="checkbox"/> Article de presse |
| <input type="checkbox"/> Ecoute en auditorium | <input type="checkbox"/> Possède déjà Focal |
| <input type="checkbox"/> Fiabilité / Qualité | <input type="checkbox"/> Catalogues |
| <input type="checkbox"/> Réputation | <input type="checkbox"/> Matériel Français |
| <input type="checkbox"/> Garantie | <input type="checkbox"/> Rapport qualité / prix |
| <input type="checkbox"/> Esthétique / Finition | <input type="checkbox"/> Autre _____ |
| <input type="checkbox"/> Son | |

En cas de renouvellement, quelles étaient vos précédentes enceintes acoustiques ?

Dîtes en quelques mots pourquoi vous avez choisi Focal... _____

Vos annotations éventuelles : _____