

UNPACKING/MOUNTING STELLA UTOPIA™ EM™

• Accessories per speaker.

Accessoires par enceinte.

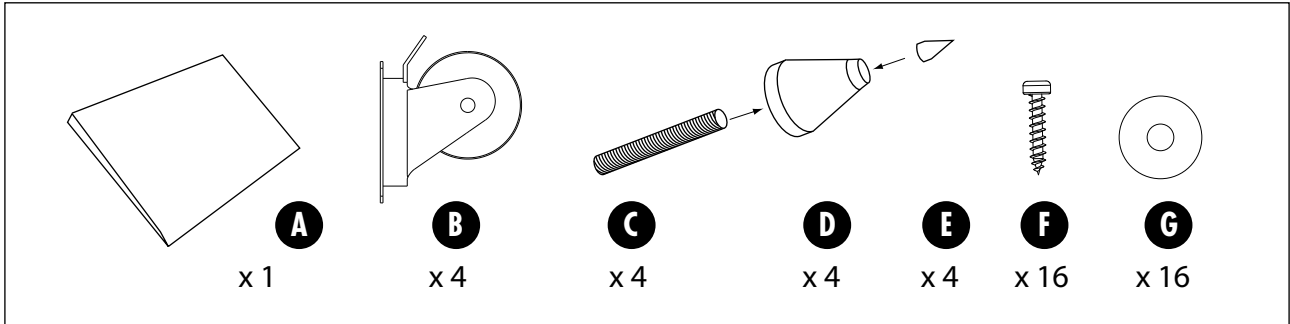

• Unpacking procedure - Mounting.

Procédure de déballage - Montage.

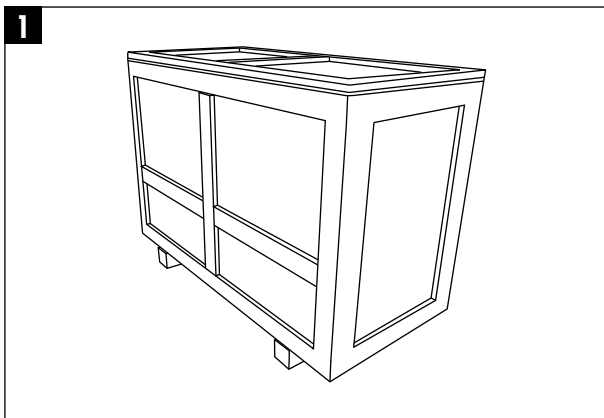

1 - Stella Utopia EM™ 595,25 lb (270Kg) 6 people required.
1 - Stella Utopia EM (270 kg). 6 personnes minimum.

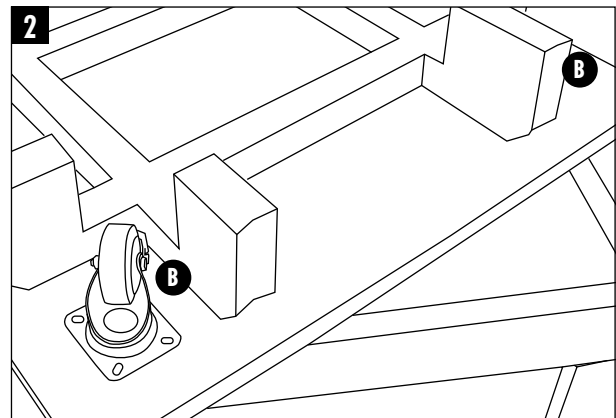

2 - Remove the cover of the box. - Unscrew the four wheels.
2 - Retirer le couvercle de la caisse. - Dévisser les 4 roulettes.

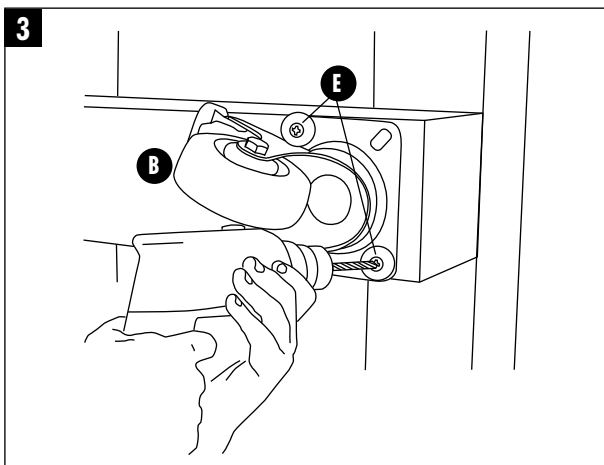

3 - Screw the wheels under the box with the supplied screws and collars.
3 - Visser les roues avec les vis et les rondelles fournies au dessous de la caisse.

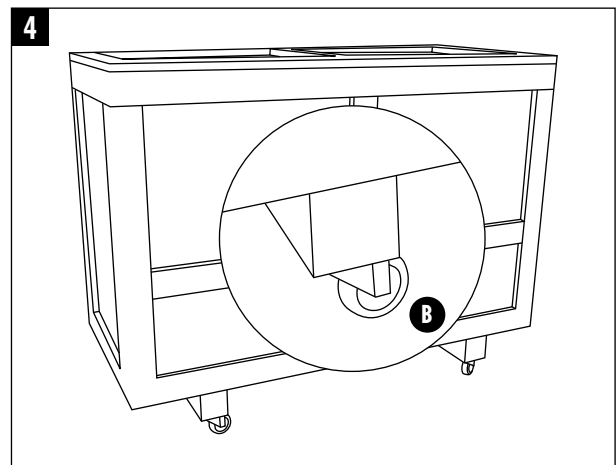

4 - Put back the box on its wheels to easily move it.
4 - Reposer la caisse sur les roues pour la déplacer facilement.

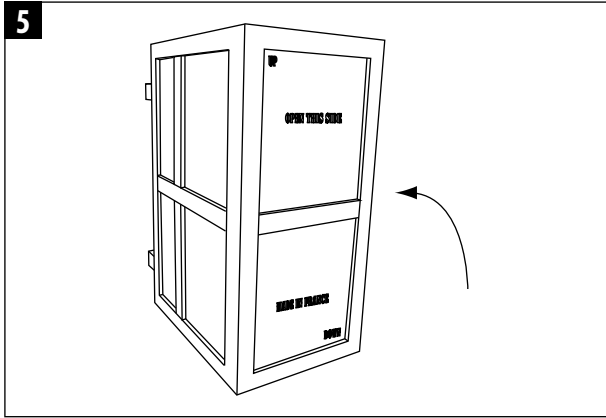

5 - Put up the box of the Stella Utopia EM™, being careful about the up and down sides.

5 - Redresser la caisse Stella Utopia EM™ en respectant le sens.

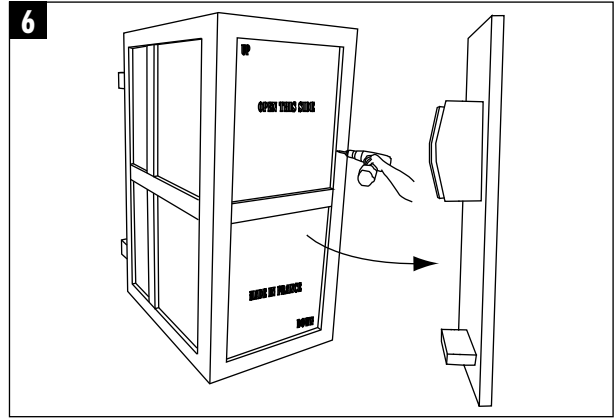

6 - Unscrew the side panel of the box and remove it.

6 - Dévissez le couvercle puis le retirer.

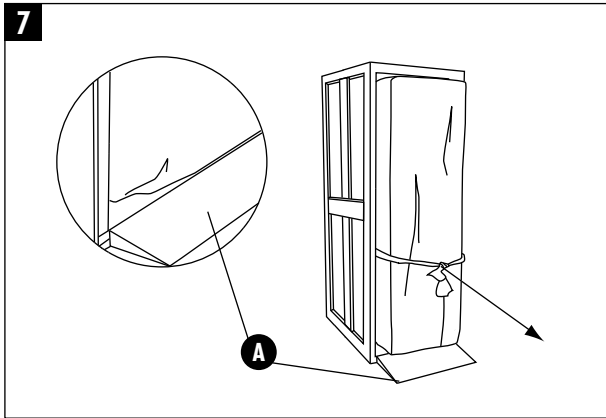

7 - Install the ramp as indicated. Carefully pull out the loudspeaker thanks to the girth.

7 - Disposez la rampe contre la caisse (2). Sortir l'enceinte en tirant sur la sangle.

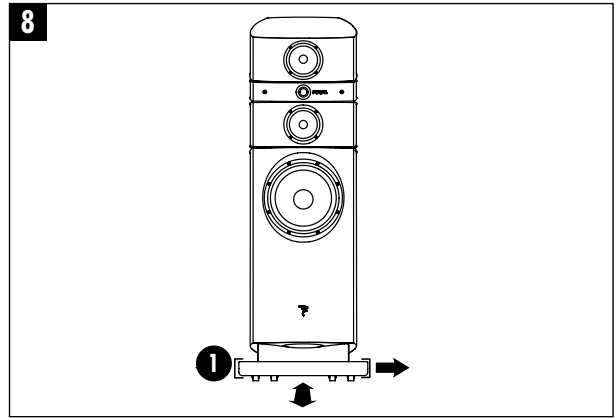

8 - You can move the Stella Utopia EM™ to find the best place in the listening room. Leave the protection foams (1) in place.

8 - Vous pouvez déplacer les Stella Utopia EM™ pour trouver précisément la meilleure place dans le local d'écoute. Laisser les mousses de protection (1) en place.

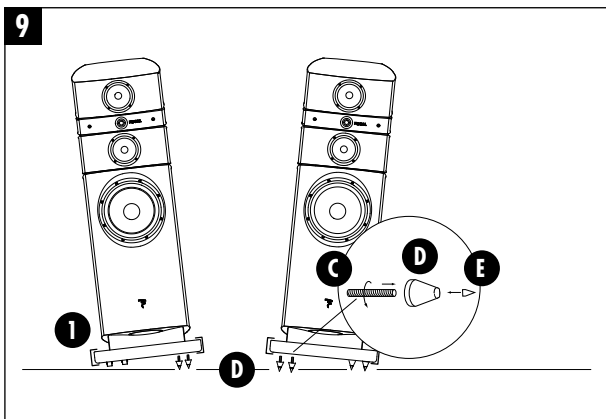

9 - Once the position is chosen, assemble (C) (D) and (E). Topple over the loudspeaker on its side (with the protection foams in place) by using the protection (1). 2 people required.

9 - Une fois la position choisie, assembler (C) (D) et (E). Basculez l'enceinte sur le côté (avec les housses de protection en place (1)) pour y insérer les pointes terminales. Le cas échéant, utilisez des coupelles sous les pointes pour protéger le sol. 2 personnes minimum.

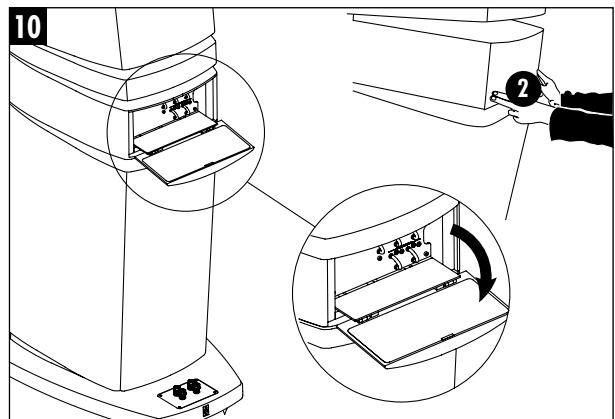

10 - Push at the base of the drawer compartment of the low midrange driver (2) until the trap door tips over. Now you have access to the settings.

10 - Pousser à la base du compartiment du tiroir du médium du bas (2) puis la trappe bascule. Vous avez accès aux réglages.