

EASYA®

User manual / Manuel d'utilisation /
用戶手冊 / 사용설명서 / ユーザーマニュアル

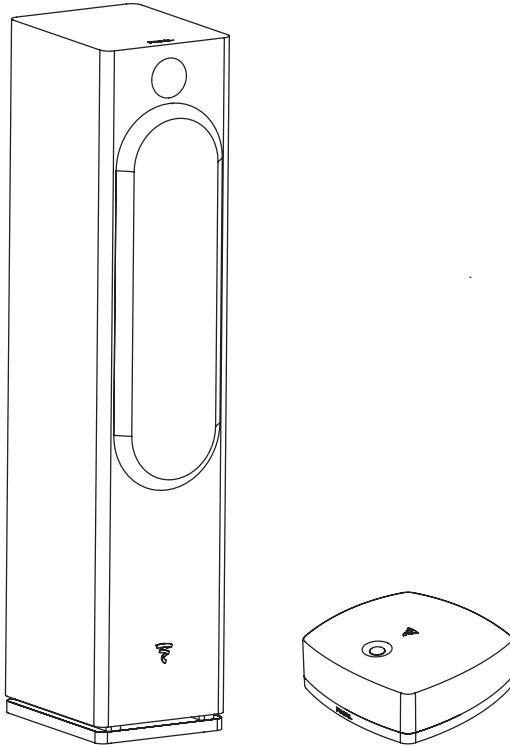

English page 15
Français page 27
中文39頁
한국의 51
日仏ページ63

A LIRE EN PREMIER ! INSTRUCTIONS DE SÉCURITÉ IMPORTANTES !

F



L'éclair représenté par le symbole flèche et contenu dans un triangle équilatéral, a pour objet de prévenir l'utilisateur de la présence de tension élevée au sein de l'appareil pouvant entraîner un risque de choc électrique.

ATTENTION
RISQUE DE CHOC ELECTRIQUE
NE PAS OUVRIR

Attention: Afin de prévenir tout risque de choc électrique, ne pas enlever le capot (ou l'arrière) de cet appareil. Aucune pièce n'est remplaçable par l'utilisateur. Pour entretien ou réparation, veuillez contacter une personne qualifiée.



Le point d'exclamation contenu dans un triangle équilatéral, a pour objet de prévenir l'utilisateur de la présence d'instructions importantes mentionnées dans le mode d'emploi et relatives à la mise en oeuvre et à l'entretien de l'appareil.



1. Lire ces instructions.
2. Conserver ces instructions.
3. Prendre en considération les mises en garde.
4. Suivre toutes les instructions.
5. Ne pas utiliser cet appareil en présence d'eau.
6. Nettoyer uniquement avec un chiffon sec.
7. N'obstruer aucun orifice de ventilation. Installer l'appareil en suivant les instructions du fabricant.
8. Ne pas installer l'appareil à proximité d'une source de chaleur tel un radiateur, une cuisinière, une bouche de chauffage ou tout autre appareil (y compris les amplificateurs) dissipant de la chaleur.
9. Respecter les instructions de sécurité concernant le cordon d'alimentation secteur. Le cordon d'alimentation présente deux lames dont l'une est plus large que l'autre. Un cordon avec mise à la terre contient deux lames ainsi qu'une troisième pour la connexion à la terre. La lame la plus large ou la troisième lame ont pour objet d'assurer votre sécurité. Si le cordon d'alimentation ne s'adapte pas à votre prise d'alimentation secteur, consultez un électricien et remplacez la prise secteur désuète.
10. Assurez-vous que le câble d'alimentation ne puisse être piétiné, écrasé ou pincé. Une attention toute particulière doit être accordée à la fiche d'alimentation et à la liaison du cordon avec l'appareil.
11. N'utiliser que les accessoires recommandés par le fabricant.
12. N'utiliser que les appareils de maintenance, pieds, trépieds, supports ou tables recommandés par le fabricant ou ceux vendus avec l'appareil. Lorsqu'un chariot est utilisé, redoublez de prudence lors du déplacement de l'ensemble chariot/appareil afin d'éviter toutes blessures par basculement.
13. Débranchez l'appareil en cas d'orage ou pendant de longues périodes pendant lequel l'appareil n'est pas utilisé.

14. Toute tâche de maintenance doit être réalisée par un personnel qualifié. Une maintenance est nécessaire à la suite de tout dommage occasionné à l'appareil tels que la détérioration du câble ou de la fiche d'alimentation, le déversement de liquide ou l'insertion d'objets à l'intérieur de l'appareil, l'entretien ou la pluie ou à l'humidité, le mauvais fonctionnement ou le renversement de l'appareil.
15. Ne pas utiliser d'accessoires non recommandés par le fabricant de l'appareil afin d'éviter tout risque.
16. Ce produit doit être raccordé uniquement au type d'alimentation secteur indiqué sur l'étiquette figurant sur l'appareil. En cas d'hésitation sur le type d'alimentation de votre installation électrique, consultez le vendeur de votre produit ou votre fournisseur d'électricité. Pour les appareils prévus pour une utilisation à partir d'une batterie ou d'une autre source d'alimentation, se référer au manuel d'utilisation.
17. Si une antenne extérieure ou un réseau câblé est connecté à votre appareil, assurez-vous que l'antenne ou le câble soit raccordé à la terre afin de garantir une protection contre les surcharges électriques et les effets de l'électricité statique. Les informations relatives à la façon de relier correctement le mât à la terre, ainsi que le fil d'antenne à l'unité de décharge, la section des conducteurs, la position du système de décharge, la connection et les spécifications de l'électrode de terre sont contenues dans l'article 810 de la norme National Electric, ANSI/NFPA 70.
18. Une antenne extérieure doit toujours être tenue à l'écart des lignes haute tension ou des circuits électriques et d'éclairage de forte intensité ainsi que de l'endroit où elle serait susceptible de tomber sur de telles lignes haute tension ou circuits électriques. Lors de l'installation d'une antenne extérieure, un soin tout particulier doit être pris afin d'éviter tout contact avec de tels circuits, ceux-ci pouvant présenter un risque mortel.

19. Ne surchargez pas les prises murales, les rallonges électriques ou les prises multiples. Il pourrait en résulter incendies ou chocs électriques.
20. Ne jamais insérer un quelconque objet par les trous de ventilation de l'appareil. Il pourrait entrer en contact avec des composants soumis à de hautes tensions ou les court-circuiter et ainsi occasionner un incendie ou un choc électrique. Ne jamais reprendre de liquide sur l'appareil.
21. Ne tentez pas de réparer cet appareil par vos propres moyens; l'ouverture de cet appareil peut vous exposer à des tensions dangereuses ou à d'autres risques. Pour toute intervention de maintenance, adressez-vous à un personnel qualifié.
22. Lorsque le remplacement de composants est nécessaire, assurez-vous que le technicien de maintenance utilise les composants spécifiés par le fabricant ou présentant des caractéristiques identiques à ceux correspondant à l'exemplaire d'origine. Des composants non conformes peuvent provoquer incendies, chocs électriques ou autres risques.
23. Après toute intervention ou réparation sur l'appareil, demandez au technicien de maintenance de procéder à des tests afin de vérifier que le produit fonctionne en toute sécurité.
24. L'appareil ne doit être monté sur un mur ou au plafond que si le constructeur le prévoit, et uniquement selon les Fil d'antenne -
25. Le commutateur On/Off situé à l'arrière de l'appareil est le dispositif de sectionnement de l'alimentation. Il permet de déconnecter l'électronique du secteur. Il doit toujours rester accessible pour l'utilisateur.
26. Ne pas exposer à des écoulements d'eau ou des éclaboussures.
27. **ATTENTION** : Danger d'explosion si la pile n'est pas remplacée correctement. Ne remplacer que par le même type ou un type équivalent.

READ FIRST ! IMPORTANT SAFETY INSTRUCTIONS !



	<div style="background-color: black; color: white; padding: 5px; text-align: center;"> CAUTION RISK OF ELECTRIC SHOCK DO NOT OPEN </div>	
<p>The lightning flash with arrowhead symbol within an equilateral triangle, is intended to alert the user to the presence of uninsulated "dangerous voltage" within the product's enclosure that may be of sufficient magnitude to constitute a risk of electric shock to persons.</p>	<p>Caution : to prevent the risk of electric shock, do not remove cover (or back). No user-serviceable parts inside. Refer servicing to qualified service personnel.</p>	<p>The exclamation point within an equilateral triangle is intended to alert the user to the presence of important operating and maintenance (servicing) instructions in the literature accompanying the product.</p>
<ol style="list-style-type: none"> 1. Read these instructions. 2. Keep these instructions. 3. Take these warnings into consideration. 4. Follow all the instructions. 5. Do not use this equipment around water. 6. Only clean with a dry cloth. 7. Do not cover ventilation outlets. Follow manufacturer's instructions when installing the equipment. 8. Do not install the equipment near a source of heat, a cooker, a heating duct or other equipment (including amplifiers) which gives off heat. 9. Respect safety instructions for power cable. The power cable has two prongs, one of which is larger than the other. A grounded cable has two prongs as well as a third which is the grounding prong. The largest or third prong is there for your safety. If the power cable doesn't fit your power socket, seek the advice of an electrician and replace the old power socket. 10. Make sure the cable cannot be stepped on, crushed or pinched. Extreme care must be paid to the plug and the connection of the cable to the equipment. 11. Only use accessories recommended by the manufacturer. 12. Only use handling equipment, legs, tripods, supports or tables recommended by the manufacturer or those sold with the equipment. When using a cart, take extra care when moving the cart and equipment to avoid injury in case something falls. 13. Disconnect the equipment in case of a thunderstorm or if left unused for extended periods of time. 	<ol style="list-style-type: none"> 14. All maintenance must be carried out by a qualified professional. Maintenance is required following any damage caused to the equipment such as deterioration of the power cable or plug, spillage of liquid or insertion of objects inside the equipment, exposure to rain or humidity, poor functioning or physical damage. 15. Do not use any accessories which aren't recommended by the manufacturer to avoid any risk. 16. This product should only be connected to the type of power supply as indicated on the label on the equipment. In case of uncertainty as to the type of power supply of your electrical installation, consult the manufacturer of the product or your electricity provider. For equipment requiring a battery or another power source, consult the user manual. <div style="text-align: center; margin-top: 20px;">  </div>	<ol style="list-style-type: none"> 17. Do not overload power sockets, extension cables or power strips. This could lead to fire or electric shock. 18. Never insert objects in the ventilation outlets of the equipment. The object may come in contact with components exposed to high voltages or cause short-circuiting and lead to fire or electric shock. Never spill liquid on the equipment. 19. Never try to repair this equipment yourself; opening the equipment may expose you to high voltages or other risks. For all maintenance, consult a qualified professional. 20. In case a replacement part is required, make sure the maintenance technician uses parts specified by the manufacturer or which have identical specifications to the original part. Non-compliant parts may lead to fire or have other risks. 21. Following any intervention or repair to the equipment, ask the technician to carry out tests to verify the product works safely. 22. The equipment must not be mounted to the wall or ceiling unless the manufacturer has intended it to, and only depending on antenna cables. 23. The ON/OFF switch situated at the back of the equipment is the power supply cut-off device. The equipment must always be accessible to the user. 24. Do not expose to dripping water or splashing. 25. CAUTION : May cause an explosion if battery is incorrectly replaced. Replace only with the same or equivalent type.

BITTE ZUERST LESEN! WICHTIGE SICHERHEITSMASSNAHMEN!



Das Blitzsymbol in einem Dreieck weist den Nutzer darauf hin, dass eine Berührungsgefahr mit nicht isolierten Teilen im Geräteinneren, die eine gefährliche Spannung führen, besteht. Die Spannung kann so hoch sein, dass die Gefahr eines elektrischen Schlags bei Personen birgt.

CAUTION
RISK OF ELECTRIC SHOCK
DO NOT OPEN

Achtung: um sich nicht der Gefahr eines elektrischen Schlags, auszusetzen, dürfen Sie nicht den Deckel (oder die Rückseite) entfernen. Im Geräteinneren befinden sich keine vom Nutzer reparierbaren Teile. Überlassen Sie Reparaturen dem qualifizierten Kundendienst.



Ein Ausrufungszeichen in einem Dreieck weist den Nutzer auf wichtige Bedienungs- und Wartungsanweisungen in den Dokumenten hin, die dem Gerät beiliegen.

1. Bitte lesen Sie diese Bedienungsanleitung aufmerksam durch. Sie sollten wirklich alle Hinweise zum Betrieb und zu Ihrer Sicherheit lesen, bevor Sie das Produkt in Betrieb nehmen.

2. Alle Warnhinweise auf dem(n) Produkt(en) oder in der Bedienungsanleitung müssen unbedingt beachtet werden.

3. Beachten Sie die Anleitung. Befolgen Sie bitte unbedingt alle Bedien- und Gebrauchshinweise.

5. Benutzen Sie dieses Produkt nicht in der Nähe von Wasser.

6. Verwenden Sie zur Reinigung keine flüssigen Reinigungsmittel oder solche aus der Sprühdose, sondern nur ein weiches Tuch.

7. Schlitze und Öffnungen im Gehäuse dienen der Entlüftung und sorgen für zuverlässigen Betrieb. Daher dürfen sie nicht verstellt oder abgedeckt werden. Stellen Sie dieses Produkt so auf, wie vom Hersteller empfohlen.

8. Stellen Sie das Produkt nicht in der Nähe von Wärmequellen auf (Heizstrahler, Heizkörper, Öfen usw.). Sollten Sie es in unmittelbarer Nähe eines Verstärkers aufstellen, klären Sie mit dem Hersteller, ob das zulässig ist.

9. Netzleitungen sollte man immer so verlegen, dass niemand auf sie steigt und dass sie nicht durch irgendwelche Gegenstände eingeklemmt werden. Besonders vorsichtig sollte man mit Netzkabeln an Steckern und Mehrfachdosen umgehen und an der Stelle, wo das Kabel aus dem Gerät kommt (Knick-Gefahr!).

10. Verwenden Sie ausschließlich Zubehör, das der Hersteller empfiehlt.

11. Benutzen Sie ausschließlich fahrbare oder sonstige Untergestelle, dreibeinige Standfüße, Untersetzbügel oder Tische, die der Hersteller empfiehlt oder die mit den Lautsprechern gekauft wurden. Verwenden Sie ein fahrbares Untergestell, müssen Sie darauf achten, dass dieses samt Lautsprecher nicht umkippt und Verletzungen verursacht.

12. Sie sollten dieses Produkt während eines Gewitters oder einer längeren Zeitspanne, in der es nicht verwendet wird (z.B. während des Urlaubs), vom Stromnetz trennen. 13. Überlassen Sie bitte Reparaturen unbedingt qualifizierten Servicetechnikern. Bei den folgenden Beschädigungen trennen Sie bitte das Gerät vom Stromnetz und suchen Sie eine autorisierte Werkstatt auf: defektes Netzkabel oder Netzstecker, ins Gehäuse sind Gegenstände oder Flüssigkeiten eingedrungen, das Gerät wurde Regen oder Wasser ausgesetzt, das Gerät arbeitet nicht einwandfrei oder fiel herunter.

14. Verwenden Sie kein Zubehör, das vom Hersteller nicht ausdrücklich freigegeben wurde, sonst riskieren Sie einen Kurzschluss oder andere Schäden.

15. Dieses Produkt darf nur mit derjenigen Netzspannung betrieben werden, die auf dem Hinweisschild angegeben ist. Sollten Sie nicht genau wissen, welche Netzspannung in Ihrem Haus vorhanden ist, fragen Sie Ihren Händler. Hinweise zur Handhabung von Produkten, die von Batterien, Akkus oder einer anderen Energiequelle gespeist werden finden Sie der entsprechenden Bedienungsanleitung.

16. Vermeiden Sie eine Überlastung von Steckdosen, Verlängerungskabeln oder Mehrfachdosen, weil das zu Brandgefahr und Stromschlagrisiko führen können.

17. Achten Sie darauf, dass niemals irgendwelche Fremdkörper durch die Öffnungen ins Geräteinnere fallen. Diese könnten mit Spannung führenden Teilen in Berührung kommen oder einen Kurzschluss auslösen. Dadurch entsteht möglicherweise die Gefahr eines Stromschlags oder dass ein Gerät in Brand gerät. Verschütten Sie auch niemals irgendwelche Flüssigkeiten über dem Gerät.

18. Versuchen Sie niemals das Gerät selbst zu reparieren. Wenn Sie die Abdeckung abnehmen oder entfernen, können Sie sich gefährlichen Spannungen oder anderen Gefahrenquellen aussetzen. Überlassen Sie bitte Reparaturen unbedingt qualifizierten Servicetechnikern.



19. Wurden Ersatzteile benötigt, vergewissern Sie sich, dass der Servicetechniker Originalteile des Herstellers verwendet hat oder dass die verwendeten Ersatzteile die gleichen technischen Werte besitzen wie die Originalteile. Der Einbau von ungeeigneten Ersatzteilen kann zu Brand, Stromschlaggefahr oder anderen Schäden führen.

20. Bitten Sie nach allen Service- oder Reparaturarbeiten den Servicetechniker einen Sicherheitstest durchzuführen, um zu gewährleisten, dass das Gerät in einem ordnungsgemäßen Betriebszustand befindet.

21. Montieren Sie die Lautsprecher nur dann an einer Wand oder an der Decke, wenn es der Hersteller empfiehlt und folgen Sie dabei seinen Anweisungen.

LÉASE PRIMERO. IMPORTANTES INSTRUCCIONES DE SEGURIDAD



 <p>El símbolo del relámpago con punta de flecha, dentro de un triángulo equilátero, alerta al usuario de la presencia de una «tensión peligrosa» sin aislar en el interior del producto, que puede ser de la suficiente magnitud como para constituir un riesgo de descarga eléctrica para las personas.</p>	<div style="border: 1px solid black; padding: 5px; text-align: center;"> <p>CAUTION</p> <p>RISK OF ELECTRIC SHOCK DO NOT OPEN</p> </div> <p>PRECAUCIÓN: Para reducir el riesgo de descarga eléctrica, no retire la tapa (ni la cubierta posterior). En el interior no hay piezas utilizables por el usuario. Cualquier reparación deberá ser realizada por personal técnico cualificado.</p>	 <p>El signo de exclamación dentro de un triángulo equilátero alerta al usuario de la existencia de importantes instrucciones sobre funcionamiento y mantenimiento (asistencia) en la documentación que acompaña al equipo.</p>
<ol style="list-style-type: none"> 1. Lea las instrucciones. 2. Guarde las instrucciones. 3. Observe todas las advertencias. 4. Siga todas las instrucciones. 5. No utilice este equipo cerca del agua. 6. Limpie el equipo únicamente con un paño seco. 7. No bloquee las aberturas de ventilación. Realice la instalación de acuerdo con las instrucciones del fabricante. 8. No instale el equipo cerca de ninguna fuente de calor, tales como radiadores, estufas u otros aparatos que generen calor, incluidos los amplificadores. 9. No anule la función de seguridad del conector polarizado o con toma de tierra. El conector polarizado tiene dos patillas, una más ancha que la otra. El conector con toma de tierra tiene dos patillas y una tercera de conexión a tierra. La lámina ancha o tercera patilla son una medida de seguridad. Si no encaja en la base, consulte a un electricista la sustitución de la toma obsoleta. 10. El cable de alimentación debe protegerse para que no resulte aplastado o pellizcado, especialmente en los conectores, bases múltiples y punto de salida del equipo. 11. Utilice exclusivamente los accesorios indicados por el fabricante. 12. Instale el producto únicamente en el carro, estante, trípode, soporte o mueble que recomiende el fabricante o acompañe al producto. Si utiliza un soporte con ruedas, exteme las precauciones cuando traslade el conjunto para evitar daños en caso de vuelco. 13. Desconecte el equipo durante las tormentas eléctricas y cuando no se vaya a utilizar durante un periodo prolongado. 	<ol style="list-style-type: none"> 14. Las tareas de servicio técnico deberán ser realizadas por personal cualificado. Dicha asistencia será precisa cuando la unidad haya resultado dañada de alguna forma, como por ejemplo: cable o conector de alimentación dañados, entrada de líquido o cuerpo extraño en la unidad, exposición a la lluvia o humedad, funcionamiento anómalo o caída del equipo. 15. Para evitar posibles riesgos, no utilice accesorios que no hayan sido recomendados por el fabricante. 16. Este producto deberá alimentarse únicamente con el suministro indicado en el etiquetado. Si no está seguro del tipo de suministro de su hogar, consulte al distribuidor del equipo o a su compañía eléctrica. En el caso de los productos concebidos para funcionar con pilas u otras fuentes de alimentación, consulte las instrucciones de uso. 17. Si se conecta una antena exterior o sistema de cable al equipo, compruebe que disponen de puesta a tierra como protección contra subidas de tensión y cargas estáticas acumuladas. El Artículo 810 del National Electrical Code, ANSI/NFPA 70, ofrece información sobre la correcta conexión a tierra del poste y la estructura de soporte, la conexión a tierra del cable de entrada a una unidad de descarga de antena, el tamaño de los conductores de tierra, la situación de la unidad de descarga de antena, la conexión a los electrodos de toma de tierra, y los requisitos del electrodo de toma de tierra. 18. Un sistema de antena exterior no deberá instalarse en la proximidad de tendidos eléctricos aéreos ni de otros circuitos de iluminación o corriente, ni en lugares en los que pueda interferir con dichas líneas de tensión o circuitos. Cuando instale un sistema de antena exterior, exteme las precauciones para evitar el contacto con las líneas o circuitos eléctricos, ya que podría tener consecuencias fatales. 	<ol style="list-style-type: none"> 19. No sobrecargue las tomas murales, cables alargadores o bases múltiples, y así evitará posibles riesgos de incendio o descarga eléctrica. 20. No introduzca objetos de ninguna clase en el equipo a través de sus aberturas, ya que podrían hacer contacto con puntos de tensión peligrosos o cortocircuitar piezas, con el consiguiente riesgo de incendio o descarga eléctrica. No permita que se derrame ninguna clase de líquido sobre el equipo. 21. No intente realizar tareas de asistencia técnica por su cuenta, toda vez que la apertura o retirada de las cubiertas podría entrañar riesgos de exposición a tensiones peligrosas o de otra naturaleza. Cualquier tarea de servicio técnico deberá ser realizada por personal cualificado. 22. En caso de que se necesiten piezas de repuesto, asegúrese de que el técnico de servicio utiliza recambios especificados por el fabricante o de las mismas características que la pieza original. Los recambios sin autorización pueden ocasionar riesgos de incendio o descarga eléctrica, entre otros. 23. Tras completar cualquier tarea de servicio o reparación en este producto, solicite al técnico que efectúe las comprobaciones de seguridad necesarias para determinar que el producto se encuentra en perfecto estado de funcionamiento. 24. El producto se montará en pared o techo únicamente siguiendo las recomendaciones del fabricante.

LEGGERE PRIMA DELL'USO! IMPORTANTI PRECAUZIONI DI SICUREZZA!



Il lampo con estremità a freccia contenuto in un triangolo equilatero rappresenta un allerta per l'utilizzatore, a significare la presenza di "corrente pericolosa" non isolata all'interno del cabinet del prodotto, corrente che potrebbe essere di magnitudine sufficiente a costituire un elemento di rischio di shock elettrico per le persone.

CAUTION
 RISK OF ELECTRIC SHOCK
 DO NOT OPEN

ATTENZIONE: Onde ridurre il rischio di shock elettrici, mai rimuovere il coperchio (o i fondelli) dell'apparecchio. Non ci sono parti riparabili dall'utilizzatore all'interno. personnell.



Il punto esclamativo all'interno di un triangolo equilatero rappresenta un allerta per l'utilizzatore, a significare la presenza di importanti istruzioni operative e di manutenzione (assistenza) nella letteratura che accompagna l'apparecchiatura.

1. Leggete queste istruzioni.
2. Conservate il Manuale.
3. Osservate tutte le Precauzioni.
4. Seguite tutte le Istruzioni.
5. Non impiegate questo apparato in prossimità di acqua.
6. Pulitelo solo con un panno asciutto.
7. Non ostruite alcuna fessurazione di raffreddamento. Installate l'apparecchio in osservanza delle istruzioni fornite dal costruttore.
8. Non installare l'apparecchio in prossimità di fonti di calore, quali termosifoni, stufe o altri apparati (inclusi gli amplificatori) che producono calore.
9. Non mancate di osservare le precauzioni di sicurezza rappresentate dagli elementi delle spine polarizzate o del tipo con messa a terra. Una spina polarizzata è costituita da due lamelle di cui una più grande dell'altra, una spina con messa a terra è costituita da due lamelle o da due connettori tubolari. La lamella più grande o il terzo connettore sono impiegati per la vostra sicurezza. Se la spina fornita non si adatta alla vostra presa, consultate un elettricista affinché tale presa, obsoleta, venga sostituita. da un terzo connettore di terra, una spina con messa a terra Impiegate solo staffe o accessori consigliati dal costruttore.
10. Proteggete i cordoni di rete in maniera tale che non vengano calpestati, interrotti o bucati da oggetti posti su di essi, con particolare attenzione ai punti di inserimento nelle prese elettriche e nel telaio dell'apparecchio.
11. Usate solo staffe/accessori specificati dal costruttore.
12. Impiegate solo quei carrelli, piedistalli, treppiedi, staffe o tavoli raccomandati dal costruttore o venduti assieme al prodotto. Quando usate un carrello per il trasporto, spostate con cautela l'insieme carrello/apparecchio così da evitare possibili danni alla persona derivanti da ribaltamento. Periodi di Non Impiego
13. Scollegate l'apparecchio dalla rete in caso di temporali, tempeste magnetiche, o quando si ipotizza di non impiegare l'apparecchio per lunghi periodi di tempo.

14. Fate effettuare eventuali interventi di assistenza solo da personale autorizzato e qualificato. L'assistenza va richiesta ogni volta che l'apparecchio presenta un danno di qualsiasi genere: cordone di rete o spina danneggiati, nel caso che liquidi o piccoli oggetti siano penetrati all'interno dell'apparecchio, ove l'apparecchio sia stato esposto all'umidità o alla pioggia, risulti non funzionare propriamente o sia caduto.
15. Non impiegate staffe o altri similari accessori che non siano stati espressamente consigliati dal costruttore. Potrebbero rivelarsi pericolosi. Calore. Il prodotto dovrebbe essere posizionato lontano da sorgenti di calore, come caloriferi, pompe di calore, essiccatori o altri prodotti (inclusi gli amplificatori) che producano calore.
16. Questo prodotto dovrebbe essere impiegato solo con alimentazione a 230V, come indicato sull'apposita etichetta. Se non siete sicuri del valore di corrente di alimentazione nella vostra zona, consultate il vostro rivenditore o l'ente fornitore di energia. Per prodotti il cui funzionamento è previsto a batteria, fate riferimento alle istruzioni operative.
17. Se all'apparecchio viene collegato ad un'antenna esterna o ad un sistema di ricezione via cavo, assicuratevi che l'antenna o il sistema via cavo siano correttamente messi a terra, così da fornire possibile protezione contro i picchi di corrente e le cariche statiche. L'Articolo 810 del National Electrical Code, contiene informazioni riguardanti la corretta messa a terra dell'impianto di antenna e delle sue strutture di supporto, la messa a terra del cavo interno ad un'unità di scarico dell'antenna, le dimensioni dei connettori di terra, il posizionamento dell'unità di scarico dell'antenna, il collegamento agli elettrodi di messa a terra, e le specifiche per l'elettrodo di messa a terra.

18. Un sistema d'antenna esterno non dovrebbe mai essere posizionato nelle vicinanze di linee ad alta tensione o di impianti d'illuminazione o altre circuitazioni di potenza, né in luoghi ove nell'eventualità di caduta del sistema, esso possa finire sulle già menzionate installazioni. Quando si monta un sistema di antenna esterna, va usata estrema cautela nel non rischiare mai di toccare tali installazioni, dal momento che il contatto con esse può risultare fatale.
19. Mai sovraccaricare le prese di rete, le prolunghe o i ricettacoli dei cordoni, dal momento che ciò può comportare rischi d'incendio o di shock elettrico.
20. Mai inserire oggetti di alcun tipo nelle fessure del mobile dell'apparecchio, dal momento che potrebbero entrare in contatto con punti di corrente pericolosi o creare corto-circuiti che possono essere causa d'incendio o di shock elettrico. Mai far entrare liquidi nell'apparecchio.
21. Mai tentare di riparare l'apparecchio per proprio conto, dal momento che l'apertura o la rimozione delle coperture può esporvi a scariche di corrente ed altri rischi. Rivolgetevi a personale qualificato.
22. Ove occorran parti di ricambio, assicuratevi che il servizio tecnico impieghi quelle parti specificate dal costruttore o che abbiano le medesime caratteristiche delle parti originali. Sostituzioni arbitrarie possono essere causa di incendio, shock elettrico o altri danni.
23. Dopo l'effettuazione di qualsiasi intervento di assistenza o di riparazione, domandate al tecnico di effettuare una verifica di sicurezza, onde determinare che l'apparecchio sia nelle corrette condizioni operative.
24. Il prodotto dovrebbe essere montato a parete o a soffitto solo se espressamente raccomandato dal costruttore.

LEIA PRIMEIRO! IMPORTANTE PRECAUÇÕES DE SEGURANÇA

P



O símbolo de um relâmpago com uma ponta de seta, dentro de um triângulo equilátero, tem a intenção de alertar o utilizador para a presença de "tensão perigosa" não isolada dentro da caixa do produto, que pode ser de uma magnitude suficiente para constituir um risco de choque eléctrico às pessoas.

CAUTION
RISK OF ELECTRIC SHOCK
DO NOT OPEN

Cuidado: Para reduzir o risco de choque eléctrico não retire a tampa [ou o painel posterior]. Não há peças reparáveis no interior. Mandar reparar por pessoal qualificado.



O ponto de exclamação dentro de um triângulo equilátero tem a intenção de alertar o utilizador para a presença de instruções importantes de operação e manutenção na literatura que acompanha o aparelho.

1. Leia estas instruções.
2. Guarde estas instruções.
3. Respeite todos os avisos.
4. Siga todas as instruções.
5. Não utilize este aparelho perto de água.
6. Limpe apenas com um pano seco.
7. Não tape nenhuma abertura de ventilação. Instale de acordo com as instruções de fabrico.
8. Não instale perto de fontes de calor, como fogões ou outra qualquer fonte que irradie calor.
9. Não estrague a finalidade de segurança da ficha de polarização ou da ficha tipo terra. A ficha de polarização tem duas lâminas cada uma diferente uma da outra. A ficha de terra tem duas lâminas e uma terceira ligação á terra. Esta ficha só encaixa na tomada num sentido. Se a ficha não encaixar, contacte um electricista para substituir a sua tomada obsoleta.
10. Os cabos de alimentação devem ser colocados de forma a não serem passíveis de serem pisados ou esmagados por objectos, com particular atenção aos pontos junto a tomadas, tomadas de corrente e ao ponto de saída do produto.
11. Utilize unicamente acessórios específicos do fabricante.
12. Use somente com o carro, o carrinho, o tripé, o suporte ou a tabela especificada pelo fabricante. Quando um carro é usado, cuidado ao mover a combinação do instrumento do carro para evitar sobre ferimento da ponta.
13. Desligue o aparelho da tomada durante trovoadas ou longos períodos em que o aparelho não esteja em utilização.

14. Consulte tudo que presta serviços de manutenção ao pessoal de serviço qualificado. Prestar serviços de manutenção é requerido quando o instrumento estiver danificado, tais como o cabo da fonte de alimentação ou a tomada é danificada, líquido for derramado ou objectos caírem no aparelho, o aparelho for exposto à chuva ou à humidade, não funciona normalmente, ou ter caído no chão.
15. Não utilize acessórios não recomendados pelo fabricante, podem causar avarias.
16. Este produto deve ser utilizado apenas com o tipo de fonte de alimentação indicado na etiqueta da marca. Se não está certo do tipo de aprovisionamento eléctrico da sua casa, consulte o seu revendedor ou companhia de electricidade local. Para produtos concebidos para funcionar a pilhas ou outro tipo de alimentação, consulte o manual de instruções.
17. Se uma antena ou cabo exterior estiver ligado ao produto, tenha a certeza que o sistema de antena ou o cabo tem terra ligado para protecção de tensão e de cargas estáticas. Artigo 810 do Código Nacional de Electricidade ANSI/NFPA 70, fornece a informação no que diz respeito a terra apropriado da ligação - no fio a uma unidade da descarga da antena, à conexão a terra os eléctrodos, e às exigências para o eléctrodo terra.
18. Um sistema exterior de antena não deve ficar situado na vizinhança de linhas de potência aéreas ou de outros circuitos de luz eléctrica ou de potência, ou onde pode cair em tais linhas ou circuitos de potência. Ao instalar um sistema exterior da antena, cuidado extremo deve ser tomado não tocar nas linhas de potência ou circuitos, o contacto com elas poder seja fatal.

19. Não sobrecarregue tomadas de parede, cabos da extensão, ou receptáculos integrais de conveniência, com isto pode resultar em risco de fogo ou de choque eléctrico.
20. Nunca introduza objectos neste produto, podem tocar em pontos ou em tensão perigosa podendo assim resultar em fogo ou em choque eléctrico. Nunca derrame líquido em cima do produto.
21. Não tente prestar serviços de manutenção a este produto você mesmo, como abrir ou remover as tampas perigo tensão perigosa ou outros perigos. Consulte tudo que presta serviços de manutenção ao pessoal de serviço qualificado.
22. Quando as peças de substituição são requeridas, tenha a certeza que o técnico usou as peças de substituição recomendadas pelo fabricante ou as mesmas tem características iguais às originais. Substituições não autorizadas podem resultar em fogo, choques eléctricos ou outros perigos.
23. Quando o produto estiver reparado, peça ao técnico de serviço que execute verificações de segurança para determinar se o produto está em condições de funcionar sem qualquer problema.
24. O produto pode ser instalado na parede ou num tecto seguindo as instruções do fabricante.

ПРОЧИТАЙТЕ В ПЕРВУЮ ОЧЕРЕДЬ! ВАЖНЫЕ ИНСТРУКЦИИ ПО БЕЗОПАСНОСТИ!



	<div style="border: 1px solid black; padding: 5px; text-align: center;"> <p>CAUTION</p> <p>RISK OF ELECTRIC SHOCK DO NOT OPEN</p> </div>	
<p>Знак молнии в равностороннем треугольнике предназначен для предупреждения пользователя о наличии опасного напряжения в акустической системе, которое может привести к поражению вас электрическим током.</p> <ol style="list-style-type: none"> 1. Прочитайте эти инструкции. 2. Обращайте внимание на предосторожности 3. Следуйте всем инструкциям 4. Не используйте оборудование вблизи воды 5. Используйте для очистки только сухую ткань 6. Не блокируйте вентиляционные отверстия. <p>Устанавливайте аппаратуру согласно инструкции производителя.</p> <ol style="list-style-type: none"> 7. Не устанавливайте аппаратуру вблизи нагревательных приборов, например: батарей, нагревательных элементов, печей и других приборов (включая усилители), которые излучают тепло. 8. Терминалы для коннекторов типа "Банана" (Banana) закрыты защитными вставками, чтобы соответствовать электрическим стандартам, действующим в некоторых странах. Не вынимайте пластиковые защитные вставки (несмотря на то, что физически это возможно). 9. Необходимо строго соблюдать полярность коннекторов как для 	<p>Внимание! Чтобы избежать риска поражения электрическим током, не снимайте заднюю часть акустической систем. За сервисной поддержкой обращайтесь только к квалифицированному сервисному персоналу.</p> <p>акустической системы, так и для усилителя. Терминал «+» должен быть подсоединен к соответствующему терминалу усилителя, а терминал «—» к минусовому терминалу.</p> <ol style="list-style-type: none"> 10. Не наступайте и не пережимайте силовой кабель в том числе в месте, где он выходит из аппарата. 	<p>Восклицательный знак в равностороннем треугольнике предупреждает пользователя о существовании важных инструкций по эксплуатации и обслуживанию (сервису), прилагаемых к изделию.</p> <ol style="list-style-type: none"> 11. Используйте дополнительные аксессуары только от Focal-JMlab. 12. Используйте только оригинальные аксессуары от Focal-JMlab, такие как: тележка, стойки, подставки, крепления, которые продаются или идут в комплекте с акустической системе. В случае, если вы используете тележку, будьте осторожны при транспортировке, чтобы избежать опрокидывание. 13. Для устройств, подключаемых к электрической сети, отключайте терминалы во время грозы или если не используете систему долгое время. 14. За сервисным обслуживанием обращайтесь только к квалифицированному персоналу. Внимание! Чтобы избежать риск поражения электрическим током, избегайте попадания влаги на систему, а также ее размещения вблизи жидкостей. Не ставьте вазы на акустическую систему. 15. Избегайте разбрызгивания воды и/или влаги на аппарат. 16. Сетевой шнур является разъединяющим устройством, он позволяет отключать электрическую часть изделия от сети питания. Должен быть обеспечен доступ к стенной розетке.

请先阅读！ 重要安全说明！



	<p style="text-align: center;">CAUTION RISK OF ELECTRIC SHOCK DO NOT OPEN</p>	
<p>三角形内闪电箭头符号是为了警示用户产品外壳中存有未绝缘“危险电压”；这种电压强度较大，会构成对人体触电危险。</p>	<p>注意:为防止发生触电危险，请不要拆除盖体或后壳。本产品中不含有由用户自行维护的部件，需要时请联系合格之维修人员。</p>	<p>三角形感叹符号是为了提示用户注意随产品资料中包含操作和维护（服务）说明书。</p>
<ol style="list-style-type: none">1. 阅读这些重要说明；2. 保存这些重要说明；3. 注意所有警告内容；4. 遵守这些说明的要求；5. 切莫在靠近水的地方使用本设备；6. 请使用干燥的布清洁；7. 请不要堵塞任何通风孔。请按照生产商提供的指南进行安装；8. 切勿将本产品安装在靠近任何有热源的地方，譬如：散热器、换热器、火炉或其它可能产生热量的装置（包括放大器）；9. 不要忽视定位插头或接地型插头的安全作用。定位插头有两个插脚，一个宽一个窄；接地型插头有两个插脚和一条中线插脚。较宽插脚或第二条中线插脚具有安全保护功能。若所提供的插头不适合于您的插座，请咨询电工更换掉过时的插座；10. 请妥善保护好电源线，以免被践踏或挤压，尤其是插头处、预留空间方便插座处以引出设备；	<ol style="list-style-type: none">11. 仅可使用本产品生产商指定的配件或附件；12. 仅可使用本产品生产商指定的、或与本产品一同出售的运货手推车、底座、三脚架、支架或桌子。若使用货运小推车时，在推动过程中务必小心，防止发生倾翻造成的伤害； 	<ol style="list-style-type: none">13. 在雷雨天气或当本产品长时间不使用时，请拔下本产品的插头；14. 所有维修事宜，请向有资格的维修人员进行咨询。若本产品出现以下损坏情形的，必须给予维修，即：电源线或插头破损、液体溢出或有物件落入本产品内、本产品被暴露于雨水或潮湿的环境中、不能正常使用、或本产品被跌落；15. 警告：不要将本产品暴露于滴落物或泼洒物中，确保本产品上面不要放置任何装满液体，譬如花瓶等的物件；16. 若要本产品完全断开交流电源，必须将电源线插头从交流插座上取下；17. 电源供应线上的插头应保持运作；18. 不要暴露本产品在滴水或溅水之处。

주의깊게 읽어주십시오!

안전 수칙은 매우 중요합니다!



	<div style="border: 1px solid black; padding: 5px; text-align: center;"> <p>CAUTION</p> <p>RISK OF ELECTRIC SHOCK DO NOT OPEN</p> </div>	
<p>주의깊게 읽어주십시오! 안전 수칙은 매우 중요합니다! 경상각형 안에 표시된 화살표는 기기 내에 위험전압으로 사용 중 전기 감전의 위험이 발생할 수도 있다는 것을 소비자에게 알리기 위한 표시입니다. .</p>	<p>조심: 모든 전기 감전의 위험을 예방하기 위해, 기기의 커버(또는 뒷부분)를 걸지 마실 것을 권장합니다. 기기의 어떤 부품도 소비자에 의해 대체되어서는 안됩니다. 기기의 점검과 수선은 기술자에게 의뢰하십시오.</p>	<p>경상각형 안에 표시된 느낌표는 사용설명서와 기기의 사용, 유지 상에서 반드시 주의해야 할, 주요 항목들이 존재함을 소비자에게 알리기 위한 표시입니다.</p>
<ol style="list-style-type: none"> 1. 다음의 안전수칙을 읽어주십시오. 2. 안전수칙을 잘 보관해 주십시오. 3. 설명서에 표시된 주의사항들을 늘 염두에 두십시오. 4. 모든 수칙을 따라주십시오. 5. 이 기기를 물이 있는 곳에서 사용하지 마십시오. 6. 건조한 천으로만 닦아주십시오. 7. 통풍기의 어떤 부분도 막히지 않게 주의하십시오. 제조자의 설명서에 따라 기기를 설치하십시오. 8. 래디에이터, 가스 라인지, 난방기구 출구 또는 열기를 포함하는 모든 기기들(램프 포함) 근처에 이 기기를 설치하지 마십시오. 9. 전선에 관한 안전수칙을 잘 따르십시오. 전선은 두 개 중 하나가 더 넓은 두개의 접지단자를 포함합니다. 지면 용 전선은 두 개의 접지단자와 지면 접속을 위한 세번째 접지단자를 포함합니다. 가장 넓은 접지단자와 세번째 접지단자는 사용자의 안전 보장용입니다. 만약 전선이 귀하의 전기 콘센트에 적합치 않으면, 전기 기술자에게 의뢰하든 지 아니면 넓은 전기 콘센트를 교체하십시오. 10. 전선이 밟히지 않고, 찌그러지거나, 손상되지 않게 조심하십시오. 제품에 코드와 전선의 접속 시 보다 세심한 주의가 필요합니다. 11. 제조자가 권장하는 부품 만 사용하십시오. 12. 스탠드, 상발이, 썬프 등과 같은 취급 장비는 제조자가 권장하거나, 기기와 함께 판매된 부품들 만을 사용하십시오. 카트를 사용할 경우, 카트의 운반물/기가 넘어가 발생할 수 있는 사고를 예방하기 위해, 특히 조심하십시오. 13. 천동변개가 치거나, 오랜 기간 동안 기기를 사용하지 않을 경우, 기기의 콘센트를 빼십시오. 	<ol style="list-style-type: none"> 14. 모든 기기의 점검은 기술자에 의해 이뤄져야 합니다. 다음과 같은 경우, 기기의 점검은 꼭 필요합니다. 전선 또는 코드의 파손, 액체와의 접촉, 기기 내부의 사물 첨가, 비 또는 습기에 노출된 경우, 기기의 원활하지 않은 작동, 기기가 바닥에 떨어졌을 경우. 15. 모든 위험을 예방하기 위해 제품 제조업자들이 권장하지 않는 부품은 사용하지 마십시오. 16. 이 제품은 반드시 제품에 부착된 라벨에 표시된 전압장치에만 연결되어야 합니다. 전압장치에 대한 의문이 생길 경우, 판매자나 귀하의 전기 공급자에게 문의하십시오. 배터리 또는 다른 전원의 사용이 예정된 제품의 경우, 사용 설명서를 참조하십시오. 17. 외부 안테나 또는 전선 많이 귀하의 기기에 접속되었을 경우, 전기의 과전과 정전기 효과 대항 보호 조치를 위해 접속 안테나와 전선이 접지되었는 지를 확인하십시오. 접지 방식, 안테나 선 방전 단위 접속, 전도체 단면도, 방전 시스템 위치, 접속, 접지 전류의 특성 등의 관련 정보는 국제 전기 규격 ANSI/ NFPA 70 제 810 항에 의거합니다. 18. 외부 안테나는 항상 고압선, 전기회로, 강력한 조명과 적경 거리에 설치되어야 합니다. 또, 안테나가 고압선 또는 전기 회로에 떨어지지 않을 장소 등을 고려하여 설치되어야 합니다. 외부 안테나의 설치 시, 위의 열거된 모든 전선 회로 등과의 접촉을 피하도록 특별히 조심해야 하는 이유는 사망의 위험이 있기 때문입니다. <div style="text-align: center;">  </div>	<ol style="list-style-type: none"> 19. 벽면의 플러그, 전기 연장선 또는 멀티 플러그 등을 과적하지 마십시오. 화재 또는 전기 쇼크의 원인이 될 수 있습니다. 20. 제품의 통풍구 통로에 어떤 물체도 삽입하지 마십시오. 21. 삽입된 물체가 기기 내의 고압 부품과의 접촉 또는 전기 합선을 일으켜 화재 또는 감전의 위험이 생길 수 있습니다. 제품 위에 액체를 붓지 마십시오. 22. 스스로 제품수리를 하지 마십시오: 기기의 개방으로 귀하께서는 전압 감전 또는 다른 위험에 처할 수 있습니다. 모든 제품 점검 시에는 전문가에게 의뢰하십시오. 23. 기기의 부품 교체가 필요한 경우, 정비 기술자가 제조자가 설정한 부품 또는 원래 부품과 동일한 특성을 지닌 부품을 사용하는 지를 확인하십시오. 규범에 어긋나는 부품의 사용은 화재, 전기 쇼크 또는 기타의 위험을 발생시킬 수 있습니다. 24. 기기 관련된 모든 수선 또는 정비의 경우, 기기 안전상태에서 제대로 작동하는지를 확인하기 위해 점검 기술자에게 테스트를 의뢰하십시오. 25. 기기는 제조자가 미리 예정한 경우에만 벽 또는 천장에 조립될 수 있습니다. 이 경우, 오직 안테나 용 선에 의해서. 26. On/Off 스위치는 배전 절단기인 서브우퍼의 뒷면에 위치합니다. 전원 장치의 전원 차단을 가능하게 합니다. 스위치는 항상 사용자에게 접근가능하여야 합니다. 27. 물이 떨어지는 곳이나 튀는 곳에 두지 마십시오. 28. <경고> : 건전지가 제대로 교체되지 않은 경우 폭발의 위험이 있습니다. 교체 시 같은 종류, 또는 동일한 건전지만 사용하십시오.

ご使用前に以下の安全上重要な注意事項 を必ずお読みください。

J

	<div style="text-align: center; border: 1px solid black; padding: 5px;"> <p>CAUTION</p> <p>RISK OF ELECTRIC SHOCK DO NOT OPEN</p> </div>	
<p>正三角形に電光と矢印がある記号は、製品のケース内に絶縁されていない「高圧電流」が流れ、感電の危険があることを警告するものです。</p>	<p><注意> 感電事故の防止のため、本装置のカバー（または背面カバー）は絶対に開けないでください。お客様ご自身による部品交換は一切できません。保守点検または修理などは、専門業者までお問い合わせください</p>	<p>正三角形に感嘆符のある記号は、本装置の取扱説明書に記載されている操作と保守の重要な指示への注意を喚起するものです</p>
<p>1.ご使用前に必ずこの取扱説明書をお読みください。;</p> <p>2.取扱説明書はいつでも見られるところに保管してください。</p> <p>3.すべての警告をお守りください。</p> <p>4.取扱説明書のすべての指示に従ってください。</p> <p>5.本機を水気の近くで使用しないでください。</p> <p>6.普段のお手入れは、乾拭きだけしてください。</p> <p>7.通風孔を絶対にふさがしないでください。本体の設置は、製造者の指示に従ってください。</p> <p>8.ラジエーター、ヒート・レジスター、ストロープ、またはその他の熱発生源（ランプを含む）の近くに本装置を設置しないでください。</p> <p>9.AC電源コードの安全性に関する指示に従ってください。電源コードのプラグにはブレードが2つあり、片方は他方より幅広いです。アースプラグ付コードは、2つのブレードと1つのアース・ブレードがあります。一番幅広いブレードまたはアース・ブレードは安全を保障するためにあります。提供された電源コードがコンセントに合わない場合に、そのコンセントを交換する際は、電気技術者に相談してください。</p> <p>10.電源コードの上を歩いたり、または電源コードが押しつぶされたり、挟まれたりされないようにお気を付けください。特に、電源プラグや電源コードと機械の接続部分の損傷にご注意ください。</p> <p>11.メーカーが指定する付属品だけをご使用ください。</p> <p>12.本機と一緒に販売されている、またはメーカーが指定する荷役機械、スタンド、三脚、ブラケット（土台）、テーブルのみを使用してください。商品をカートで移動する場合、カートが転倒した際に損傷を受けないよう十分ご注意ください。</p> <p>13.雷が鳴り始めたり、本装置を長時間使用しない場合は電源プラグを抜いてください</p>	<p>14.すべて保守作業は、資格を有する専門家によって行う必要があります。コードやプラグの劣化、液体浸入、異物侵入、雨や湿気への暴露、誤動作や機械の転倒など、本機に損傷が起きた場合は、保守点検が必要とされます。</p> <p>15.危険を避けるために、メーカーにより推奨されていない付属品は使用しないでください。</p> <p>16.本製品は、ラベルに記載されている種類の電源タイプのみをご使用ください。もし使用できる電源タイプが定かではない場合は、ご購入先もしくはお近くの電力会社にご相談ください。バッテリーまたは別の電源を必要とする機械については、取扱説明書をご参照ください。</p> <p>17.屋外アンテナまたはケーブルシステムが本機に接続されている場合は、サージ電流や静電気の影響に対する安全を確保するために、アンテナまたはケーブルが接地されていることを確認してください。マストの適切な接地方法、放電ユニットとアンテナ線の接続方法、導体セクション、放電システムの位置、接続、接地電極の仕様についての情報は National Electricque, ANSI / NFPA 70規格の第810条に含まれています。</p> <p>18.屋外アンテナは、高圧線、電気回路や高強度の照明回路 またはこのような高圧線や電気回路に近づく可能性がある場所からは常に遠ざけてください。これらの回路が致命的な危険をもたらす可能性があるため、屋外アンテナを設置する際には上記の回路との接触を避けるよう特別な注意が必要です。</p> <div style="text-align: center;">  </div>	<p>19.コンセント、延長コード、マルチタップに 過負荷をかけないでください。火災や感電の原因になる場合があります</p> <p>20.本製品の換気口から異物を絶対に入れないでください。</p> <p>高電圧にさらされた電気部品に接触、またはショートの可能性もあり、その結果、火災や感電の原因となります。機械に液体をごぼさないでください。</p> <p>21.自分で本機を修理することはおやめください。カバーを開けたり取り外したりすると、高電圧やその他の危険にさらされることになります。保守点検については、専門技術者にお問い合わせください</p> <p>22.部品交換が必要な場合、製造者が指定する部品、もしくは元の部品と同じ特性を持つ部品を保守技術者が使用している事を確認してください。</p> <p>指定以外の交換部品を使用すると、火災、感電、その他の危害が発生することがあります。</p> <p>23.本機の技術介入や修理の後、製品が安全に動作することを確認するためのテストを実施するように保守技術者に依頼してください。</p> <p>24.本機は、例えばアンテナケーブルの状況が良好でも、メーカーが指定しないかぎり、壁または天井に取り付けられません。</p> <p>25.サブウーファーの背面に位置するオン/オフスイッチは、電源遮断装置です。この装置は、電気配線の接続から電子機器を断線することができます。ユーザーは常にこの装置にアクセス可能でなければなりません。</p> <p>26.本機を水の滴りや水しぶきなどにさらさないでください。</p> <p>27.<警告>: 不適切な電池交換を行うと爆発の恐れがあります。同じタイプまたは同等タイプの電池と交換してください。</p>

!الو أرق!

!قماء عمال س تاداشر!

اقرأ أولاً!
إرشادات سلامة هامة!

إن الهدف من رمز البرق الموجود ضمن مثلث متساوي الأضلاع تنبيه المستخدم إلى وجود "جهد كهربائي خطير" غير معزول داخل حاوية المنتج يمكن أن يكون حجمه كافٍ ويشكل خطر تعرض الأشخاص للصعق الكهربائي.

1. اقرأ هذه الإرشادات.
2. احتفظ بهذه الإرشادات.
3. يرجى مراعاة هذه الإرشادات.
4. اتبع هذه الإرشادات.
5. لا تستعمل الجهاز على مقربة من الماء.
6. التنظيف باستخدام قطعة قماش جافة فقط.
7. لا تغطي فتحات التهوية. اتبع تعليمات المصنع عند تركيب الجهاز.
8. لا تقم بتركيب الجهاز قرب مصدر حراري، كالفرن، تمديدات التدفئة أو أجهزة أخرى تصدر حرارة (بما في ذلك مضخم الصوت).
9. إلترزم بإرشادات السلامة الخاصة بكابيل الكهرباء. يضم القابس محورين إثنين، أحدهما أطول من الآخر، أما القابس المورض فهو يحتوي على محورين إضافة إلى محور تأريض ثالث. المحور الثالث هو الأكبر وهو من أجل سلامتك. إذا كان القابس لا يناسب مقبس التيار، احصل على مساعدة من عامل كهربائي مختص واستبدل المقبس القديم.
10. احرص على تمديد الكابل بطريقة مناسبة لتجنب تعرضه للسحق، الدوس، أو التمزق. يجب توخي الحذر الشديد والانتباه لِمَاخِذ التيار ووصله الكابل مع الجهاز.
11. استعمل فقط الملحقات التي ينصح بها المصنع.
12. لا تستخدم إلا معدات التعامل، القوائم، الحاملات، الدعام أو المناضد التي ينصح بها المصنع أو تلك التي تباع مع الجهاز. عند استخدام عربة، عليك الانتباه عند تحريكها تقادياً للتعرض للإصابة جراء سقوط شيء منها.
13. قم بفصل الجهاز في أوقات العواصف الرعدية أو عند عدم استخدامها لفترة مطولة من الزمن.

تحذير

خطر التعرض للصعق الكهربائي

لا تقفح

تحذير: لمنع خطر التعرض للصعق الكهربائي، لا تنزع الغطاء الأمامي (أو الخلفي). لا توجد في الداخل أي قطع يمكن للمستخدم القيام بتبديلها. للخدمة، توجه إلى إختصاصي صيانة مؤهل.

1. كافة أعمال الصيانة يجب أن تتم بيد إختصاصي مؤهل. يجب القيام بالصيانة بعد أي ضرر يلحق بالجهاز، كتلف كابل أو مقبس التيار، انسكاب سائل، أو إدخال أغراض ما في داخل الجهاز، التعرض للمطر أو الرطوبة، ضعف الأداء أو التضرر المادي.
2. لا تستخدم الملحقات التي لا ينصح بها المصنع وذلك لتفادي أي خطر.
3. هذا الجهاز يجب وصله فقط بنوع التيار المحدد على البطاقة الموجودة على الجهاز. في حال عدم اليقين من نوع مصدر الطاقة الذي لديك، يرجى استشارة المصنع أو شركة الكهرباء التي تتعامل معها. بالنسبة للمعدات التي تعمل على البطارية أو أي مصدر طاقة آخر، يرجى الاطلاع على دليل المستخدم.

علامة التعجب داخل مثلث متساوي الأضلاع تعني أنه على المستخدم الإنتباه لوجود تعليمات هامة عن التشغيل والصيانة (الخدمة) في الكتيب المطبوع المرفق بالمنتج.

1. لا تعرض مقابس التيار، أشربة الوصلات أو موصلات التيار لحمل زائد. هذا يمكن أن يؤدي إلى نشوب حريق أو التعرض للصعق الكهربائي.
2. لا تدخل أي غرض في فتحات تهوية الجهاز. قد يلامس ذلك الغرض بعض المكونات المعرضة لتيار عالي الفولطية أو التسبب بانقطاع الدارة والتسبب بحريق أو الصعق الكهربائي. لا تسكب أبداً أي سائل على الجهاز.
3. لا تحاول أبداً إصلاح الجهاز بنفسك؛ قد يؤدي فتحه لتعرضك إلى جهد كهربائي خطير أو أخطار أخرى. من أجل أي شكل من أشكال الصيانة، استعن بفني مختص.
4. في حال ضرورة تبديل قطعة ما، احرص على قيام الفني الكهربائي باستخدام القطع المحددة من قبل المصنع أو التي تتطابق ميزاتها تماماً مع القطعة الأصلية. القطع غير المتوافقة يمكن أن تسبب الحريق أو أخطار أخرى.
5. بعد الصيانة أو إصلاح الجهاز، اطلب من الفني القيام ببعض الإختبارات للتأكد من عمل الجهاز بشكل آمن.
6. لا يجب تثبيت الجهاز على الحائط أو السقف إلا إذا كان قد تم تصنيعه لهذا الغرض، باستخدام كابلات الهوائي.
7. مفتاح التشغيل ON/OFF الموجود على الوجه الخلفي لمكبر الصوت الفرعي هو مفتاح قطع التيار الكهربائي. يجب أن يكون الوصول إليه متاح دائماً.
8. لا تعرض الجهاز لماء متساقط أو رذاذ.
9. تحذير: تركيب البطارية بطريقة خاطئة يمكن أن يؤدي إلى انفجار. يجب استبدال البطاريات بنفس النوع أو بنوع مماثل.

EASYA

Introduction

13

F

Nous vous remercions d'avoir choisi les enceintes Focal et de partager avec nous notre philosophie "the Spirit of Sound". Ces enceintes de haute technicité intègrent les ultimes perfectionnements Focal en matière de conception de haut-parleurs pour la haute fidélité et le Home Cinéma. Afin d'exploiter toutes leurs performances, nous vous conseillons de lire les instructions de ce livret puis de le conserver avec précaution pour vous y référer ultérieurement.

GB

Thank you for choosing Focal loudspeakers. We are pleased to share with you our philosophy : "the Spirit of Sound". These high-performance speakers feature the latest technical developments from Focal in terms of speaker design, whether it is for high fidelity or Home Cinema systems. In order to enjoy the maximum of their performance, we advise you to read this user's manual and to keep it carefully so that you can consult it later.

ES

Gracias por elegir sistemas de altavoces de Focal. Nos complace compartir con usted nuestra filosofía: "The Spirit of Sound". Estos sistemas de altavoces de altas prestaciones de Focal se caracterizan por estar dotados de los últimos avances tecnológicos de Focal en términos de diseño, tanto para sistemas de alta fidelidad como de Home Cinema. Con el objetivo de que disfrute al máximo de las prestaciones de los equipos le recomendamos lea este manual detenidamente y conserve el mismo para futuras consultas. La garantía Focal solo se aplicará si la tarjeta incluida en el embalaje es devuelta a nosotros en el plazo de diez días tras su compra.

I

Grazie per aver scelto i diffusori acustici Focal. Siamo felici di condividere con voi la nostra filosofia: "The Spirit of Sound". Questi diffusori ad alte prestazioni adottano gli ultimio sviluppi tecnici Focal in termini di design, sia per sistemi hi-fi, sia per home theater. Per godere il massimo delle loro prestazioni, vi invitiamo a leggere questo manuale e conservarlo per future consultazioni. La garanzia Focal-JMLab è valida solo se il certificato viene rispedito entro 10 giorni dall'acquisto.

D

Vielen Dank, dass Sie sich Für Focal lautsprecher entschieden haben. Gerne teilen wir mit Ihnen unsere Philosophie: "The Spirit of Sound. Was das design von HiFi Und Heimkinosystemen anbelangt, bieten diese Hochleistungslautsprecher den neuesten technischen Stand von Focal. Um diese lautsprecher voll nutzen und ihre Maximalleistung genießen zu können, sollten Sie das Benutzerhandbuch sorgfältig lesen und für die spätere Einsichtnahme gut aufbewahren. Die Focal-JMLab Garantie findet nur Anwendung, wenn die beigefügte Garantiekarte innerhalb von 10 Tagen nach Kauf bei uns eingeht.

RU

Благодарим Вас за выбор продукции компании Focal. Мы с удовольствием делимся с Вами нашей философией: «Душа звука». При изготовлении наших громкоговорителей используются самые передовые технологии разработанные компанией Focal, отличительной чертой нашей продукции является передовой дизайн и способность работать превосходно как в системах класса hi-fi, так и в домашнем кинотеатре. Для того чтобы ощутить максимум возможностей превосходства нашей продукции мы советуем вам внимательно ознакомиться с руководством пользователя и сохранить его, так как оно может пригодиться вам в будущем.

CN

祝贺和感谢您购买法国 Easya 扬声器。我们很高兴与您分享我们的理念：「声音的热情追求，音乐的极限发挥」。无论是高品质音响或家庭影院系统，这高性能扬声器具备Focal最新技术发展音箱设计和声音放大技术，高品质音响或家庭影院系统均有出色表现。为了能享受产品的最佳表现，我们建议您阅读本用户手册，并妥善保存以便您随时参考。

EASYA

Introduction

14

J

この度は、フォーカルスピーカーをお買い上げいただき、有り難うございます。“スピリットオブサウンド”（サウンドの精神）という私たちの哲学を共有していただけたことに感謝申し上げます。
ハイファイ、ホームシアターシステム用に設計された高性能スピーカーには、スピーカー設計のフォーカルの最新技術を投入しております。最高のパフォーマンスで楽しんでいただくために、同梱のユーザーマニュアルを良くお読みください。また、後々参照していただけるようにマニュアルを大切に保管されることをおすすめいたします。

KR

Focal 스피커를 구입해주셔서 감사합니다.
우리의 철학인 “The spirit of Sound”를 공유하게 되어서 기쁘게 생각합니다.
본 제품은 뛰어난 성능과 디자인 면에서 Focal의 최신 기술을 사용해 개발했습니다.
본 제품을 최대한 즐길 수 있게, 설명서를 읽어주시고 후에 참조할 수 있도록 보관해 주십시오.

AR

- شكرا لقيامك باختيار مكبرات الصوت Focal. يسرنا أن نتشارك معك بفلسفتنا: "حيوية الصوت" تعبر مكبرات الصوت عالية الأداء هذه عن أحدث التطورات التقنية في شركة Focal من ناحية التصميم سواء كانت للأداء عالي الأمانة أو أنظمة المسرح المنزلي. كي تتمكن من الاستمتاع بالأداء إلى الحد الأقصى، ننصحك بقراءة كتيب المستخدم والاحتفاظ به للرجوع إليه مستقبلا - تم تصنيع وتطوير منتج Focal-Jmlab من مواد ومكونات عالية الجودة وقابلة لإعادة التدوير و/أو إعادة الاستخدام. يعني هذا الرمز أن التجهيزات الكهربائية والألكترونية يجب التخلص منها بشكل منفصل عن القمامة العادية عند انتهاء عمرها التشغيلي. يرجى التخلص من هذا المنتج عبر نقله إلى نقطة الجمع المحلية أو مركز إعادة التدوير المخصص لهذا النوع من الأجهزة. سيساعد ذلك في حماية البيئة التي نعيش جميعنا فيها.

EASYA

User manual

English

Breaking in your speakers

The drivers used in Easya are made up of complex mechanical elements and requires an adaptation period before it delivers the best of its performances. It must get adapted to the temperature and humidity conditions of their environment. This breaking-in period depends upon the encountered conditions and can last several weeks. In order to shorten this period, we advise you to let your loudspeakers operate for about twenty hours consecutively at medium level, playing standard music programs, but with a large amount of bass. Once the components of the drivers are completely stabilized, it is possible to enjoy the real performances of your Easya loudspeakers.

Carton contents:

- 2 loudspeakers, 4 mains power cables
- 1 user manual
- 1 Hub, 1 power supply + 4 connectors (EU/Korea, US/Canada, China/Japon, UK) + 1 remote control
- 4 decoupling spikes
- 4 lock nuts
- 4 spike protectors
- 4 rubber foot pads

Please validate your Focal-JMLab guarantee by returning the guarantee form enclosed within 10 days.

Specifications

Aluminium/Magnesium alloy inverted dome® TNV2 Tweeter: the tweeter developed for the Easya speaker range uses Focal exclusive inverted dome technology, for optimal energy transfer and limited directivity. The dome's Aluminium/Magnesium alloy guarantees outstanding stiffness and damping. The mechanical properties of the new suspension, a system using Poron, an open cell polyurethane microcellular foam, provide numerous benefits: excellent dimensional stability and no degradation over times. The advantages of the use of Poron in this tweeter are obvious in terms of linearity and distortion reduction. This leads to a silkier, more precise sound with greater harmonic richness.

Polyglass® membrane midrange and bass drivers: impregnated paper cones with a fine layer of silica micro balls for a fully dynamic bass impact, precise and distortion-free.

Digital amplifier : a powerful 85 W RMS amplifier is seamlessly integrated into each loudspeaker. Optimized to work with the speakers.

Digital Wireless Transmitter: the Hub is a digital wireless transmitter which transmits the audio to the loudspeakers in a quality of sound that is absolutely identical to that of a CD. Retained wireless transmission technology (radio frequency) is independent to any Wi-Fi network, making it robust and sturdy. Thanks to its numerous inputs, the Hub connects Easya or any other compatible wireless device to all audio sources : smartphones, tablets, computers, TV, and CD players... It is also compatible with the *Bluetooth®* aptX® technology.

Profiled vent: powerful, distortion-free bass.

High-efficiency acoustic wadding: excellent internal damping, sustained, deeper bass.

Decoupling spikes included.

Setting up the system

Connect the speakers to the mains using the cables supplied for your region.
Press the "ON" switch on the speakers to turn them "ON".

On the amplifier panel situated on the back of the speaker, select the left speaker to the "left" position and the right speaker to the "right" position (**Fig. A**).

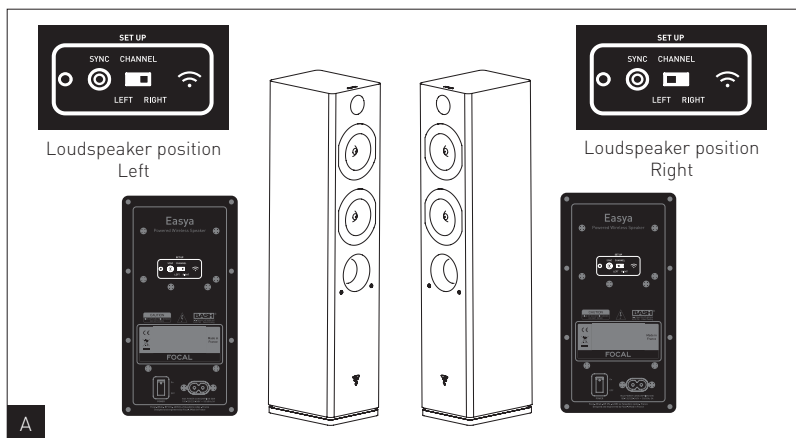

Connect the outlet corresponding to your region to the Hub power supply (**Fig. B**).

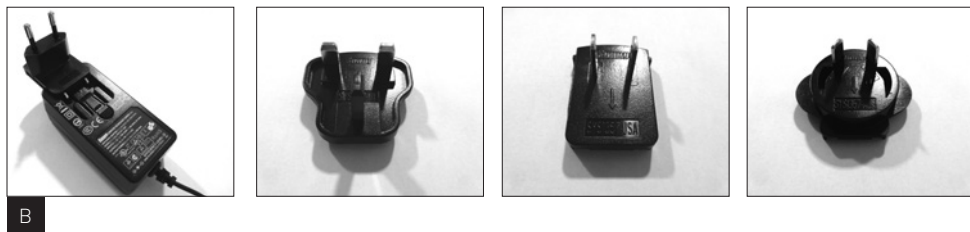

Connect the Hub to the mains using the standard power supply (do not use any other power supply). Plug in the power supply into the circular plug on the Hub identified by the marking "7.5V1 = 1A" (**Fig. C**).

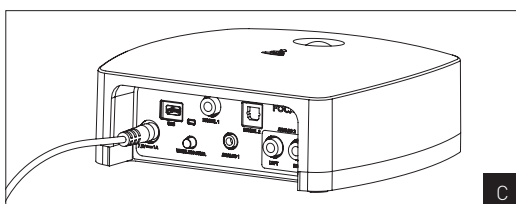

Hub Connections

There are several ways to connect your audio and video devices to the Hub: *(Fig. D)*.

Analogue inputs:

The Hub has 2 analogue inputs (3.5mm jack and RCA).

Digital inputs:

The Hub has 3 digital inputs (Coaxial, Toslink and mini USB). Each of these inputs can accept sampling frequencies up to 96kHz (converted to 44.1kHz by the Hub for transmission to the speakers), and a resolution up to 24 bits/sample (converted to 16 bits per Hub for transmission to the speakers).

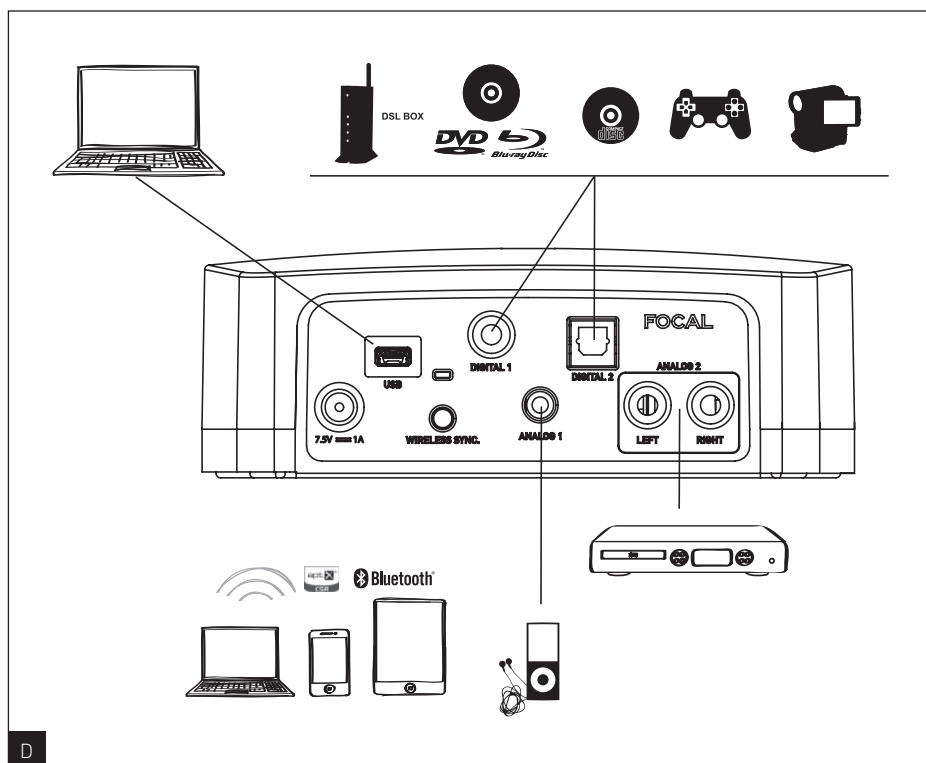

Bluetooth® wireless technology input:

In order to link a device with the Hub, it must be *Bluetooth*® compatible and the aptX® "*Bluetooth*®" input must be selected on the Hub.

There are two ways to set the Hub to linked mode:

- By pressing and holding down the sync button located on the back of the Hub for 3 seconds.
- By pressing and holding down the "Down Arrow" remote control button for 3 seconds.

When the Hub is in *Bluetooth*® linked mode, the aptX® *Bluetooth*® input LED on the front starts to flash quickly. The Hub is identifiable on the linked device as "Focal Hub *Bluetooth* Receiver". To complete the link, please refer to the manual for your device for linking with the Hub. If no device is linked within 30 seconds, the Hub will exit linked mode.

Once a device has been linked with the Hub, it will remain in the memory. Linking only needs to take place once. The Hub can store twenty linked devices. If more than twenty devices are linked with the Hub, it replaces the oldest device with the most recent one linked.

Only one device at a time can be linked with the Hub. If you want to connect a device, ensure that no other devices are already connected.

It is advisable to increase the volume of the device connected to the Hub and to control the volume using the supplied remote control.

Remote Control

Functions and use of buttons: [Fig. E]

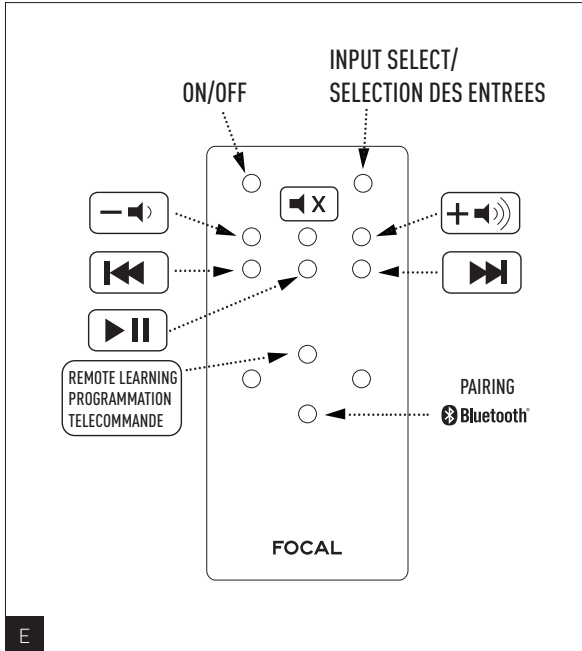

- Power OFF: allows you to manually set the Hub to standby mode. All LEDs on the front panel are turned off. Does not allow auto ON mode, the speaker goes straight to standby mode. Press again to return to the same status before setting Power Off. Only the Power Off button allows you to return to ON mode.
- Input selection: allows you to select different inputs for the Hub on a cyclical basis.
- Volume Control: allows you to reduce, increase or mute the Hub volume. In silent mode, the input LED selected on the front flashes. Press again to disable silent mode. When the "+" or "-" button is activated, the input LED selected flashes on the Hub, and when the minimum or maximum volume is reached, the LED stops flashing.
- Controlling tracks: these functions are valid only when the *Bluetooth*® or USB inputs are selected. Left Arrow for "previous track" and right arrow for "next track". These functions allow you to move to the next or previous tracks only i.e. it is not a fast forward or rewind function. The "Play / Pause" middle button is used to start playback or pause the source. (Please note: certain Smartphones are too old, or do not support the AVRCP protocol, and do not allow this feature to be used.)
- *Bluetooth*® linking: by selecting the *Bluetooth*® input button on the Hub, the Hub can be linked with *Bluetooth*® devices. Press and hold down the button for 3 seconds. When the linked mode is activated, the *Bluetooth*® input LED starts to flash on the front of the Hub. This mode is deactivated once the device is linked, or after 30 seconds if no device has been linked.

Remote learning

• In a process of ultimate simplification of the system, each of the functions of the Focal remote can be programmed in an infrared remote control of your choice (TV, ADSL Box, CD player or universal) through the remote programming mode. The procedure is described below. Once your remote will be programmed, the keys saved by the user will control the Hub.

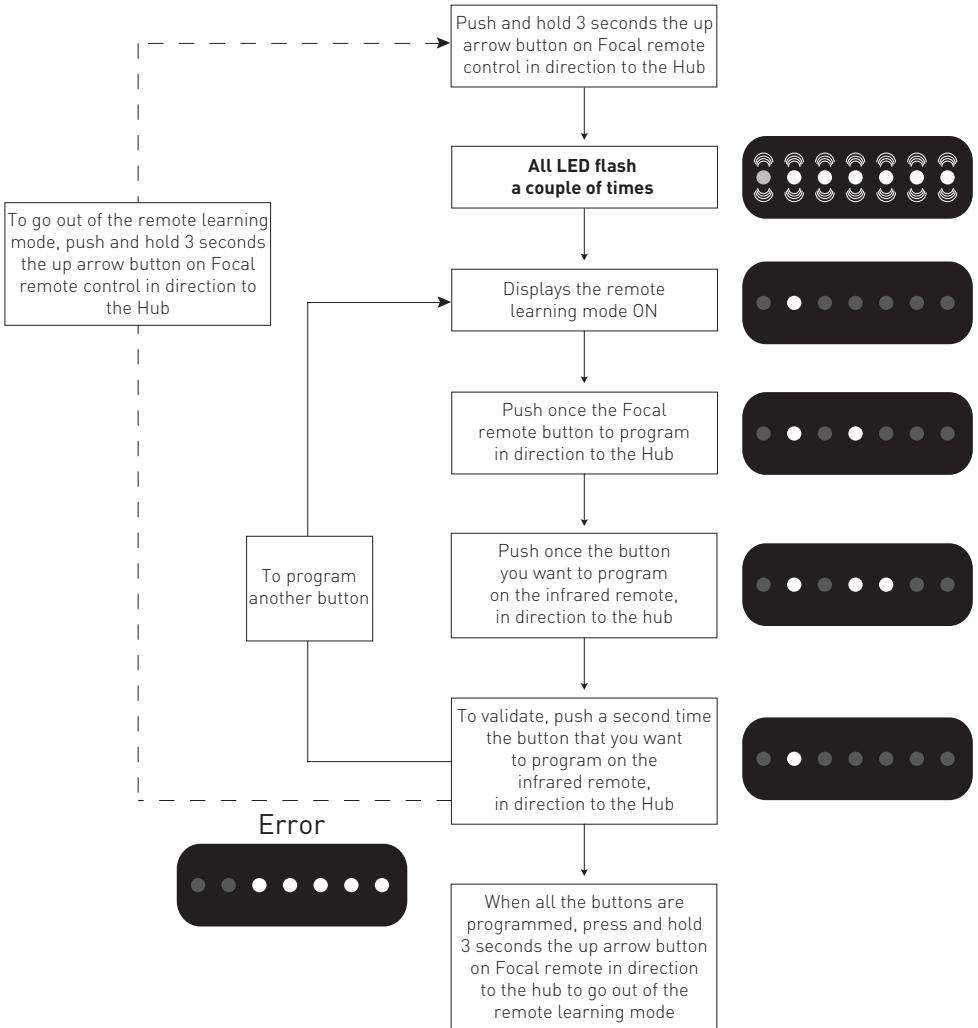

Note : To erase programming on the Infrared remote control, press and hold for 10 seconds the up arrow on the remote Focal. If no key is pressed for 1 minute then programming mode will become inactive.

Where to position your loudspeakers

Your Easya speakers have been designed to reproduce as faithfully as possible every kind of music. Nonetheless, it makes sense to follow some simple rules to optimise their performance and to guarantee good tonal balance and a realistic sound stage.

The loudspeakers should be positioned symmetrically, facing the listening area, ideally forming an equilateral triangle with it. It is, however, possible to vary these distances to arrive at the ideal compromise for any particular conditions (*Fig. F*) The loudspeakers should be positioned at the same height, in the same horizontal plane. Ideally, the tweeter should be positioned at the same height as the listener's ear when listening normally (*Fig. G*).

Do not position your loudspeakers too close to a corner of the room and do not place them too close to a wall. If positioned close to a wall or a corner this has the effect of exciting certain resonances within the room and artificially increasing the bass. Conversely, if the bass level is judged to be insufficient, you could try moving the loudspeakers nearer a wall to re-balance the bass level (*Fig. H*).

Optimisation

For perfectionists, here is the formula for optimal positioning:

If A is the distance from the centre of the woofer to the nearest floor or wall, B is the distance to the next closest floor, or wall and C the greatest distance ($A < B < C$), the equation $B^2 = AC$ defines the ideal loudspeaker position.

• **For example:**

If the centre of the woofer is 50cm away from the back wall (A) and 60cm from the floor (B), then the side wall will ideally be 72cm away ($C = B^2/A = 72\text{cm}$) (*Fig. I*).

Recommendations for use

The behaviour of the Easya loudspeakers depends on the acoustics in the listening room, on the correct positioning of the loudspeakers within the room and on the position of the listener. It is possible to work these elements together to correct or improve a desired effect.

Stereo perception is imprecise and poorly centred: try moving the loudspeakers closer to one another and/or have them facing the listening point.

Sound is harsh, aggressive: the acoustic in your listening room probably has too many reverberations. Consider using sound softening (carpets, upholstered furniture, wall hangings, curtains, etc.) and sound reflecting materials (furniture) to absorb or diffuse resonance.

Sound is "flat", "strangled": there are too many sound absorbent items in the room, the sound is soaked up. Look for the best compromise between sound absorbing and sound reflecting materials in your room. In general terms, it is good to aim for the wall behind the loudspeakers being reflective for the sound to develop correctly. The wall behind the listening position, on the other hand, is ideally sound absorbing to avoid rear reflections "contaminating" the stereo image. Furniture can be judiciously placed near the side walls of the room to diffuse sound waves and ensure certain frequency zones, particularly in the mid-range,

Turning Off Your Television's Speakers

If Easya loudspeakers are installed around your TV then you need to disable the speakers of your TV so that the sound is broadcast only through Easya. If you can not find the correct setting to turn off your TV speakers, please consult the user guide that was packaged with your TV.

EASYA

User manual

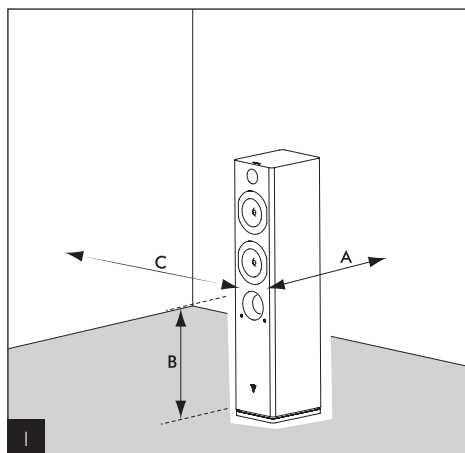
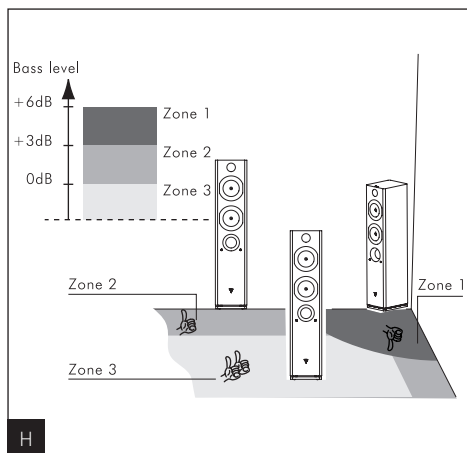
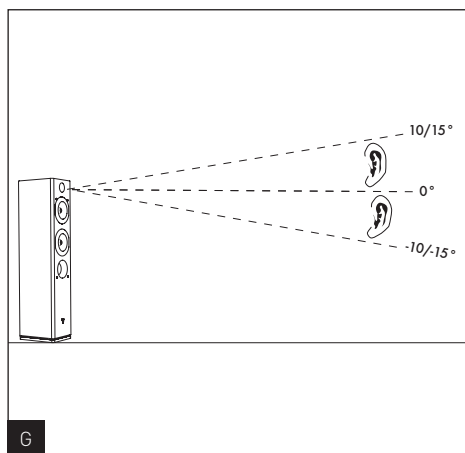
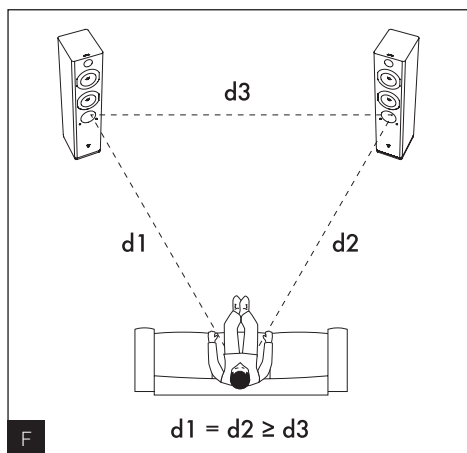

Linking loudspeakers/Hub:

The loudspeakers and the Hub have been linked at Focal prior to carrying out the final test on your system. The Hub can only be linked to a maximum of 2 speakers. In the event that the link between the Hub and one or two speakers is lost, you can re-link the Hub with one or two speakers as follows:

How to link the Hub to one or two Easya speakers:

1. Select an input on the Hub other than the aptX® *Bluetooth*® one.
2. Press the linked button located on the rear panel of the speaker button for 3 seconds . The LED next to the linked button will flash rapidly (many times per second).
3. Press the linked button at the rear of the Hub for 3 seconds. The LED next to the linked button will flash rapidly (many times per second).

Please note:

1. The speakers and the Hub are linked when all the LEDs (speakers and Hub) begin to simultaneously flash slowly.
2. Hub can be synchronized with only one loudspeaker at a time*.

*When the association between the Hub and the two loudspeakers is lost, repeat this procedure for each loudspeaker.

Auto Standby:

If there is no audio signal detected from the Hub input for 3 minutes, the 2 speakers and the Hub will move to standby mode. The Hub LED and speakers will light up in red. Once an audio signal is detected on the last input selected, the system will be reactivated. The Hub will provide the musical signal to the speakers after a few seconds, the LEDs on the Hub and speakers will light up in white.

Cables not included:

Analogue inputs:

- Analogue 1: 3.5mm male mini jack
- Analogue 2: 2 x RCA male audio (right red, left white)

Digital inputs:

- Digital 1: Coaxial (SPDIF) digital Audio RCA male
[75 Ohms impedance recommended for 24 bits/ 96 kHz broadband]
- Digital 2: Optical (Toslink) male audio
- USB: Male Mini USB

EASYA

User manual

Precautions for use

The TNV2 tweeter uses a relatively flexible Aluminium/Magnesium alloy, with a "shape memory" enabling it to withstand the majority of small impacts in the home. Nevertheless, we recommend leaving the fabric grilles in place to protect the dome. If the dome surface is marked this could have an impact on the tweeter.

Cleaning instructions

The only maintenance required for Easya is dusting with a dry cloth. If the cabinet becomes marked, we recommend simply using a damp cloth. Never use solvents, detergents, alcohol-based or corrosive products, scrapers or scourers to clean the loudspeaker surface. Keep the loudspeakers away from sources of heat.

Decoupling spikes assembling

Easya loudspeakers are intended to be floor mounted only. It is important to ensure that the loudspeakers stand firmly on the floor using the spike feet supplied whenever possible. If not use the rubber feet or the protective caps for the spikes. **(Fig. J, K)** To screw the spike feet or the rubber feet, stand the speaker on its top (placed on the packing cap) taking care not to damage the cabinet or the drive units during handling. Before screwing the spikes on the cabinet, screw the lock nut onto the spikes. Then screw the spikes fully into the threaded inserts of the cabinet. If the cabinet rocks when placed on the floor, unscrew one or two spikes that do not touch the floor until the cabinet rests firmly without rocking. Finally lock the nuts against the cabinet. It may be more convenient to fit and adjust the spike feet after speaker positioning has been optimised.

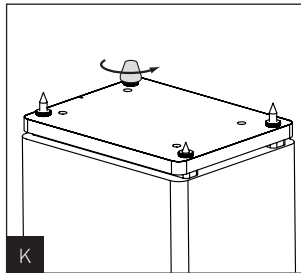
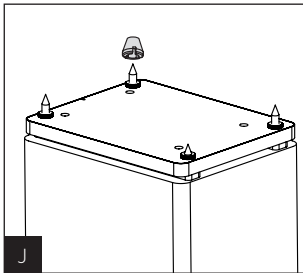

EASYA

User manual

Specifications

	Easya
Type	Powered wireless 2-1/2 way bass reflex floor standing
Speakers	5" (13cm) Polyglass woofer 5" (13cm) Polyglass bass/midrange 1" (25mm) Al/Mg TNV2 inverted dome tweeter
Frequency response (+/- 3dB)	50Hz - 28kHz
Low frequency point -6dB	43Hz
Amplifier output power (RMS)	85W - 4 Ohms
Power supply	100 - 240V ~50/60Hz
Rated power consumption	50W
Dimensions (HxWxD)	35 ^{5/8} x 6 ^{3/4} x 9 ^{7/16} (905x172x240mm)
Net Weight	37.48lb (17kg)

	Hub
Type	Digital wireless transmitter
Transmission type	Digital
Transmission signal frequency	2.4GHz Klear® compatible
Range	Around 10m without obstacle
Max. RF Power	5dBm
Sampling Rate	44.1kHz
Resolution	16 bits
Power supply Input	100 - 240V ~50/60Hz 0.25A
Power supply output	7.5V DC 1A
Power consumption (Stand by mode – ON)	1.6 W / 2.5 W
Wireless Input	<i>Bluetooth® aptX</i>
Digital Inputs	Coax / Toslink
Analogue Inputs	Jack 3.5mm / RCA
External sound card	USB Input
Dimensions (HxLxP)	$1^{15/16} \times 5^{11/16} \times 5^{2/3}$ " [49x145x144mm]
Weight	<i>0.88lb</i> (400g)

Conditions of guarantee

All Focal loudspeakers are covered by guarantee drawn up by the official Focal distributor in your country. Your distributor can provide all details concerning the conditions of guarantee. Guarantee cover extends at least to that granted by the legal guarantee in force in the country where the original purchase invoice was issued.



Your Focal-JMlab product was developed and manufactured with high-quality materials and components which can be recycled and/or re-used. This symbol indicates that electrical and electronic equipment must be disposed of separately from normal garbage at the end of its operational lifetime. Please dispose of this product by bringing it to your local collection point or recycling centre for such equipment. This will help to protect the environment in which we all live.

EASYA

Manuel d'utilisation

Français

Période de rodage

Les haut-parleurs utilisés dans les enceintes de la gamme Easya sont des éléments mécaniques complexes qui exigent une période d'adaptation pour fonctionner au mieux de leurs possibilités et s'adapter aux conditions de température et d'humidité de votre environnement. Cette période de rodage varie selon les conditions rencontrées et peut se prolonger sur quelques semaines. Pour accélérer cette opération, nous vous conseillons de faire fonctionner vos enceintes une vingtaine d'heures consécutives. Une fois les caractéristiques de l'enceinte totalement stabilisées, vous pourrez profiter intégralement des performances de vos enceintes Easya.

Contenu du carton :

- 2 enceintes, 2 câbles secteur
- 1 manuel utilisateur
- 1 Hub, 1 alimentation + 4 fiches secteurs (EU/Korée, US/Canada, Chine/Japon, UK) + 1 télécommande
- 4 pointes de découplage
- 4 contre-écrous
- 4 embouts de protection pour les pointes
- 4 pieds en caoutchouc

Pour validation de la garantie Focal-JMLab, merci de nous retourner
la garantie jointe dans les 10 jours.

Caractéristiques

Tweeter à dôme inversé® en alliage Aluminium / Magnésium : le tweeter développé pour les enceintes Easya utilise la technologie du dôme inversé exclusive à Focal, permettant un transfert optimal de l'énergie et une directivité limitée. L'alliage Aluminium / Magnésium du dôme garantit des performances exceptionnelles en matière de rigidité et d'amortissement. Les propriétés mécaniques de la nouvelle suspension en Poron, un polymère d'uréthane micro cellulaire à cellules ouvertes, apportent de nombreux avantages : excellente stabilité dimensionnelle, pas de dégradation dans le temps. Le bénéfice du Poron sur ce tweeter est évident en termes de linéarité et de baisse de la distorsion. Il en résulte un son plus soyeux et précis, avec une plus grande richesse harmonique.

Haut-parleurs de grave et médium à membrane Polyglass®: membrane fibre de cellulose rigidifiée par un composé de microbilles de verre pour un son détaillé et impactant, sans distorsions.

Amplificateur: Chaque enceinte intègre un puissant amplificateur de 85 W RMS parfaitement optimisé pour fonctionner avec les haut-parleurs.

Émetteur sans fil numérique : Le Hub est un émetteur sans fil numérique qui assure la liaison du flux audio avec les produits sans fil compatibles. La technologie de transmission sans fil retenue (radio-fréquences) est indépendante de tout réseau WiFi, ce qui lui confère une grande robustesse. Le Hub transmet le flux audio vers les produits sans fil avec une qualité rigoureusement identique à celle d'un CD (lorsque les fichiers audio sont enregistrés au format CD type WAV ou AIFF). Grâce à ses nombreuses entrées, le Hub connecte vos produits sans fil avec toutes vos sources audio : smartphones, tablettes, ordinateurs, TV, Lecteurs CD... il est également compatible avec la technologie sans fil *Bluetooth® aptX®*.

Évent profilé : grave puissant sans distorsion.

Ouate acoustique haute efficacité : excellent amortissement interne, grave tenu et plus profond.

Pointes de découplage fournies.

EASYA

Manuel d'utilisation

28

Mise en route du système

Raccordez les enceintes au secteur grâce aux cordons fournis correspondant à votre zone géographique. Mettez l'interrupteur de mise sous tension des enceintes sur "ON".

Sur le panneau de l'amplificateur situé à l'arrière de l'enceinte mettez l'enceinte de gauche sur la position "gauche" et l'enceinte droite sur la position "droite" (**Fig. A**).

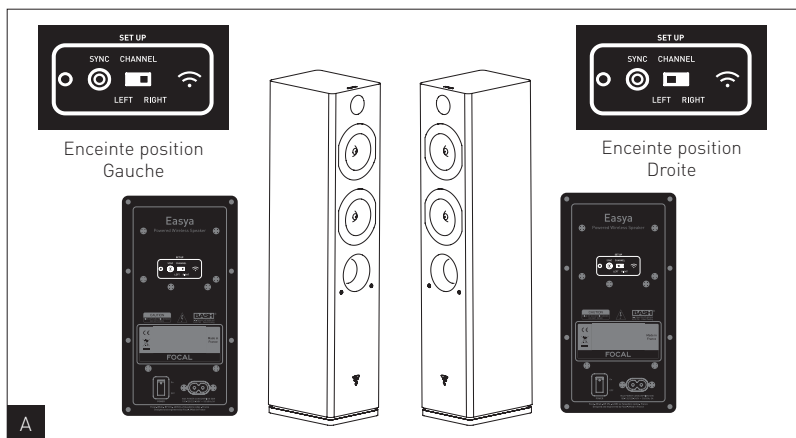

Connectez la prise secteur correspondant à votre zone géographique sur l'alimentation du Hub (**Fig. B**).



Raccordez le Hub au secteur à l'aide de l'alimentation fournie (n'utilisez pas une autre alimentation). Sur le Hub branchez l'alimentation sur la prise circulaire identifiée par le marquage "7.5 V \approx 1A" (**Fig. C**).

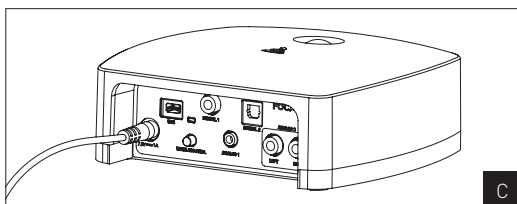

Connexions du Hub

Il existe plusieurs possibilités pour connecter vos sources audio ou vidéo au Hub : *Fig. (D)*

Entrées analogiques :

Le Hub possède 2 entrées analogiques (jack 3,5 mm et RCA).

Entrées numériques :

Le Hub possède 3 entrées numériques (Coaxiale, Toslink et mini USB). Chacune de ces entrées peut accepter des fréquences d'échantillonnage jusqu'à 96 kHz (converti en 44,1 kHz par le Hub pour la transmission vers les enceintes), et une résolution jusqu'à 24 bits/échantillon (converti en 16 bits par le Hub pour la transmission vers les enceintes).

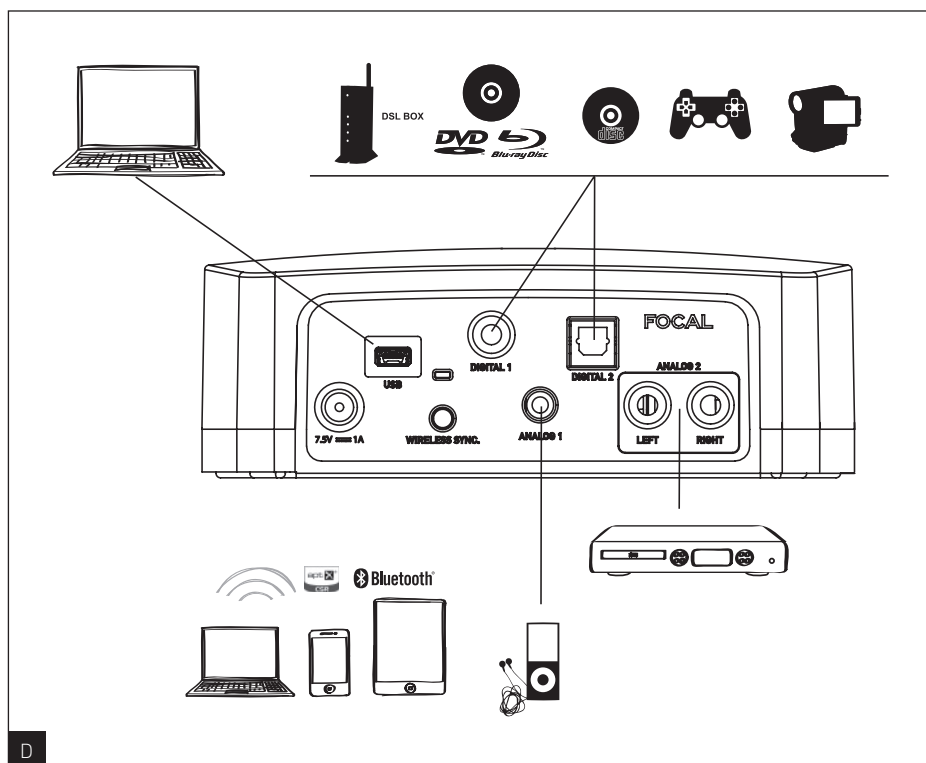

EASYA

Manuel d'utilisation

Entrée technologie sans fil *Bluetooth*[®] :

Pour associer un appareil avec le Hub, il doit-être compatible *Bluetooth*[®], et l'entrée "*Bluetooth*[®] aptX[®]" doit-être sélectionnée sur le Hub.

Deux méthodes sont possibles pour passer le Hub en mode association :

- Pressez et maintenez enfoncé pendant 3 secondes le bouton de synchronisation situé à l'arrière du Hub.
- Pressez et maintenez enfoncé pendant 3 secondes le bouton de la télécommande "Flèche du bas".

Lorsque le Hub est en mode association *Bluetooth*[®], la LED de l'entrée *Bluetooth*[®] aptX[®] en façade clignote rapidement. Le Hub est identifiable sur l'appareil associé en tant que "Focal Hub *Bluetooth*[®] Receiver". Pour compléter l'association, référez-vous à la notice de votre appareil à associer au Hub. Si aucun appareil n'est associé dans les 30 secondes, le Hub quitte le mode association.

Une fois un appareil associé au Hub, celui-ci est mémorisé. La procédure d'association est à réaliser une fois seulement. Le Hub peut garder en mémoire vingt appareils associés. Si plus de vingt appareils sont associés, le Hub remplace l'appareil le plus ancien par le dernier associé.

Un seul appareil à la fois peut-être connecté au Hub. Si l'on veut connecter un appareil, aucun autre appareil ne doit être connecté au préalable.

Il est conseillé de régler le volume de l'appareil connecté au Hub à un volume élevé et de piloter le volume à l'aide de la télécommande fournie.

Télécommande

Fonctions et utilisation des boutons : (Fig. E)

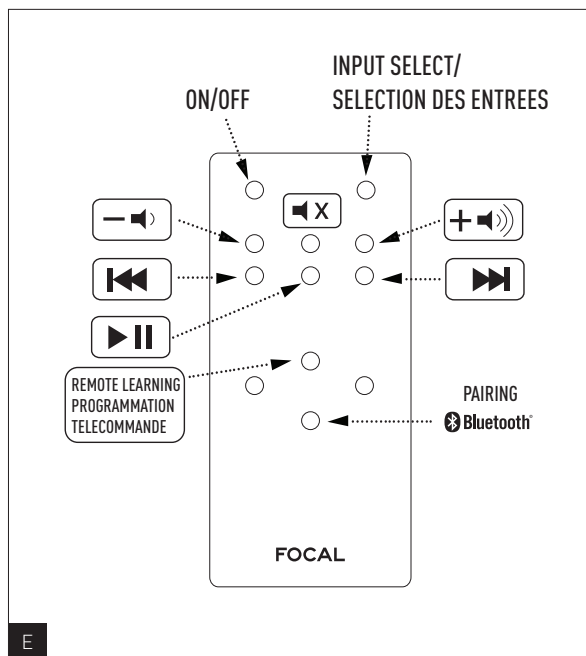

- **Power OFF** : permet de passer le Hub en mode standby manuellement. Toutes les LED en façade s'éteignent. Pas de réveil automatique possible, l'enceinte passe en standby immédiatement. Appuyez à nouveau pour revenir au même statut qu'avant la mise en Power Off. Seul le bouton Power Off permet de revenir en mode ON.
- **Sélection des entrées** : permet de sélectionner les différentes entrées du Hub de manière cyclique.
- **Contrôle du volume** : permet de diminuer, augmenter ou passer le volume du Hub en mode muet. En mode muet, la LED de l'entrée sélectionnée en façade clignote. Appuyez de nouveau pour désactiver le mode muet. Lorsque le bouton "+" ou "-" est activé, la LED de l'entrée sélectionnée clignote sur le Hub; lorsque le volume minimum ou maximum est atteint, la LED s'arrête de clignoter.
- **Gestion des pistes** : ces fonctions sont valides seulement lorsque les entrées *Bluetooth*® ou USB sont sélectionnées. Flèche gauche pour "piste précédente", flèche droite pour "piste suivante". Ces fonctions ne gèrent que le passage aux plages suivantes ou précédentes, il n'y a pas d'avance ou recul rapide. Le bouton central "Play/Pause" permet de lancer la lecture ou de mettre en pause la source. (Note : certains Smartphones trop anciens, ne supportant pas le protocole AVRCP, ne permettent pas d'utiliser cette fonction.)
- **Association *Bluetooth*®** : lorsque l'entrée *Bluetooth*® est sélectionnée sur le Hub, cette touche permet de passer le Hub en mode association d'appareils *Bluetooth*®. Maintenez la touche enfoncée pendant 3 secondes. Lorsque le mode association est activé, la LED de l'entrée Bluetooth clignote sur la façade du Hub. Ce mode se désactive une fois un appareil associé, ou après 30 secondes si aucun appareil n'a été associé.

EASYA

Manuel d'utilisation

32

Programmation de télécommande

• Dans une démarche de simplification ultime du système, chacune des fonctions de la télécommande Focal peut être programmée dans une télécommande à infrarouge de votre choix (TV, Box ADSL, Lecteur CD ou universelle) grâce au mode programmation de télécommande. La procédure est décrite ci-dessous. Une fois votre télécommande programmée, les touches enregistrées par l'utilisateur contrôleront le Hub.

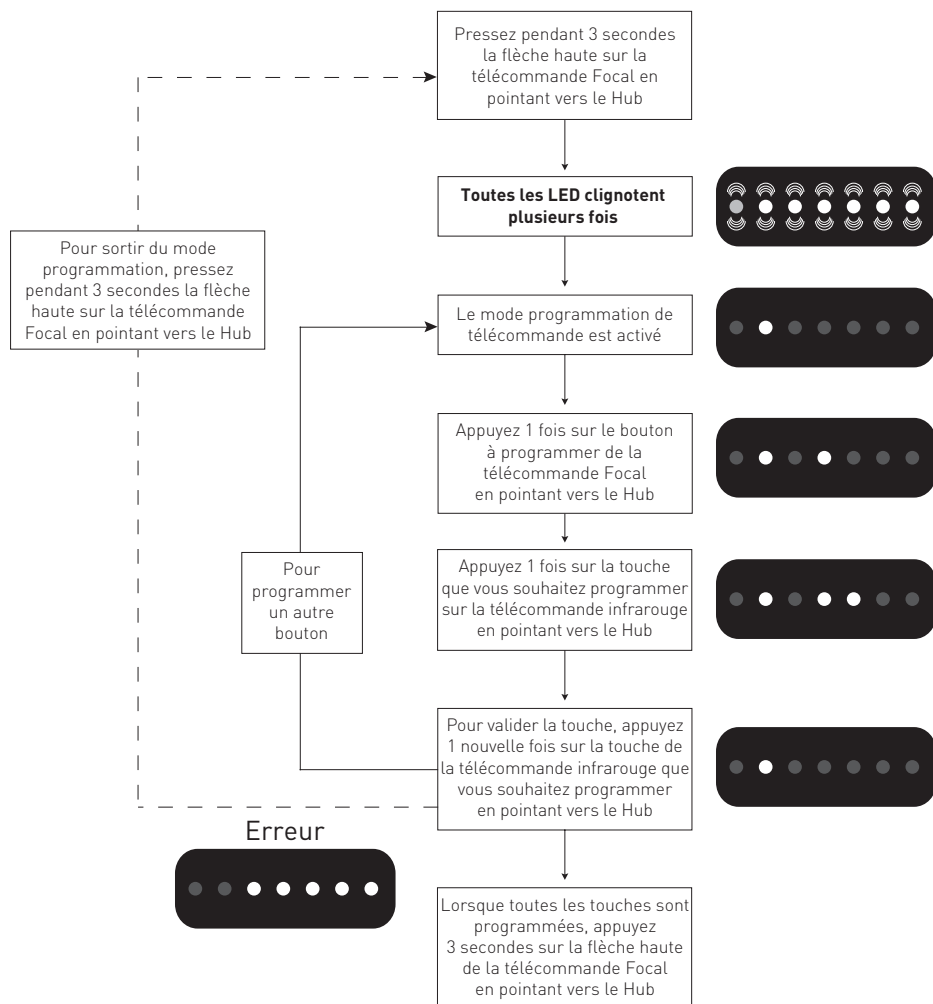

Note : Pour effacer la programmation sur la télécommande infrarouge, appuyez pendant 10 secondes sur la flèche haute de la télécommande Focal. Si aucune touche n'est pressée pendant 1 minute alors le mode de programmation deviendra inactif.

Choix de l'emplacement

Vos enceintes Easya ont été étudiées pour restituer le plus fidèlement possible toutes les formes de musiques. Il convient toutefois d'observer quelques règles simples pour optimiser leurs performances, garantir un bon équilibre tonal et une image sonore réaliste.

Les enceintes devront être placées de façon symétrique face à la zone d'écoute, de manière à former idéalement un triangle équilatéral avec celle-ci. Il est néanmoins possible de faire varier ces distances pour trouver le compromis idéal en fonction des conditions d'aménagement particulières (*Fig. F*)

Les enceintes devront être placées à même hauteur sur un même plan horizontal. Idéalement, le tweeter sera placé au niveau des oreilles de l'auditeur au point d'écoute habituel (*Fig. G*).

Ne placez pas les enceintes trop près d'un angle de la pièce et évitez de trop les rapprocher d'un mur. Ceci aura pour effet d'exciter certaines résonances du local et d'augmenter artificiellement le niveau du grave. A contrario, si le niveau de grave est jugé insuffisant, on pourra tenter de rapprocher les enceintes des murs pour rééquilibrer le niveau de grave (*Fig. H*).

Optimisation

Pour les perfectionnistes, nous donnerons une formule de positionnement optimal :

Si **A** est la distance du centre du boomer à la paroi la plus proche (sol ou mur), **B** la distance intermédiaire et **C** la distance la plus grande ($A < B < C$), la relation $B^2 = AC$ définit la position idéale de l'enceinte.

• **Exemple :**

Si le centre du boomer est éloigné du mur arrière de 50 cm (A) et à 60 cm du sol (B), alors le mur latéral sera idéalement à 72 cm ($C = B^2/A = 72 \text{ cm}$) (*Fig. I*).

Conseils d'utilisation

Le comportement des enceintes Easya dépend de l'acoustique du local d'écoute, du bon positionnement des enceintes dans celui-ci et de l'emplacement de l'auditeur. Il est possible d'interagir sur ces éléments pour corriger ou améliorer un effet recherché.

La perception stéréophonique est imprécise et mal centrée : essayez de rapprocher les enceintes l'une de l'autre et/ou orientez-les vers le point d'écoute.

Le son est dur, agressif : l'acoustique de votre local est probablement trop réverbérante. Envisagez l'utilisation de matériaux absorbants (tapis, canapé, tentures murales, rideau...) et réfléchissants (meublier) pour absorber ou diffuser les résonances.

Le son est "plat", étouffé : excès de matériaux absorbants dans la pièce, le son est bouché, sans relief. Recherchez un meilleur compromis entre les matériaux absorbants et réfléchissants de votre intérieur.

D'une manière générale, on cherchera à ce que le mur placé derrière les enceintes soit de nature réfléchissante pour que le son se développe correctement. À l'inverse, le mur placé derrière la zone d'écoute sera idéalement absorbant pour éviter que des réflexions arrière ne viennent "polluer" la perception de l'image stéréophonique. Le mobilier pourra être placé judicieusement sur les murs latéraux pour diffuser les ondes sonores afin d'éviter d'exciter certaines zones de fréquences notamment dans le médium (suppression du "flutter écho").

Désactivation des haut-parleurs de votre télévision

Si les enceintes Easya sont installées autour de votre téléviseur alors vous devrez désactiver les haut-parleurs de votre télévision afin que le son ne soit diffusé que via les enceintes Easya. Si vous ne pouvez pas trouver le paramètre correct pour désactiver les haut-parleurs de votre télévision, veuillez consulter le guide de l'utilisateur fourni avec votre télévision.

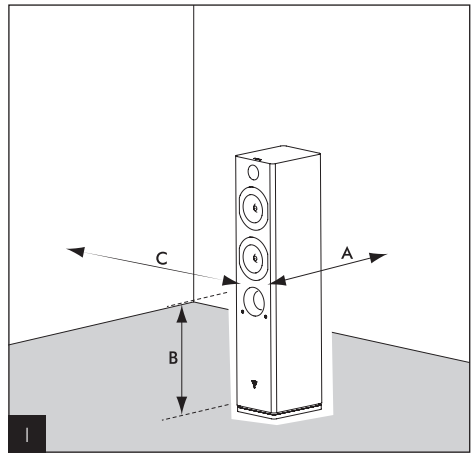
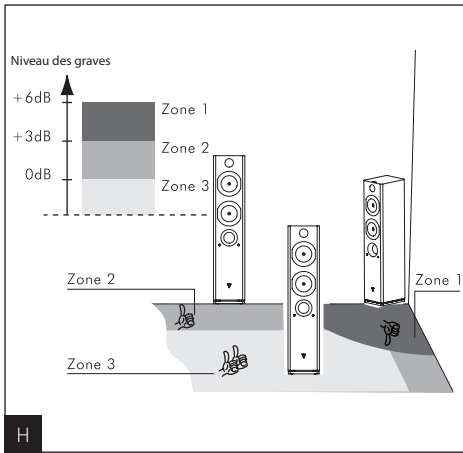
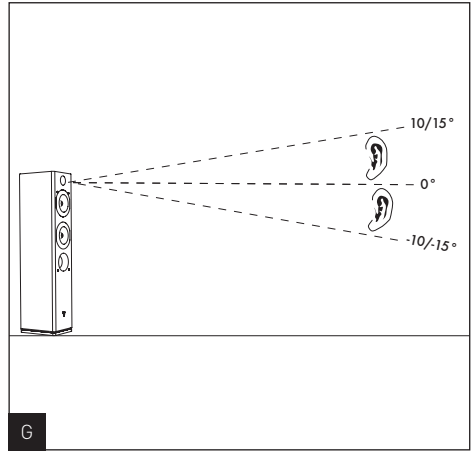
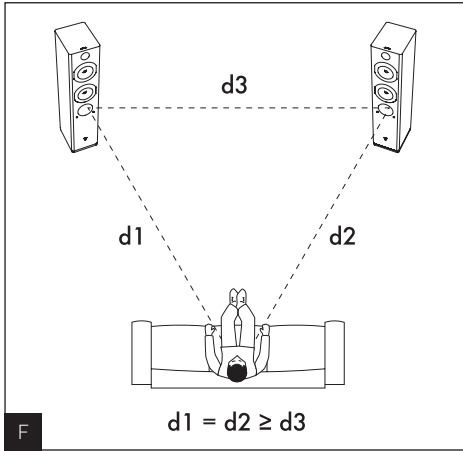

Association enceintes /Hub :

L'association entre les enceintes et le Hub a été effectuée chez Focal avant le test final de votre système. Le Hub ne peut s'associer qu'avec 2 enceintes maximum. Dans le cas où l'association entre le Hub et une ou deux enceintes a été perdue, vous pouvez à nouveau associer au Hub une ou deux enceintes en suivant la procédure suivante :

Procédure pour associer le Hub avec une ou deux enceintes Easya :

1. Sélectionnez une entrée sur le Hub autre que *Bluetooth® aptX®*.
2. Appuyez pendant 3 secondes sur le bouton d'association situé sur le panneau arrière de l'enceinte. La LED située à proximité du bouton d'association clignotera rapidement (plusieurs fois par seconde).
3. Appuyez pendant 3 secondes sur le bouton d'association situé à l'arrière du Hub. La LED située à proximité du bouton d'association clignotera rapidement (plusieurs fois par seconde).

Note :

1 Les enceintes et le Hub sont associés lorsque toutes les LED (enceintes et Hub) clignotent lentement simultanément.

2. Le Hub ne peut-être synchronisé qu'avec une seule enceinte à la fois*

* *Dans le cas où l'association entre le Hub et les deux enceintes a été perdue, répétez cette procédure pour chaque enceinte.*

Mise en veille automatique :

Si aucun signal audio n'est présent en entrée du Hub pendant 3 minutes, les 2 enceintes et le Hub passeront automatiquement en mode veille. Les LED du Hub et des enceintes s'allumeront en rouge. Dès qu'un signal audio sera détecté sur la dernière entrée sélectionnée le système se réactivera. Le Hub transmettra le signal musical vers les enceintes après quelques secondes, les LED du Hub et des enceintes s'allumeront en blanc.

Câbles non fournis :

Entrées analogiques :

- Analog 1 : mini jack 3.5mm mâle
- Analog 2 : 2 x RCA audio mâles (rouge droite, blanc gauche)

Entrées numériques :

- Digital 1 : Coaxial (SPDIF) audio numérique RCA mâle
(impédance conseillée 75 Ohms pour le haut débit 24 bits / 96 kHz)
- Digital 2 : Optique (Toslink) audio mâle
- USB : Min USB mâle

EASYA

Manuel d'utilisation

Précautions d'utilisation

Le tweeter TNV2 utilise un alliage Aluminium/Magnésium relativement souple, possédant un effet de "mémoire de forme" pour le mettre à l'abri de la plupart des petits chocs domestiques. Néanmoins nous vous recommandons de laisser en place les grilles de protection pour mettre le dôme à l'abri. Si la surface du dôme est marquée, le tweeter pourrait être altéré.

Instructions de nettoyage

L'entretien des enceintes Easya se limite à un dépoussiérage à l'aide d'un chiffon sec. Si l'enceinte est tâchée, nous vous recommandons simplement l'utilisation d'un chiffon humide. N'utilisez jamais de solvants, détergents, alcools ou produits corrosifs, grattoirs ou ustensiles récurants pour nettoyer la surface de l'enceinte. Évitez la proximité d'une source de chaleur.

Mise en place des pointes de découplage

Les enceintes Easya sont uniquement prévues pour être directement posées au sol. Il est important de s'assurer qu'elles sont parfaitement équilibrées en utilisant les pointes de découplages fournies lorsque la nature du sol le permet. Dans le cas contraire utilisez les plots en caoutchouc ou placez les embouts de protection prévus à cet effet (Fig J, K). Pour fixer les pointes ou les plots en caoutchouc, retournez tout d'abord l'enceinte en la faisant reposer sur sa partie supérieure (posée sur la cale d'emballage) et en prenant soin de ne pas endommager l'ébénisterie ou les haut-parleurs pendant l'opération. Avant d'installer les pointes, préparez-les en vissant les écrous jusqu'en butée. Vissez ensuite complètement les pointes dans les inserts filetés de l'enceinte. Retournez l'enceinte afin qu'elle repose sur les pointes. Si l'enceinte n'est pas totalement stable sur le sol, dévissez une ou plusieurs pointes jusqu'à ce que l'enceinte soit parfaitement équilibrée sur le sol. Une fois cela effectué, vissez complètement chaque écrou de blocage contre la base de l'enceinte. Il est conseillé de garantir l'équilibre parfait de chaque enceinte seulement après avoir précisément déterminé sa position dans la pièce d'écoute.

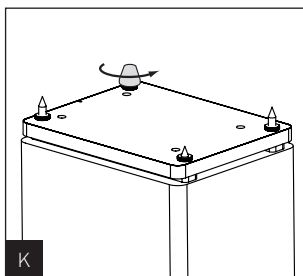
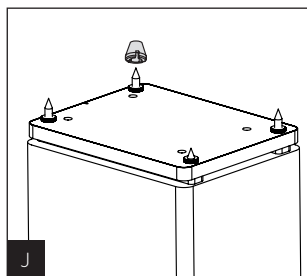

EASYA

Manuel d'utilisation

Caractéristiques

	Easya
Type	Colonne amplifiée sans fil 2 voies 1/2 bass reflex
Haut-parleurs	Grave Polyglass 13 cm Grave / médium Polyglass 13 cm Tweeter TNV à dôme inversé Al/Mg 25 mm
Réponse en fréquence (±3 dB)	50 Hz - 28 kHz
Réponse à - 6 dB	43 Hz
Puissance de sortie amplificateur RMS	85 W - 4 Ohms
Alimentation secteur	100 - 240 V -50/60 Hz 5 A
Consommation max. de puissance	50 W
Dimensions (H x L x P)	905 x 172 x 240 mm
Poids (unité)	17 kg

	Hub
Type	Hub émetteur sans fil numérique
Type de transmission	Numérique
Fréquence de transmission du signal	2,4 GHz compatible Kleer®
Portée	Environ 10 m sans obstacle
Puissance RF max.	5 dBm
Fréquence d'échantillonnage	44,1 kHz
Résolution	16 bits
Alimentation secteur	100 - 240 V - 50/60 Hz 0,25 A
Alimentation entrée Hub	7,5 V DC 1A
Consommation de puissance (mode veille - mode marche)	1,6 W / 2,5 W
Entrée sans fil	Bluetooth® aptX
Entrées Digitales	Coaxiale / Toslink
Entrées Analogiques	Jack 3,5 mm / RCA
Carte son externe	Entrée USB
Dimensions (H x L x P)	49 x 145 x 144 mm
Poids	400 g

Conditions de garantie

En cas de problème, adressez-vous à votre revendeur Focal.

La garantie pour la France sur tout matériel Focal est de 2 ans, non transmissible en cas de revente, à partir de la date d'achat. En cas de matériel défectueux, celui-ci doit être expédié à vos frais, dans son emballage d'origine auprès du revendeur, lequel analysera le matériel et déterminera la nature de la panne. Si celui-ci est sous garantie, le matériel vous sera rendu ou remplacé en "franco de port". Dans le cas contraire, un devis de réparation vous sera proposé.

La garantie ne couvre pas les dommages résultant d'une mauvaise utilisation ou d'un branchement incorrect (bobines mobiles brûlées par exemple...).

En dehors de la France, le matériel Focal est couvert par une garantie dont les conditions sont fixées localement par le distributeur officiel Focal-JMlab de chaque pays, en accord avec les lois en vigueur sur le territoire concerné.



F

Votre produit Focal-JMlab a été conçu et fabriqué avec des matériaux et composants de haute qualité, susceptibles d'être recyclés et réutilisés. Ce symbole signifie que les appareils électriques et électroniques, lorsqu'ils sont arrivés en fin de vie, doivent être éliminés séparément des ordures ménagères. Veuillez rapporter cet appareil à la déchetterie communale ou à un centre de recyclage. Vous contribuez ainsi à la préservation de l'environnement.

磨合期

Easya 系列的音箱内所使用的扬声器都是相当复杂的机械装置，需要一段适应期方能适应环境的温度和湿度，以发挥其最佳性能。磨合期的长短取决于音箱遇到的情况，有时候甚至可能持续数周。我们建议您让音箱连续运行二十几个小时，以缩短磨合期。等到音箱特性完全稳定下来后，您就可以尽情享受 Easya 音箱的最佳性能

盒装内容：

- 2个音箱、2条电源线（欧洲、美国）
- 1本用户手册
- 1个无线音频传感器、1个电源供应器 + 4个电源插头（欧盟/韩国、美国/加拿大、中国/日本、英国）+ 1个遥控器
- 4个脚钉
- 4个防松螺帽
- 4个脚钉护盖
- 4个橡胶脚垫

请于10天内寄回随附的产品质保书，以使 Focal-Jmlab 质保生效。

产品规格

铝/镁合金倒圆顶高音单元®：Easya 音箱的高音单元采用 Focal 的独家倒圆顶技术，能够确保最佳的能量传递，并降低声音方向性。倒圆顶采用铝/镁合金制成，保证了音箱的刚度及阻尼方面的卓越性能。全新 Poron 支架采用氨基甲酸酯聚合物制成，有微型开孔，其机械属性具有极佳尺寸稳定性且不随时间劣化等诸多优点。Poron 的优势显而易见：它赋予该高音单元极佳的线性度，并降低了声音的失真程度，使得乐音更为流畅清晰，且谐波表现更为丰富。

中音和低音扬声器内置 Polyglass® 振膜：采用玻璃微球体化合物，强化了振膜的纤维刚度，使扬声器展现更为细致的乐音，确保不失真的绝佳音质。

BASH®放大器：每个音箱内皆配备了一个强大的85瓦RMS BASH®放大器，能够在最佳条件下与扬声器一同运行。

数字无线发射器：随附的音频传感器是一种数字无线发射器，用来传输音箱及兼容的无线产品之间的音频流。其无线传输技术（无线射频）能够独立于任何WiFi网络，使其性能更为稳定。无线音频传感器能够以完美的CD音质（保存为WAV或AIFF类型的CD格式音频文件）将音频流传输至无线产品上。无线音频传感器具备众多输入端口，能够连接您所有的无线产品和音频源：智能手机、平板电脑、计算机、电视机、CD播放机……同时，它也与蓝牙®aptX®无线技术兼容。

流线型通气孔：打造强大零失真的低音表现。

高效音响填充：高效的内部阻尼，使低音绵长而深沉。

随机附赠脚钉。

为了使产品日益完善，Focal-Jmlab 保留其随时修改产品技术规格的权利，恕不另行通知。图片不具合同效力。

系统安装

请使用针对您所在地区（美国或欧盟）而提供的电缆来接上音箱的电源。

将音箱的开关切换至“ON”，打开电源。

在音箱后部的放大器面板上，把左扬声器切换至“左”的位置，右扬声器则切换至“右”（图A）。

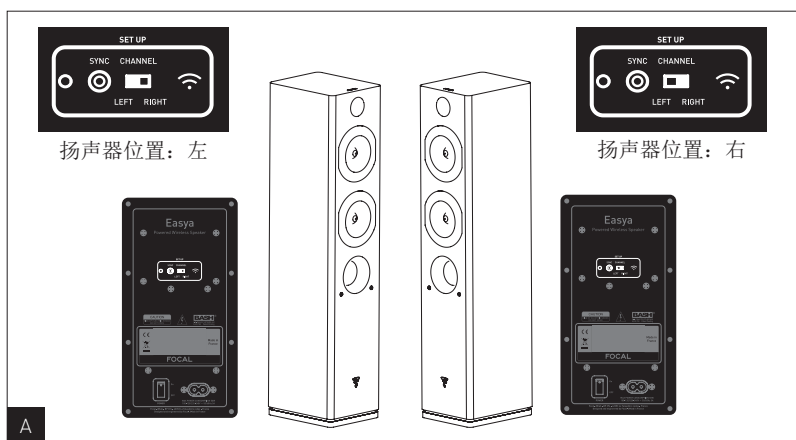

把适用于您所在的地理区域的电源插头连接到无线音频传感器（图B）的电源接口上。



B

使用随附的电源供应器（请勿使用其他电源供应器）将无线音频传感器连接到电源上。把无线音频传感器上的电源供应器连接到有“7.5V 1A”（图C）标记的圆形电源插座上。

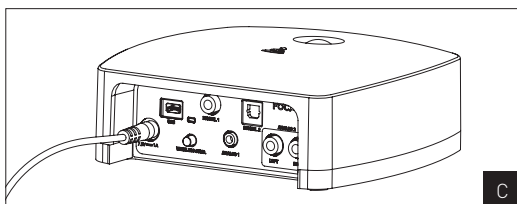

连接无线音频传感器

您可以使用几种方法将音视频源连接到无线音频传感器上：图（D）

模拟输入：

无线音频传感器上有2个模拟输入端口（3.5毫米和RCA端口）。

数字输入：

无线音频传感器上有3个数字输入端口（同轴、Toslink和迷你USB端口）。这些输入端口都可以接受高达96千赫的采样频率（无线音频传感器将其转换为44.1千赫后传输到音箱），其分辨率则高达24位/采样（无线音频传感器将其转换为16位后传输到音箱）。

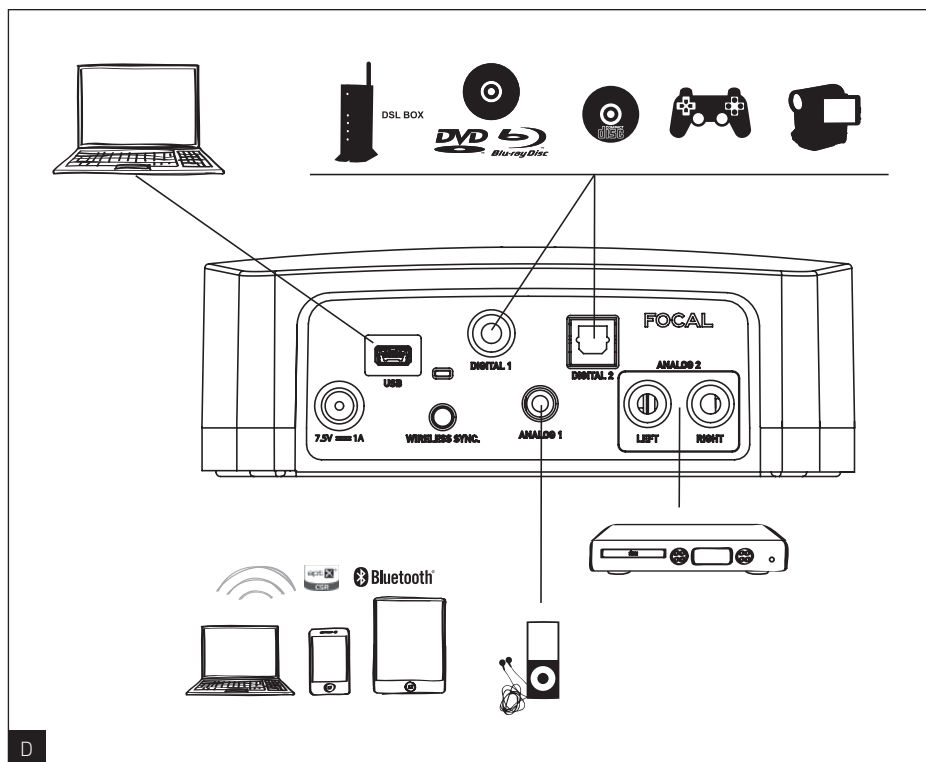

蓝牙®无线传输技术:

您的音视频设备必须与蓝牙®技术兼容，且您必须在无线音频传感器上选择“蓝牙®aptX®”输入模式方能创建设备与无线音频传感器之间的关联。

您可以使用两种方法将无线音频传感器切换至关联模式:

- 长按无线音频传感器背面的同步按钮3秒钟。
- 长按遥控器上的“向下箭头”按钮3秒钟。

将无线音频传感器切换至蓝牙关联模式后，前面板的蓝牙®aptX®输入的LED指示灯会快速闪烁。在已经创建关联的设备上，您可以通过“Focal Hub Bluetooth Receiver”（Focal 无线音频传感器的蓝牙接收器）来找到无线音频传感器。请参阅您要创建关联的音视频设备的用户手册来完成与无线音频传感器的关联。如果在30秒内没有任何设备与无线音频传感器创建关联，则传感器会退出关联模式。

音视频设备与无线音频传感器创建了关联后，即会被存储在内存中。您只需要执行一次关联步骤。无线音频传感器可存储高达20个关联设备。如果您为20个以上的设备创建了关联，无线音频传感器会以最近创建的关联取代最旧的关联。

无线音频传感器每次只能连接一个设备。如果您要连接某个设备，请务必先卸除其他设备的连接。

我们建议您调高连接到无线音频传感器的设备的音量，然后使用随附的遥控器来控制音量。

遙控器

按鈕的功能和用途：（圖E）

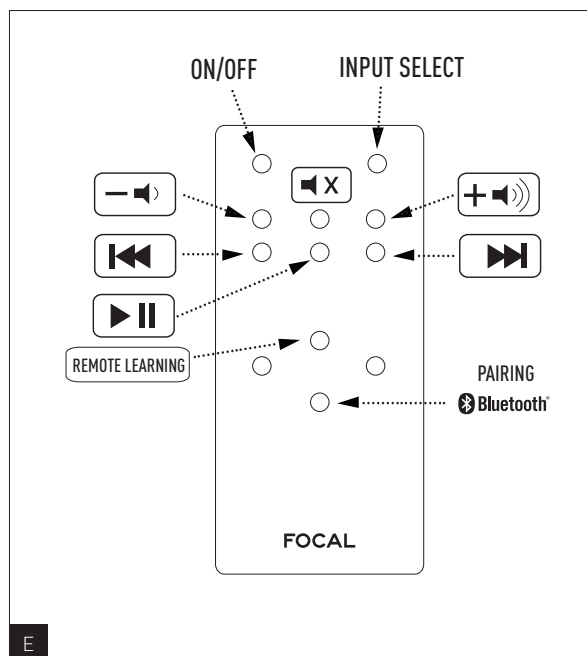

•Power OFF（电源关闭）：您可以使用该按钮将无线音频传感器手动切换为待机模式。前面板上的所有LED指示灯都会关闭。该装置不能被自动唤醒，音箱立即进入待机状态。再按一次该按钮即可返回电源关闭前的状态。只有按下“Power OFF”按钮方能返回到电源开启（ON）模式。

•输入选择：您可以周期性地选择无线音频传感器上的不同输入。

•音量控制：您可以调低或增大无线音频传感器的音量，或将它切换至静音模式。在静音模式下，前面板上所选输入的LED指示灯会开始闪烁。再次按下按钮，以关闭静音模式。当“+”或“-”键被激活时，无线音频传感器上所选输入的LED指示灯会开始闪烁；达到最小或最大音量时，LED指示灯停止闪烁。

•曲目管理：只有选择了蓝牙®或USB输入模式时，您才能使用这些功能。向左箭头表示“前一曲目”，向右箭头表示“下一曲目”。这些功能仅允许您跳到下一曲目或上一曲目，您不能快进或快退。中央的“Play/Pause”（播放/暂停）键可以用来播放或暂停音视频源。（注：有些旧型智能手机不支持AVRCP协议，无法使用该功能。）

•蓝牙®关联：在无线音频传感器上选择了蓝牙®输入后，您可以使用该键将无线音频传感器切换至蓝牙®设备关联模式。按住按键3秒钟。关联模式被激活后，无线音频传感器的前面板上的蓝牙输入LED指示灯会开始闪烁。当您为一个设备创建了关联后，或过了30秒后没有任何设备被创建关联，则此模式会被禁用。

遙控器編程

•为了简化系统操作，您可以使用任一红外遥控器（电视机、ADSL盒、CD播放机或通用遥控器），在遥控器的编程模式下对 Focal 遥控器上的每个功能进行编程。请参考下面的编程步骤说明。完成了遥控器编程后，您就可以使用已存储的按键对无线音频传感器进行控制。

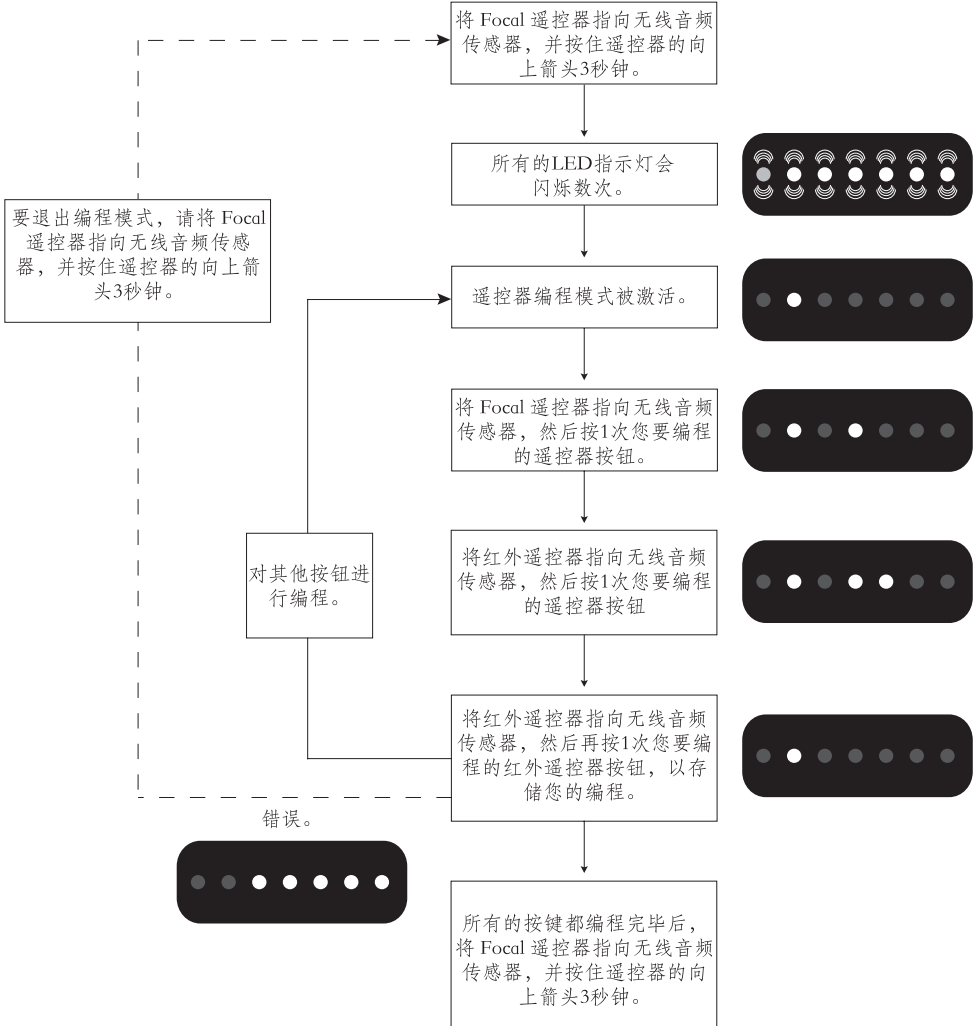

注意：要消除红外遥控器上的编程，请按住 Focal 遥控器上的向上箭头10秒钟。如果持续1分钟后您没有按下任何按键，则编程模式会处于不活跃状态。

选择音箱位置

Easya 音箱的设计旨在尽可能地让各种形式的音乐原音重现。您应该遵循一些简单的规则来优化音箱的性能，并确保良好的音调平衡和逼真的声音效果。

放置音箱时，音箱必须面对聆听区域，并与其两侧等距，与其形成一个等边三角形。您可以根据室内摆设的实际状况改变这些距离，以找到最好的折衷办法（图F）。

音箱必须放置在同一水平面的相同高度上。理想情况下，在听者平常的聆听位置上，高音单元应该放在与听者耳朵等高的地方（图G）。

您不应该让音箱太靠近房间的某个角落，而且您也应避免让它太靠近墙壁。因为这将会强化某些回声，并增加低音的强度。相反地，如果低音强度不足，您可以尝试把音箱靠近墙壁，以重新平衡低音水平（图H）。

优化

音箱的最佳位置——给完美主义者的建议：

假设A是低音喇叭的中心点到最近的壁面（地面或墙壁）的距离，B是第二近的壁面距离，C是到最远壁面的距离（ $A < B < C$ ），公式 $B^2 = AC$ 决定了放置音箱的理想位置。

•示例：

假设低音喇叭的中心点距离后墙50厘米（A），距离地板60厘米（B），那么在理想情况下，侧壁应该与低音喇叭的中心点保持72厘米的距离（ $C = B^2 / A = 72$ 厘米）（图I）。

使用提示

Easya 音箱的性能表现取决于听音室的音响效果及音箱与听者的位置。您可以调整这些元素，改变它们彼此之间的交互作用，以纠正或改善音响效果。

由于立体声听觉并不精确，而且您难以确定其中心位置，因此您可以尝试让音箱彼此靠近，和/或将其转向聆听点。

声音听起来粗糙刺耳：室内音响产生了太多的混响。请使用具吸音性（地毯、沙发、壁挂、窗帘……）和反射性（家具）的材料来吸收或漫射这些回声。

声音“平板”而“闷沉”：室内有过多的吸音材料，声音被阻塞，无法表现高低起伏。请在室内的吸音和反射材料之间取得更好的平衡。

一般情况下，您可以在音箱后面设置具有反射性的墙面，让声音正常扩散。反之，聆听区域后面的墙面最好具有良好的吸音效果，以防止聆听区域后方的声音反射“污染了”立体声听觉。您可以把家具放置在两侧墙壁旁，使声波更好地扩散，以避免强化某些特定频率，如中音（消除“颤动回声”）。

关闭电视机喇叭

如果您将 Easya 音箱安装在电视机附近，那么您必须停用电视机的喇叭，使声音只通过 Easya 音箱输出。如果您找不到停用电视机喇叭的设置，请参阅电视机随附的用户指南。

EASYA

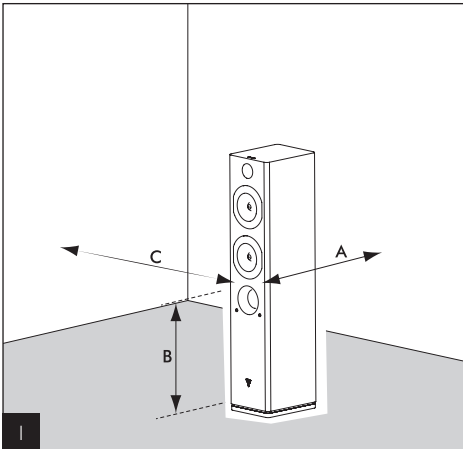
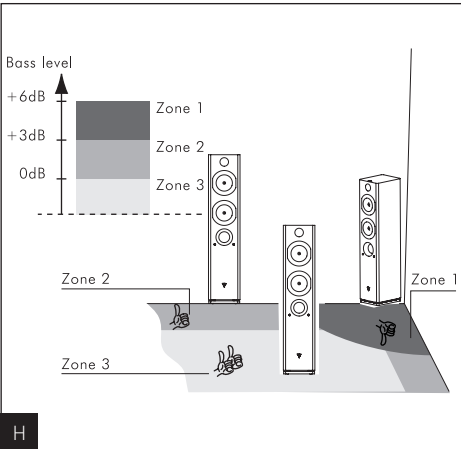
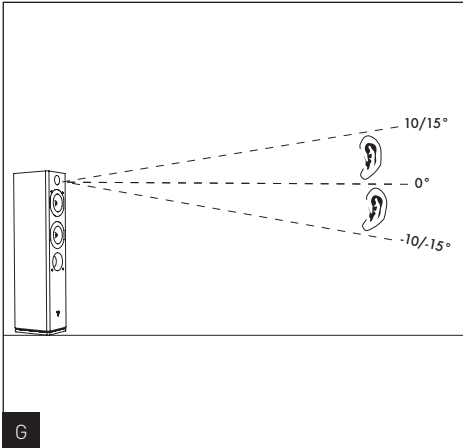
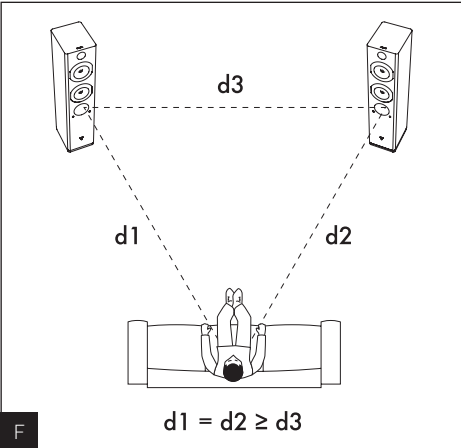

音箱/无线音频传感器的关联：

在进行音箱系统的最终测试之前，Focal 已经在音箱和无线音频传感器之间创建了关联。该无线音频传感器最多只能与两个音箱创建关联。如果无线音频传感器和一个或两个音箱之间的关联已经丢失，您可以按照以下步骤，在无线音频传感器上重新创建关联：

创建无线音频传感器与 Easya 音箱的关联的步骤：

1. 在无线音频传感器上选择不同于蓝牙®aptX®的输入模式。
2. 按住音箱后面板上的关联按钮3秒钟。关联按钮旁的LED指示灯会快速闪烁（每秒数次）。
3. 按住无线音频传感器后面板上的关联按钮3秒钟。关联按钮旁的LED指示灯会快速闪烁（每秒数次）。

注意：

1. 当所有的LED指示灯（音箱和无线音频传感器）开始同步慢闪时，表示音箱和无线音频传感器之间已创建了关联。
 2. 无线音频传感器每次仅能与一个音箱同步*
- *如果无线音频传感器和两个音箱之间的关联丢失，请对每个音箱重复此步骤。

自动待机：

如果无线音频传感器的输入端口上未出现音频信号的时间超过3分钟，两个音箱和无线音频传感器会自动进入待机模式。此时，无线音频传感器和音箱的LED指示灯会变成红色。如果在最后选定的输入端口上检测到音频信号，则系统将被重新激活。几秒钟后，无线音频传感器会把音乐信号传输到音箱，此时无线音频传感器和音箱的LED指示灯会变成白色。

不附带线缆：

模拟输入：

- 模拟1：3.5毫米迷你插头
- 模拟2：2×RCA音频端子公头插针（右红、左白）

数字输入：

- 数字1：同轴（SPDIF输出）数字音频RCA端子公头插针（建议阻抗：75欧姆，宽带24位/96千赫）
- 数字2：光纤（Toslink）音频公头插针
- USB：迷你USB-B公头

使用注意事項

TN2高音單元採用了質地較軟的鋁/鎂合金製成，具有“形狀記憶”的性能，可以保護它免受多數家中微小震動的影響。我們建議您保留保護網罩，以避免損害倒圓頂。因為倒圓頂表面的劃痕可能會影響高音單元的聲音表現。

清潔指示

維護 Easya 音箱時，您只能使用除塵干布擦拭。如果音箱被弄髒了，我們建議您使用濕布擦拭。切勿使用溶劑、清潔劑、酒精、腐蝕性產品、刮刀或一般器皿來清潔音箱表面。避免讓音箱靠近熱源。

安裝腳釘

Easya 音箱只能直接放置在地面上。如果地面情況許可，您必須使用隨附的腳釘來確保音箱的平衡。否則，請使用隨附的橡膠墊或護蓋（圖J、K）。要固定腳釘或橡膠墊，請先把音箱反着放，讓它的頂部著地（請將其放置於包裝的保護墊上），並注意不要在操作過程中損壞機殼或喇叭。安裝腳釘前，請先拧紧螺母。然後將腳釘插入音箱的螺紋插孔中，拧紧。反轉音箱，把它放置於腳釘上。如果在地面上音箱沒有完全穩定，請鬆開一個或多個腳釘，直到音箱能夠完全穩定地放置在地板上。完成後，拧紧音箱底部的每個防鬆螺帽。建議您先在聽音室內確定音箱的位置後，才着手安裝音箱。

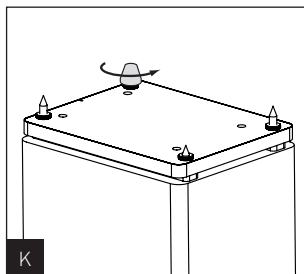
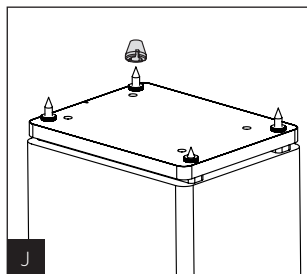

规格表

	Easya
类型	两路半直立无线有源低音反射式音箱
音箱	13厘米 Polyglass 低音单元 13厘米 Polyglass 低音/中音单元 25毫米铝/镁倒圆顶TNV高音单元
频率响应 (+/-3dB)	50Hz - 28kHz
回复 -6dB	43Hz
功率放大器RMS	85W - 4 Ohms
Power supply	100 - 240V ~50/60Hz
Rated power consumption	50W
尺寸 (高x宽x深)	35 ^{5/8} x 6 ^{3/4} x 9 ^{7/16} [905x172x240mm]
重量 (单位)	37.48lb (17kg)

第十二條

經型式認證合格之低功率射頻電機，非經許可，公司、商號或使用者均不得擅自變更頻率、加大功率或變更原設計之特性及功能。

第十四條

低功率射頻電機之使用不得影響飛航安全及干擾合法通信；經發現有干擾現象時，應立即停用，並改善至無干擾時方得繼續使用。前項合法通信，指依電信法規規定作業之無線電通信。低功率射頻電機須忍受合法通信或工業、科學及醫療用電波輻射性電機設備之干擾。

适用于非热带地区；



适用于海拔低于2000米的地区。



	Hub 无线音频传感器
类型	数字无线发射器
传输类型	数字
信号传输频率	2.4兆赫，与Kleer®兼容
适用范围	无障碍物时约10米
最大射频功率	5dBm
采样频率	44.1kHz
分辨率	16 bits
电源输入	100 - 240V ~50/60Hz 0.25A
电源输出	7.5V DC 1A
功耗（待机 - 运行模式）	1.6 W / 2.5 W
无线输入	Bluetooth® aptX
数字输入	同轴/Toslink光纤
模拟输入	3.5毫米/RCA插孔
外置声卡	USB输入
尺寸（高x宽x深）	$1^{15/16} \times 5^{11/16} \times 5^{2/3}$ " [49 x 145 x 144mm]
重量（单位）	0.88lb (400g)

保修条款

如果您遇到任何问题，请联系您的产品经销商。

从产品售出之日起，所有的Focal产品在法国的保修期是2年，此保修服务不可过渡于产品被再次售卖的情况。产品出现缺陷时，须由您支付运输费用并将其放入原包装寄往经销商测试，经销商会对故障的性质做出判断。若产品仍在保修期之内，该产品将以预付运费的形式退还给您或为您换货。若产品的保修服务已过期，将会告知您维修的预计费用。

因不正当使用或不正确接线导致的故障，不在保修服务范围之内（如线圈被烧坏等故障）。

法国之外的地区，Focal产品的保修条件由该国（或地区）的Focal-JMLab官方经销商根据当地法律法规决定。



您的Focal-JMLab产品是由可回收和/或可反复使用的高品质材料和部件开发和制造的。此符号表示，电气和电子设备在寿命结束时，必须以区别于常见垃圾的处理方式进行分解。为保护我们赖以生存的环境，产品报废后请将其送往您当地的该类废弃设备的收集点或回收中心处理。

시험기간

Easya 감 스피커에 사용된 스피커들은 복합적인 메카닉으로 구성되어 환경의 습도와 온도조건에 적응하여, 기기가 최상의 작동을 하려면 일정기간의 시험기간을 필요로 합니다. 이 시험기간은 상황에 따라 달라지지만 몇 주 간이 걸릴 수도 있습니다. 이 기간의 감소를 위해, 스피커를 20 시간 동안 쉬지않고 작동시키시길 권장합니다. 스피커의 모든 특성들이 완전히 안정되고 나면, Easya 스피커의 최고성능을 완벽하게 즐기실 수 있습니다.

박스 내용물:

- 2 스피커, 2 주요 전원 케이블 (EU, US)
- 1 사용자 설명서
- 1 Hub, 1 전원장치 + 4 커넥터 (EU/한국, US/캐나다, 중국/일본, UK) + 1 리모콘
- 4 디커플링 스파이크
- 4 로그 너트
- 4 스파이크 보호뚜껑
- 4 고무발

Focal-JMlab의 개런티 유효화를 위해, 10일 이내에 제공된 개런티를 본사에 발송해주시시오.

특성

알루미늄/마그네슘 합금 역동Tweeter® : Easya 스피커를 위해 개발된 트위터는 에너지의 최적화 전송과 지향성 제한을 제공하는Focal고유기술인 역동 테크놀로지를 이용합니다. 알루미늄/마그네슘의 합금 돔은 강도와 진동 감속 상의 뛰어난 성능을 보장합니다. 오픈 셀 폴리우레탄 미세발포체인 Poron의 새 서스펜션의 기계적 특성은 수많은 이점을 제공합니다 : 치수 안정성, 시간이 지난후에도 무손상. 이 트위터에 대한Poron의 이점은 선형성과 뒤틀림 감소 면에서 뛰어납니다. 가장 뛰어난 하모니로 정확하고 부드러운 사운드를 제공합니다.

폴리글라스Polyglass® 막 중 저음 스피커 : 정밀하고, 뒤틀림 없는 다이아믹한 저음 사운드의 제공을 위해 유리 마이크로필로 뽀뽀하게 강도처리한 섬유스 막.

BASH® 확성기 : 각 스피커는 기능이 최적화된85 W RMS BASH® 의 강력한 확성기를 포함합니다.

디지털 무선 송신기 : Hub는 호환되는 무선 소스들과 오디오 간의 연결을 보장하는 디지털 무선 송신기입니다. 무선 송신 테크놀로지(라디오-주파)는WiFi 망과 독립되어 큰 저항력을 보장합니다. Hub는CD (오디오 파일들이 WAV 또는AIFF형CD로 저장된 경우)와 동일한 질의 오디오 유출을 무선 기기들로 전송합니다. 다양한 입력포트들로, Hub는 고객의 모든 무선 오디오 소스들과 연결됩니다 : 스마트폰, 태블릿, 컴퓨터, TV, CD 플레이어...또, 무선 Bluetooth® aptX® 테크놀로지와도 호환가능합니다.

성형 통풍관: 뒤틀림 없는 강력한 저음.

고성능 음향효과 : 뛰어난 내부 댐핑, 지속적 깊은 저음.

디커플링 스파이크 제공.

系统安装

请使用针对您所在地区（美国或欧盟）而提供的电缆来接上音箱的电源。

将音箱的开关切换至“ON”，打开电源。

在音箱后部的放大器面板上，把左扬声器切换至“左”的位置，右扬声器则切换至“右”（图A）。

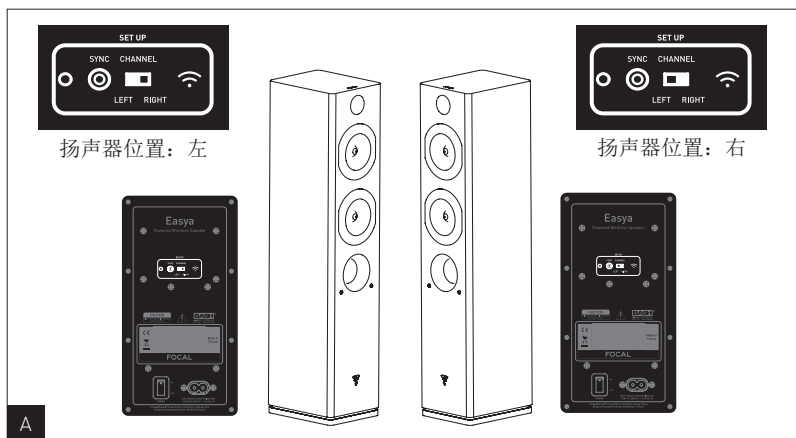

把适用于您所在的地理区域的电源插头连接到无线音频传感器（图B）的电源接口上。



B

使用随附的电源供应器（请勿使用其他电源供应器）将无线音频传感器连接到电源上。把无线音频传感器上的电源供应器连接到有“7.5V 1A”（图C）标记的圆形电源插座上。

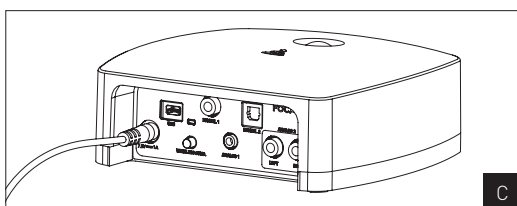

EASYA

사용설명서

Hub 의 연결

고객의 오디오 비디오 기기를 Hub 에 연결하는 방법은 여러가지가 존재합니다 : 그림 (D)

아날로그 입력포트 :

Hub는 2개의 아날로그 입력포트를 보유하고 있습니다 (3,5 mm 잭과 RCA).

디지털 입력포트 :

Hub는 3개의 디지털 입력포트(Coaxiale, Toslink 와 미니 USB)를 보유하고 있습니다. 각각의 입력포트는 96 kHz (스피커를 향한 전송을 위해 허브에 의해 44,1 kHz 로 전환됨), 24 bits/샘플 (스피커를 향한 전송을 위해 허브에 의해 16 bits 로 전환됨)까지의 샘플링 주파수를 수용합니다.

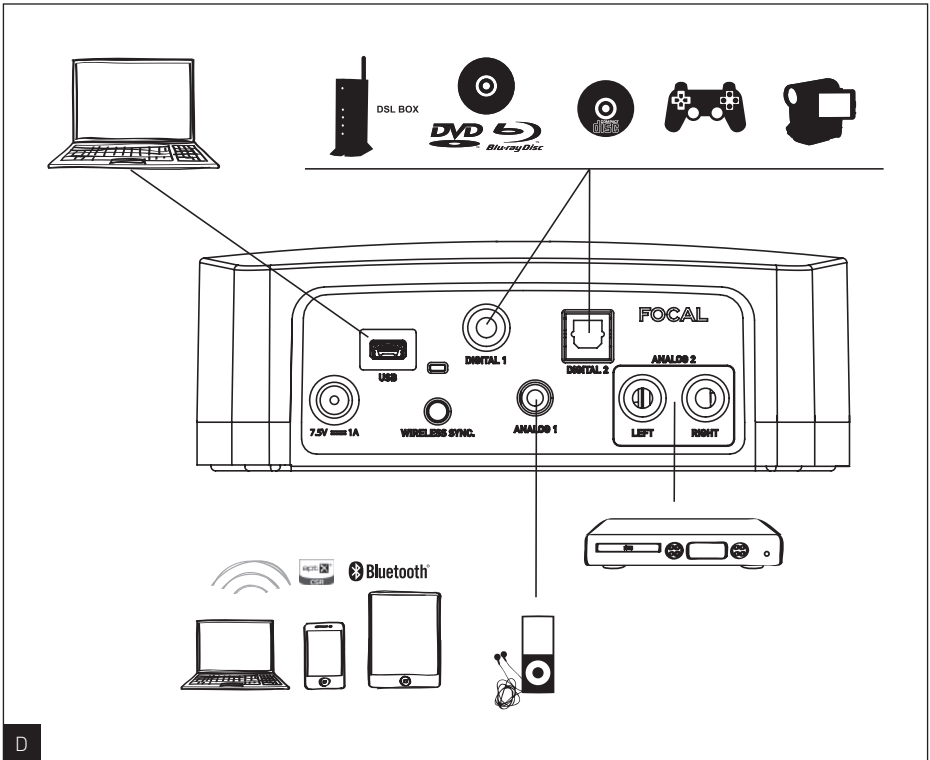

무선 Bluetooth® 테크놀로지 입력포트 :

한 기기를 Hub에 링크하려면, 기기가 Bluetooth®와의 호환성을 보유해야 하고, "Bluetooth® aptX®"의 입력포트가 Hub에서 선택되어야 합니다.

Hub를 링크모드로 전환하기 위한 두가지 방법 :

- Hub의 뒤쪽에 위치한 동기화 버튼을 3초간 지속해서 눌러주십시오.
- 리모콘의 "아래 화살표" 버튼을 3초간 지속해서 눌러주십시오.

Hub가 Bluetooth와 링크모드인 경우, Bluetooth® aptX® 입력포트의 LED 표면이 빠르게 깜박입니다. Hub는 링크된 기기에서 "Focal Hub Bluetooth Receiver"로 식별됩니다. 링크의 원활한 작동을 위해, Hub에 링크할 기기의 설명서를 참조하십시오. 30초내에 어떤 기기도 링크되지 않은 경우, Hub가 링크모드를 떠납니다.

한번 한 기기가 Hub에 링크되면, 링크기억이 자동으로 허브에 저장됩니다. 단 한번만의 링크 만으로 충분합니다. Hub는 20개의 기기까지 링크기억을 저장합니다. 링크된 기기가 20개를 넘게되면, Hub가 가장 오래된 저장 기기부터 새기기로 대체합니다.

Hub에는 한번에 한 기기만 연결될 수 있습니다. 한 기기를 Hub에 연결하고자 할 때, 반드시 허브에 이미 연결되어 있는 기기가 있는 지의 여부를 꼭 확인하십시오.

Hub에 연결된 기기의 볼륨을 먼저 매우 높은상태로 조정하신 후, 제공된 리모콘으로 볼륨을 재조정하실 것을 권장합니다.

리모콘 컨트롤

버튼 기능과 사용법 : (그림 E)

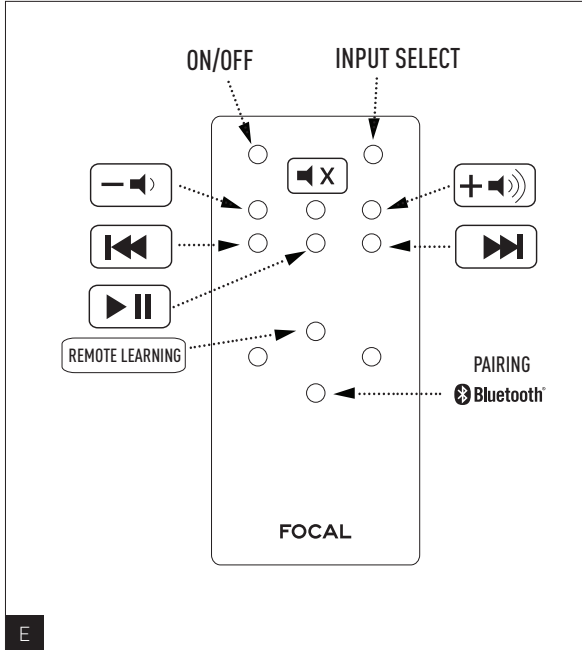

- Power OFF : Hub를 수동으로 스탠바이 모드로 전환하게 합니다. 모든 LED의 화면이 꺼집니다. 자동 ON 모드가 불가능합니다, 스피커가 곧바로 스탠바이 모드로 전환합니다. Power Off 세팅 이전으로 돌아오시려면 버튼을 다시 눌러주세요. Power Off 버튼만이 ON 모드로의 귀환을 가능하게 합니다.
- 입력포트 선택 : 다양한 Hub의 입력포트들을 순환적 방식으로 선택하게 합니다.
- 볼륨 조정 : Hub의 볼륨을 증가, 감소, 무성모드로 전환할 수 있습니다. 무성모드에서, 선택한 입력포트의 LED 화면이 깜빡입니다. 무성모드를 끄시려면 다시 한번 버튼을 눌러주세요. "+" 또는 "-" 버튼이 작동중일 때, Hub에서 선택된 입력포트의 LED가 깜빡입니다 ; 볼륨이 최소 또는 최대에 다달으면, LED가 깜빡거림을 멈춥니다.
- 트랙 컨트롤 : 이 기능들은 Bluetooth® 또는 USB 입력포트가 선택되었을 때만 유효합니다. 왼쪽 화살표는 "이전 트랙" 용, 오른쪽 화살표는 "다음 트랙" 용으로 사용됩니다. 이 기능은 단지 다음, 이전 트랙으로의 이동에만 사용됩니다, 빨리 감기 되감기 기능이 없습니다. "Play/Pause" 중앙버튼은 소스의 플레이백 스타트 또는 소스의 정지를 위해 사용됩니다. (주 : 일부 오래된 스마트폰들은 이 기능사용이 불가능하므로, AVRCP 프로토콜을 지원하지 못합니다.)
- Bluetooth® 링크 : Hub에서 Bluetooth® 입력포트가 선택되었을 때, 이 버튼이 Hub를 Bluetooth® 기기 링크모드로 전환하게 합니다. 버튼을 3초간 지속하여 눌러주세요. 링크모드가 작동되면, Hub의 화면에서 Bluetooth 입력포트의 LED가 깜빡입니다. 이 모드는 한 기기의 링크가 끝났거나 또는 30 초 내, 어떤 기기도 링크되지 않은 경우 자동으로 꺼집니다.

EASYA

사용설명서

리모콘 프로그래밍

• 시스템의 최고 단순화 방식으로, Focal 리모콘의 각각의 기능들은 고객이 선택 (TV, Box ADSL, CD 플레이어 또는 유니버설)하시는 적외선 리모콘에 프로그래밍이 가능합니다. 아래 과정 설명을 참조하십시오. 리모콘이 프로그래밍되고 나면, 사용자에게 의해 저장된 버튼들이 Hub를 컨트롤합니다.

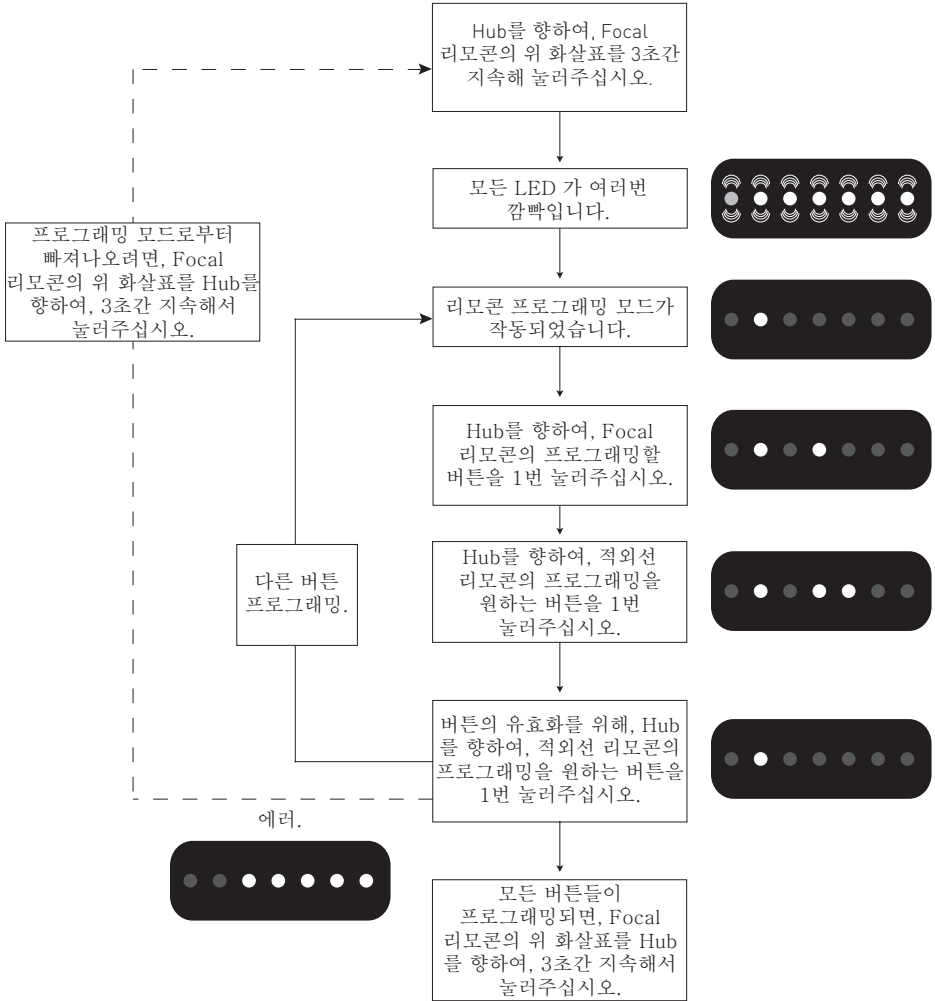

주 : 적외선 리모콘의 프로그래밍을 삭제하려면, Focal 리모콘의 위 화살표를 10초간 지속하여 눌러주십시오. 1분간 어떤 버튼도 눌러지지 않은 경우, 프로그래밍 모드가 자동으로 꺼집니다.

설치장소 선택

고객께서 구입하신 Easya 스피커들은 모든 형태의 음악을 가장 현실적으로 재현할 수 있도록 연구개발되었습니다. 스피커의 성능 최적화와 음의 조화, 생생한 사운드 이미지의 보장을 위해, 몇가지 단순 룰의 참조를 권유합니다. 스피커들은 감상 위치와 마주한 위치에 대칭으로 설치되어 감상위치와 스피커들의 위치가 정삼각형을 형성할 수 있도록 해야 합니다. 그러나 실내의 고유 조건에 따라 이상적인 위치를 구하기 위해 이 거리는 변경될 수도 있습니다 (그림 F)

스피커들은 수평면에 동일한 높이로 설치되어야 합니다. 트위터가 감상위치에서 감상자의 귀 수준에 설치되는 것이 가장 이상적입니다 (그림 G).

스피커들을 룸의 모서리에 너무 가까이 위치하지 마십시오 또 벽에 너무 가까이가지 않도록 하십시오. 이 상황이 몇몇 장소의 반향을 강화하여 저음을 인공적으로 증폭시키게 되는 경우를 발생하게 합니다. 반대로, 저음 레벨이 충분히 않은 경우, 스피커들을 벽쪽으로 더 가까이 위치시켜 저음레벨을 조절하십시오 (그림 H).

최적화

완벽주의자들의 구미를 맞추기 위해, 최상의 위치설정 비결을 제공합니다 :

A 가 가장 가까운 벽 또는 지면으로부터 우퍼 중심까지의 거리이고, B 가 중간 거리, C 가 가장 큰 거리인 경우 ($A < B < C$), $B^2 = AC$ 식이 스피커의 가장 이상적 위치로 결정됩니다.

• 예 :

우퍼의 중심이 뒷벽으로부터 50 cm (A) 거리이고, 지면으로부터는 60 cm (B), 측벽의 이상적 거리는 72 cm ($C = B^2/A = 72$ cm) (그림 I).

사용 조언

Easya 스피커들의 성능은 감상실의 음향상태, 스피커 설치상황, 감상자의 위치에 따라 달라집니다. 원하시는 효과를 얻기 위해, 위의 요소들의 교정, 향상을 시도하십시오.

스테레오 감지가 비정확하고 중심이 잡히지 않는다 : 스피커들을 서로 가까이 위치시키거나 스피커들을 감상지점을 향하게 하십시오.

사운드가 거칠고 공격적이다: 아마 감상실의 음향효과 반향이 매우 클 것입니다. 음의 반향을 흡수하고 확산할 수 있도록, 음의 흡수(카펫, 소파, 벽 칠, 커튼...), 반사(가구)가 가능한 재질의 사용을 권유합니다

사운드가 " 밋밋하고 ", 끊긴다: 감상실 내부 사운드 흡수재질의 남용으로 사운드가 막히고 기복이 없습니다. 감상실의 흡수, 반사 재질을 적절하게 배치할 수 있는 방법을 찾으십시오.

일반적으로, 사운드가 제대로 발휘될 수 있도록, 스피커 뒷부분의 벽이 반사기능을 할 수 있어야 합니다. 또, 감상위치 뒷부분의 벽의 재질은 사운드 흡수재질 벽이 이상적입니다. 뒷부분의 반향이 스테레오 이미지 인식의 " 오염 " 을 방지할 수 있도록. 또 특히 중음("이상진동 에코"의 삭제)에서의 일부 주파의 자극을 방지한 음파의 확산을 위해 가구도 측벽에 이상적으로 배치하셔야 합니다.

텔레비전의 스피커 차단

Easya 스피커들이 고객의 텔레비전 주위에 설치된 경우, 사운드가 Easya 스피커들을 통해서만 전송될 수 있도록 텔레비전의 스피커들을 끄셔야 합니다. 텔레비전 스피커들의 차단을 위한 올바른 파라미터를 찾지 못하시면, 텔레비전 구입시 제공된 사용설명서를 참고하십시오.

EASYA

사용설명서

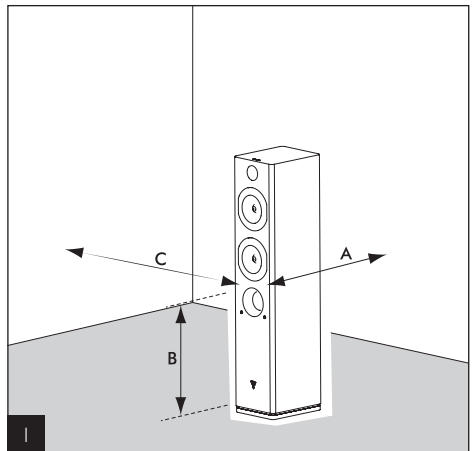
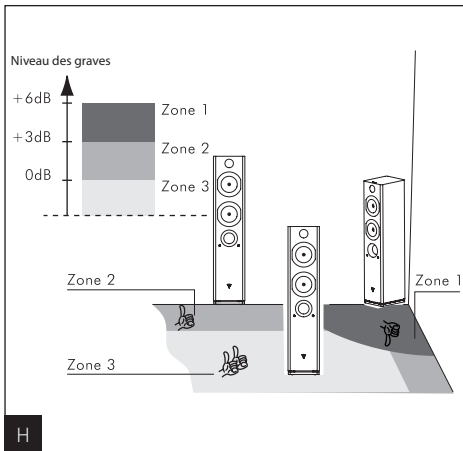
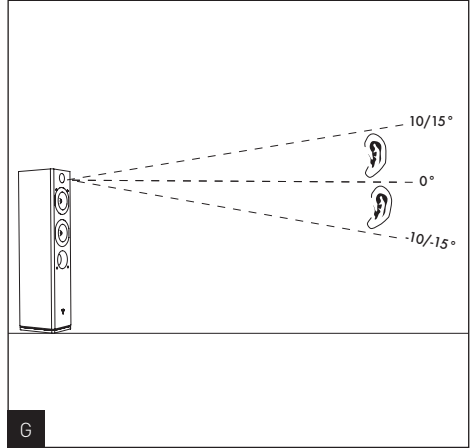
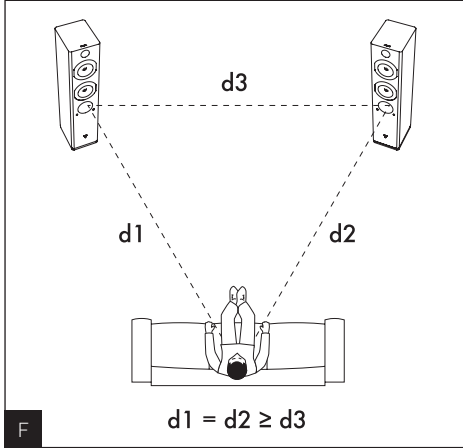

스피커와/ Hub의 링크 :

스피커들과 Hub 간의 링크는 Focal에서 이 시스템의 파일널 테스트 전에 이미 실행되었었습니다. Hub는 최대 2 개의 스피커와 링크될 수 있습니다. Hub와 하나 또는 두개의 스피커와의 링크에 실패한 경우, 고객께서는 아래 순서에 따라 다시 Hub와 하나 또는 두개의 스피커 간의 링크를 재시도 하실 수 있습니다 :

Hub와 하나 또는 두개의 Easya 스피커들의 링크순서 :

1. Hub에서 Bluetooth® aptX® 이외의 입력포트를 선택하십시오.
2. 스피커 뒷부분 패널에 위치한 링크버튼을 3초간 지속해서 눌러주십시오. 링크버튼 근처에 위치한 LED가 빠르게 깜빡입니다 (일초간 여러번).
3. Hub의 뒤쪽에 위치한 링크버튼을 3초간 지속하여 눌러주십시오. 링크버튼 근처에 위치한 LED가 빠르게 깜빡입니다 (일초간 여러번).

주 :

1 스피커들과 Hub가 링크되면, 모든 LED (스피커들과 허브)가 동시에 천천히 깜빡입니다.

2. Hub 는 한번에 한 스피커*와만 동기화될 수 있습니다

* Hub와 두개의 스피커 간의 링크에 실패했을 경우, 위의 과정을 각 스피커 마다 반복하여 링크를 재시도하십시오.

자동 스탠바이 :

Hub의 입력포트에 3분간 어떤 오디오의 신호도 존재하지 않는 경우, 2개의 스피커와 허브가 자동으로 스탠바이 모드로 전환됩니다. Hub와 스피커들의 LED에 빨간불이 켜집니다. 마지막 선택 입력포트에 오디오 신호가 전해지자마자 시스템은 재작동됩니다. Hub가 몇초후 스피커들을 향해 음악 신호를 전달하게 됩니다. 허브와 스피커들의 LED 에 흰색 불이 켜집니다.

비제공 케이블 :

아날로그 입력포트 :

- 아날로그 1 : 슛 미니잭 3.5mm
- 아날로그 2 : 2 x RCA 슛오디오 (오른쪽 레드, 왼쪽 화이트)

디지털 입력포트 :

- 디지털1 : 동축케이블 (SPDIF) 디지털 오디오 슛 RCA (24 bits / 96 kHz 고주파용 권장 임피던스 75 Ohms)
- 디지털 2 : 옵티컬 (Toslink) 슛 오디오
- USB : 슛 미니 USB-B

사용시 주의사항

TN2 트위터는 알루미늄/마그네슘 합금을 사용하여 유연성이 강해서, 가정에서 일어날 수 있는 대부분의 충격들로부터 보호할 수 있는 "형태 기억" 기능을 보유합니다. 그렇지만, 돔의 보호를 위해 보호 망을 걸어내지 마실 것을 조언합니다. 돔의 표면이 손상되면, 트위터의 기능도 감소될 수 있습니다.

세척

Easy 스피커의 관리는 마른 천을 이용한 먼지제거 만으로 충분합니다. 스피커에 얼룩이 졌을 경우엔, 젖은 천의 사용을 권장합니다. 스피커의 표면에 절대 세제, 용제, 알콜 또는 부식제, 수세미 또는 굵는 기능을 가진 도구들을 사용하지 마십시오.

모든 화기를 근처에 두지 마십시오.

디커플링 스파이크들의 조립

Easy 스피커들은 지면에 직접 설치하도록 설계되었습니다. 지면의 상황이 허용하는 경우, 제공된 디커플링 스파이크들을 사용한 완벽하게 균형잡힌 상태의 설치가 매우 중요합니다. 이 반대의 경우는, 고무발 또는 이 경우를 위해 제공된 보호뚜껍을 사용하십시오 (그림 J, K). 스파이크 또는 고무발을 고정하시려면, 스피커를 먼저 뒤집어서 표면 또는 스피커 부위가 손상되지 않도록 주의하며 스피커의 윗부분을 바닥(포장 캡 위에)에 내려놓으십시오. 스파이크들을 고정하기 전에, 먼저 로크 너트를 풀어주십시오. 다음단계로 스피커의 삼입부분에 스파이크들을 단단히 조여주십시오. 스피커를 원상태로 바닥에 내려놓으십시오. 스피커가 지면에 내려졌을 때 균형을 잡지 못하면, 하나 또는 여러 개의 스파이크들을 다시 풀어서 스피커가 바닥에 평평하게 자리잡을 때까지 조절하십시오. 고정너트들을 스피커 베이스에 완전히 조여주십시오. 먼저 감상실 내의 스피커들의 위치를 결정한 후, 스파이크들의 균형상태를 점검하실 것을 권고합니다.

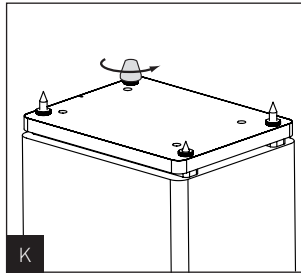
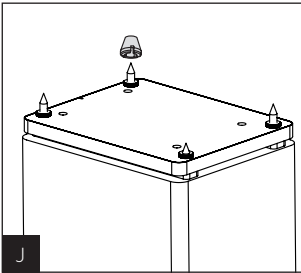

EASYA

사용설명서

기술 사양

	Easya
타입	확성 원추 무선 투웨이 1/2 베스 리플렉스
스피커	베이스 폴리글라스 13 cm 베이스/미드레인지 폴리글라스 13 cm TNV 역돔 트위터 Al/Mg 25 mm
주파수 응답 (±3 dB)	50 Hz - 28 kHz
dB의 6 -에 댓글	43 Hz
RMS 확성기 파워	85 W - 4 Ohms
전압	100 - 240 V
전원 주파수	50 / 60 Hz
치수 (H x L x P)	905 x 172 x 240 mm
무게	17 kg

	Hub
타입	디지털 무선 트랜스미터
전송 타입	디지털
전송 신호주파수	2,4 GHz Kleer® 호환
범위	장애물 없이 약 10 m
감응도	0 dBm
샘플링 주파수	44,1 kHz
해상도	16 bits
전원 공급	100 - 240 V
메인	50 / 60 Hz
파워 소모 (스탠바이 모드 - ON 모드)	1,6 W / 2,5 W
무선 입력포트	Bluetooth®
디지털 입력 포트	Coaxiale / Toslink
아날로그 입력포트	3,5 mm 잭 / RCA
외부 사운드 카드	USB 입력포트
치수 (H x L x P)	49 x 145 x 144 mm
무게	400 g

보증 조건

문제가 발생할 경우, 대리점의 초점을 문의하시기 바랍니다.

프랑스 초점에 걸쳐 장비에 대한 보증은 2년, 구입 날짜로부터 재판매 경우에,에 양도. 하드웨어 문제인 경우, 자료를 분석하고 실패의 본질을 결정하는 대리점에서 원래의 포장에, 당신의 비용으로 발송해야 합니다. 이 보증 기간에 해당되는 경우, 장비는 반품 "마차"대체됩니다. 그렇지 않으면, 수리 견적이 제공됩니다.

보증은 오용 또는 부적당 한 연결 (예를 들어 불 보이스 코일 ...)로 인해 발생하는 손해에 대해 보상하지 않습니다.

프랑스 이외의 초점 장비는 해당 지역에서 시행되고있는 법에 따라, 요구 사항은 각 국가의 공식 대리점 초점 -

JMlab 로컬로 설정되어 보증이 적용됩니다.



당신의 초점 - JMlab 설계 및 재활용 및 재사용 할 수있는 재료로 높은 품질의 구성 요소로 제조되었습니다. 이 기호는 삶의 끝에 도착 전기 및 전자 장비, 가정용 폐기물과는 별도로 처리되어야 함을 의미한다. 해당 지역의 수거 장소 또는 재활용 센터에이 제품을보고합니다. 이 환경을 보존하는 데 도움이 될 것입니다.

エージング (慣らし)

Easyaに使用されているスピーカーユニットは複雑な装置なので、その能力を最大限に機能させるには、設置された環境の温度・湿度の条件に適応させるための期間が必要です。エージングは、状況次第で数週間に渡ることもあります。この期間を短縮するためには、スピーカーを約20時間連続して作動させることを推奨いたします。スピーカーの特性が完全に安定したら、その性能をフルに楽しむことができます。

添付品：

- ・スピーカー2点、電源ケーブル2点 (欧州、米国)
- ・取扱説明書1点
- ・ハブ1点、電源1点+電源プラグ4点 (欧州 / 韓国、米国 / カナダ、中国 / 日本、英国) + リモコン1点
- ・スパイクタイプのインシュレーター4点
- ・ロックナット4点
- ・スパイクベース4点
- ・ゴム足4点

Focal-JMLabの保障登録をするために、同封の保証書を10日以内にご返送ください。

特徴

アルミニウム / マグネシウム合金製リバースドーム・ツイーター®：Easyaスピーカー用に開発されたツイーターにはFocal独自のリバースドーム技術を使用しており、最適なエネルギー伝達と鋭い指向性をもたらします。ドームのアルミニウム / マグネシウム合金は、高硬度とダンピング性能の高さを保障します。オープンセル構造のマイクロセルウレタンフォーム、Poron製の新型サスペンションの機械的性質は、優れた寸法安定性、時間の経過に伴う劣化がない、等、多くの利点があります。直線性と歪み低減の観点から、ツイーターにPoronを使用することの利点は明らかです。この素材を用いることで、ハーモニーにあふれ、よりシルキーかつ鮮明なサウンドがもたらされます。

ポリガラス®ウーファー / ミッドレンジスピーカー：マイクロレベルの光学ガラスで堅牢度を強化したセルローズファイバーを用いており、詳細でダイナミックかつ歪みのないサウンドをお届けします。

BASH®アンプ：各スピーカーには、スピーカーユニットと完璧に動作するパワフルな85 W RMS BASH®アンプが搭載されています。

デジタルワイヤレストランスミッター：ハブはデジタルワイヤレストランスミッターとして、互換性のあるワイヤレス製品に音声を伝送します。使用されているワイヤレス伝送技術 (高周波) はあらゆるWi-Fiネットワークに依存していないため、高い堅牢性を備えています。ハブは、CDと厳密に同一の品質 (オーディオファイルがWAVまたはAIFF形式でCDに保存されている場合) でワイヤレス製品に音声を伝送します。ハブに搭載されている多くの入力端末を通じて、お持ちのワイヤレス製品をスマートフォン、タブレット、コンピュータ、テレビ、CDプレーヤー等、すべてのオーディオデバイスに接続することができます。aptX®対応Bluetooth®ワイヤレス技術にも対応しています。

エアバント：歪みのないパワフルな低音。

高効率の音響用詰め綿：優れた内部のダンピング材、持続的でより深い低音。

スパイクタイプのインシュレーターを添付しています。

Focal-JMLabは品質向上のため、予告なしに製品の技術仕様を変更する権利を擁します。写真と実際の商品とは異なる場合がございます。

EASYA

ユーザーマニュアル

システムのセットアップ

お住まいの地域（欧州または米国）向けの添付のケーブルを使用して、コンセントにスピーカーを接続します。スピーカーの「ON」スイッチを押します。

スピーカーの背面のアンパネル上で、左スピーカーは「left」、右スピーカーは「right」を選択します（図A）。

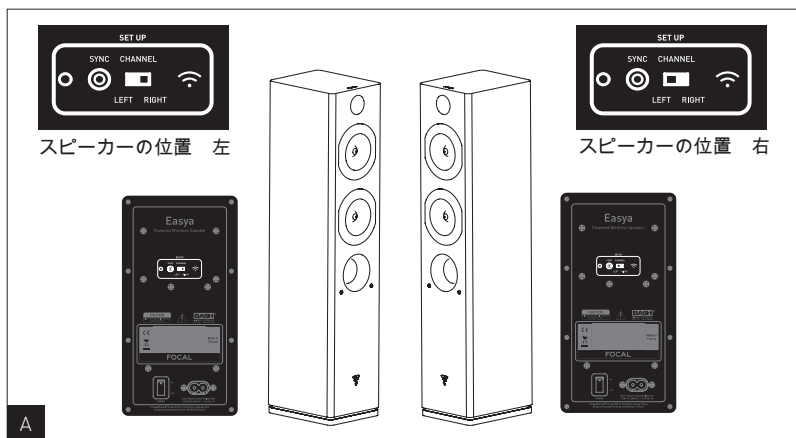

お住まいの地域向けの電源プラグをハブの電源に接続します（図B）。

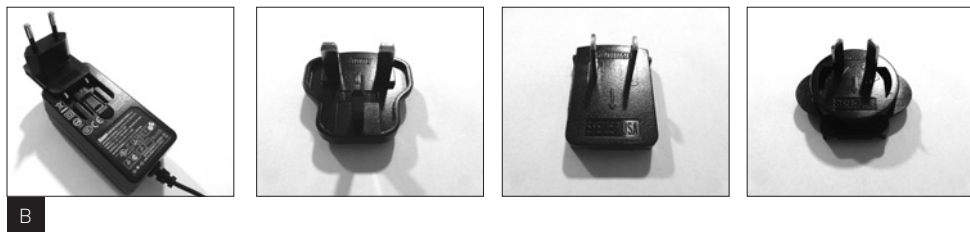

添付の電源を使用して、ハブをコンセントに接続します（他の電源を使用しないでください）。ハブ上の「7.5V-1A」と書かれた円形のプラグに電源を差し込みます（図C）。

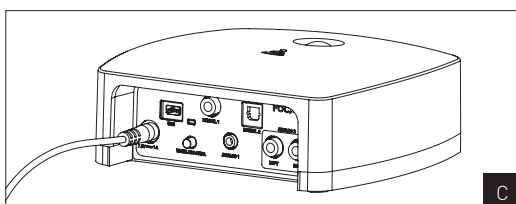

EASYA

ユーザーマニュアル

66

Bluetooth®ワイヤレス技術入力：

デバイスをハブとペアリングするためには、Bluetooth®対応機器で、ハブ上で「aptX®対応Bluetooth®」入力を選択されていなければなりません。

ハブをペアリングモードに設定する方法は2つあります：

- ハブの背面にある同期ボタンを3秒間押し続ける。
- リモコンの「下向きの矢印」ボタンを3秒間押し続ける。

ハブがBluetoothペアリングモードの場合、表側のaptX®対応Bluetooth®入力のLEDが素早く点滅します。ペアリングされたデバイス上で、ハブは「Focal Hub Bluetooth Receiver」と認識されます。ハブとペアリングさせるデバイスの取扱説明書をご参照の上、ペアリングを完了させてください。30秒以内に何らかのデバイスがペアリングされない場合、ハブはペアリングモードを終了します。

デバイスは一度ハブにペアリングされると、メモリーに記録されます。ハブはペアリングされたデバイスを20まで記憶することができます。デバイスが20を超えた場合、ハブはペアリングされたうち最も古いデバイスを最新のものに置き換えます。

ハブには一度に1つのデバイスだけを接続することができます。デバイスを接続する場合は、他のデバイスがすでに接続されていないことを確認してください。

付属のリモコンを使用して、ハブに接続したデバイスの音量を増加させ、音量を調整することを推奨いたします。

リモコン

ボタンの機能と使用方法：(図 E)

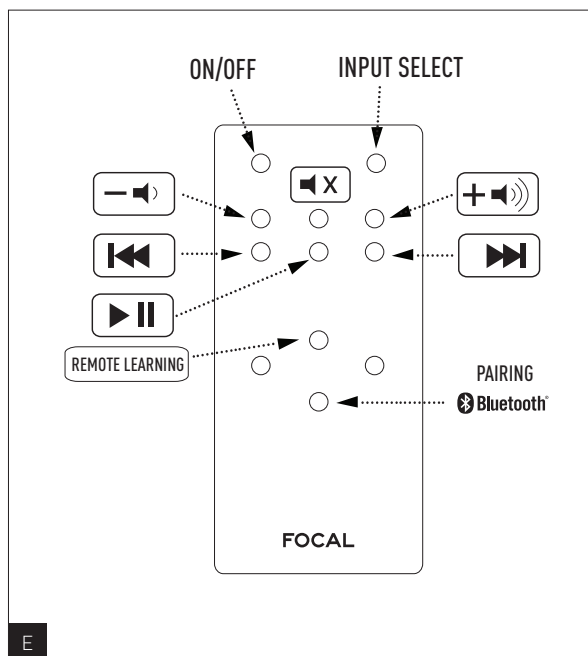

・電源オフ：ハブを手動でスタンバイモードに切り替えることができます。フロントパネルのすべてのLEDがオフになります。スピーカーは電源自動オン設定にはならず、ただちにスタンバイモードになります。もう一度押すと電源オフを設定する前と同じ状態に戻ります。オンモードに戻ることができるのは電源オフボタンだけです。

・インプットセレクター：ハブのさまざまな入力端子を循環式で選択することができます。

・音量調節：ハブの音量の増減、ミュート（消音）の設定が可能です。消音モードでは、フロントパネル上の選択した入力端子のLEDが点滅します。もう一度押すと消音モードが無効になります。「+」または「-」ボタンが有効の場合、ハブ上で選択された入力端子のLEDが点滅します。最小または最大音量に達すると、LEDが点滅を停止します。

・トラックコントロール：この機能は、Bluetooth®やUSB入力を選択されている場合にのみ有効です。左向きの矢印は「前のトラック」へ、右向きの矢印は「次のトラック」へ。この機能は、次または前のトラックへの移行のみを選択するもので、早送りや巻き戻しはできません。中央の「Play/Pause」ボタンは再生を開始したり、デバイスを一時停止したりすることができます（注：一部のスマートフォンは古すぎるか、またはAVRCPプロトコルをサポートしていないため、この機能を使用することはできません）。

・Bluetooth®接続：ハブ上でBluetooth®入力端子が選択されている場合、ハブはBluetooth®対応機器とペアリングすることができます。ボタンを3秒間押し続けてペアリングモードが有効になると、ハブのフロントパネル上のBluetooth®入力端子のLEDが点滅します。デバイスがペアリングされた場合、または30秒たってもデバイスがペアリングされない場合に、ハブはこのモードを終了します。

リモコンの学習機能

・システムをシンプルに使いこなせるよう、リモコン学習モードを用いると、お好みの赤外線リモコン（テレビ用、ADSLボックス用、CDプレーヤー用または汎用リモコン）にFocalのリモコンの各機能を学習させることができます。その手順は次の通りです。お使いのリモコンを学習させると、ユーザーが登録させたボタンでハブをコントロールできるようになります。

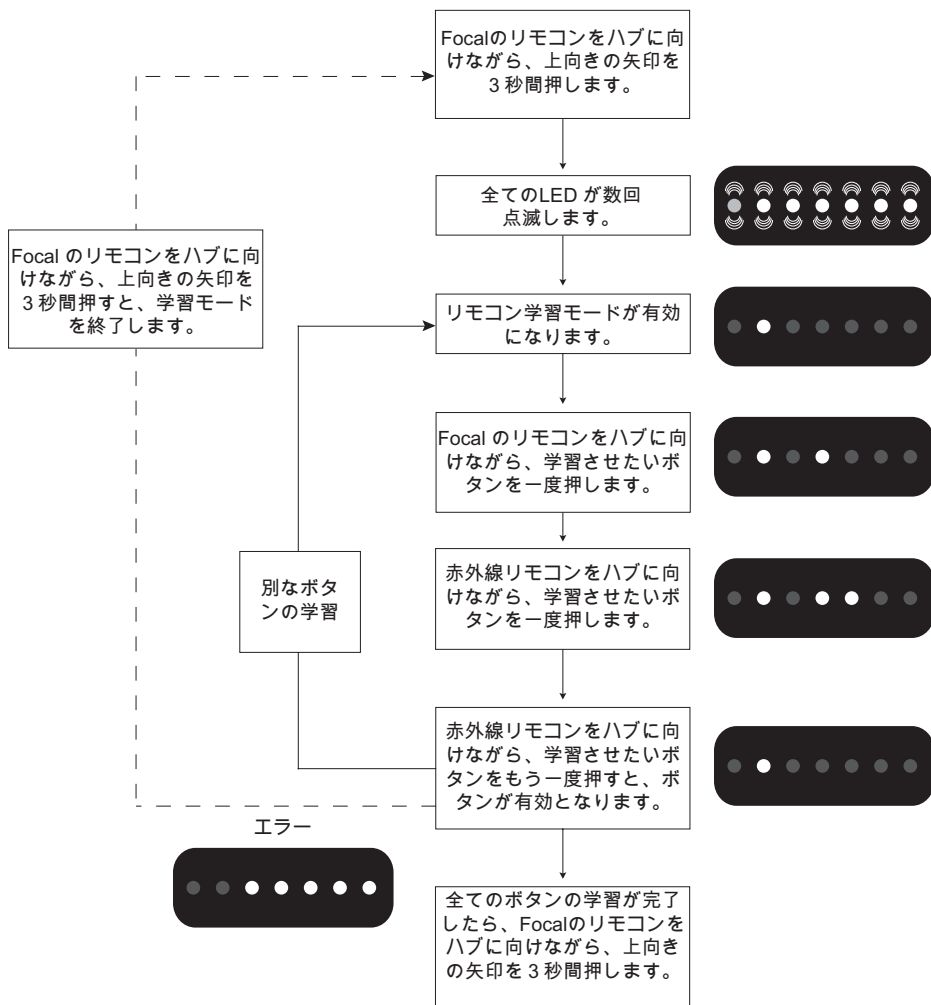

注：赤外線リモコンの学習登録を削除する場合は、Focalのリモコンの上向きの矢印を10秒間押します。1分間のボタンも押されていない場合は、自動的に学習モードを終了します。

設置場所の選択

Easyaスピーカーは、あらゆる形態の音楽をできるだけ忠実に再現するように設計されています。しかしながら、いくつかの簡単なルールに従うことにより、パフォーマンスの最適化、バランスの良い音、リアルな音像を得ることができます。

スピーカーは理想としては正三角形を形成するように、リスニングエリアに向かって対称的に配置します。ただし部屋の状況次第で、最良の妥協点に至るよう、この距離を変化させることも可能です(図F)。

スピーカーは同一水平面上に、同じ高さで配置します。ツイーターの位置は、通常リスニング時のリスナーの耳の高さが理想的です(図G)。

スピーカーの位置は、部屋の隅や、壁に近すぎないようにしてください。そのような場所に配置した場合、部屋の中で共鳴を起こしたり、人工的に低音の量が増したりします。逆に低音量が不十分と考えられる場合は、スピーカーを壁に近づけて低音レベルを調節してみてくださいもよいでしょう(図H)。

最適化

完璧主義の皆様のために、最適な設置場所のための公式を用意しました。

Aをウーファーの中心から最も近い床・壁までの距離、Bを中間の距離、Cを最も遠い距離とすると($A < B < C$)、方程式 $B^2 = AC$ はスピーカーの理想的な位置を定めます。

・例:

ウーファーの中心と背後の壁の距離が50 cm (A)、床から60 cm (B)とすると、側面の壁との距離は72 cmが理想である($C = B^2/A = 72$ cm)(図I)。

使用のための推奨事項

Easyaスピーカーの動作は、リスニングルームの音響効果、スピーカーの配置、リスナーの位置に左右されます。これらの要素を用いて、所望の効果を得るための修正または改善が可能です。

ステレオ感が曖昧で左右に偏っている場合: スピーカー同士を近づけ、そして/またはリスニングポイントの方に向けてみてください。

耳障りで攻撃的な音: リスニングルームが反響しすぎるのかもしれませんが。反響音の吸収・拡散のため、音を吸収する資材(絨毯、ソファ、壁掛け、カーテン等)や反射する資材(家具)の使用をご検討ください。

「平ら」で抑えられたような音: リスニングルーム内での音を吸収する資材の過剰な使用は、音から立体感を奪います。室内の吸収性資材と反射性資材のバランスを調整してみてください。

一般的に、スピーカーの後ろの壁が反射性のものであると、サウンドが正しく広がります。一方、リスニングエリアの後ろの壁は、後方の反射がステレオ感を「汚す」ことのないよう、吸収性のものが理想です。音波を拡散させ、特に中間の周波数領域を刺激しないようにするため(「フラッターエコー」対策)、家具は部屋の側壁近くに設置するのが賢明でしょう。

お使いのテレビのスピーカーを無効に

Easyaのスピーカーをお使いのテレビの周りに設置されている場合は、音がEasyaスピーカーを介してのみ放送されるように、テレビのスピーカーを無効にしてください。テレビのスピーカーを無効に設定する方法が分からない場合は、テレビに付属の取扱説明書をご参照ください。

EASYA

ユーザーマニュアル

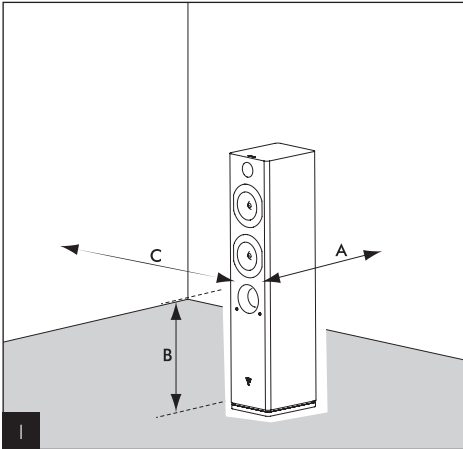
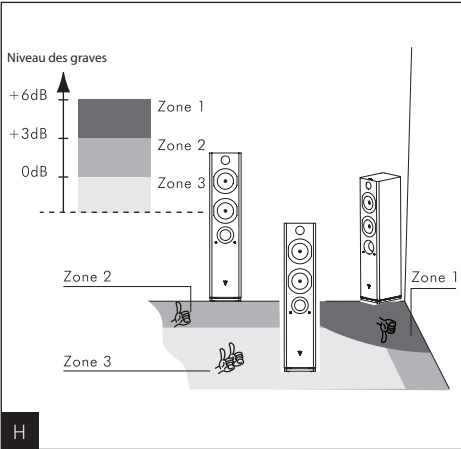
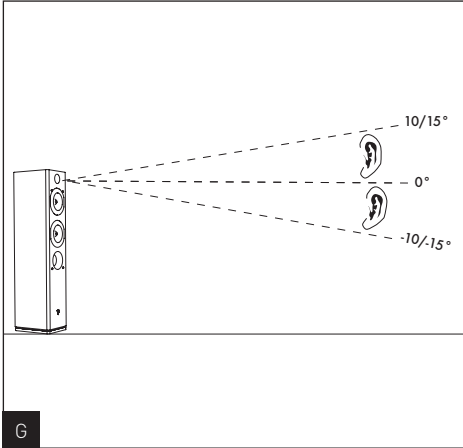
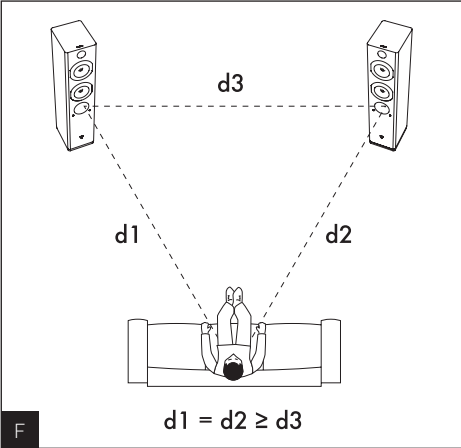

スピーカー / ハブのペアリング :

スピーカーとハブのペアリングは、システムの最終テストの前にFocalにて実施されています。ハブは最大2台のスピーカーとペアリングすることができます。ハブと1台または2台のスピーカーの間でペアリングが失われた場合は、以下の手順により再びペアリングすることができます。

1台または2台のEasyaスピーカーとハブのペアリング方法 :

1. ハブ上でaptX®対応Bluetooth®以外の入力端子を選択します。
2. スピーカーの背面パネル上のペアリングボタンを3秒押します。ペアリングボタンのそばにあるLEDが素早く点滅します(毎秒数回)。
3. ハブの背面にあるペアリングボタンを3秒押します。ペアリングボタンのそばにあるLEDが素早く点滅します(毎秒数回)。

注 :

1. スピーカーとハブは双方のLEDが同時にゆっくり点滅を始めたなら、ペアリングが成立したことになります。
2. ハブは一度に1台のスピーカーとしか同期させることができません*。

* ハブと2台のスピーカーのペアリングが失われた場合は、1台ずつこの手順を繰り返してください。

オートスタンバイ機能 :

ハブ入力端子から3分間オーディオ信号が検出されない場合は、2台のスピーカーとハブは自動的にスタンバイモードに移行します。ハブとスピーカーのLEDは赤く点灯します。最後に選択した入力端子上でオーディオ信号が検出されると、システムは再びオンとなります。ハブは数秒後にスピーカーに音楽信号を伝送し、ハブとスピーカーのLEDが白く点灯します。

添付されていないケーブル :

アナログ入力 :

- Analog 1 : 3.5mmミニジャック (オス)
- Analog 2 : RCA オーディオケーブル (オス) 2点 (右側 : 赤、左側 : 白)

デジタル入力 :

- Digital 1 : 同軸 (SPDIF) RCA デジタルオーディオケーブル (オス)
(24ビット/96 kHzのブロードバンド用、推奨インピーダンス75 オーム)
- Digital 2 : 光オーディオケーブル (Toslink) (オス)
- USB : Min USB-Bタイプ (オス)

使用上の注意

TN2ツイーターは「形状記憶」効果のある、比較的柔軟なアルミニウム / マグネシウム合金を使用しており、家庭の小さな衝撃の大部分に耐えることができます。しかしながらドームを保護するために、保護グリルを残しておくことを推奨いたします。ドームの表面が傷つくと、ツイーターに影響を及ぼす可能性があります。

お手入れ方法

Easyaスピーカーのメンテナンスは、乾いた布で埃をはらうだけにしてください。スピーカーが汚れている場合は、水で湿らせた布をお使いください。スピーカーの表面を掃除する場合は、溶剤、洗剤、アルコール、腐食性物質、スクレーパーやタワシは絶対に使用しないでください。

熱源に近い場所は避けてください。

スパイクタイプのインシュレーターへの設置

Easyaスピーカーは地面に直接配置することを意図された製品です。床が許す限り付属のインシュレーターを用いて、スピーカーが完璧な均衡を保っていなければなりません。そうでない場合は、ゴム足、またはスパイクベースを取り付けます（図J、図K）。スパイクやゴム足を取り付けるには、まずエンクロージャやスピーカーユニットを傷つけないように注意しながら、（梱包資材の上で）スピーカーの上部を下に戻します。スパイクを取り付ける前に、スパイクの上にロックナットをねじ込みます。次に、エンクロージャのネジ穴にスパイクを完全にねじ込みます。スパイクが下になるようにスピーカーを元に戻します。スピーカーが完全に安定していない場合は、完璧な均衡を保つまでスパイクを1つ、または複数緩めます。この作業が完成したら、エンクロージャに各ナットを取り付けます。リスニングルーム内でのスピーカーの配置を決定した後に、各スピーカーの完璧な均衡を図る作業をすることを推奨いたします。

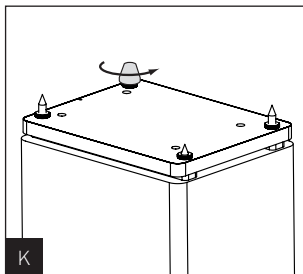
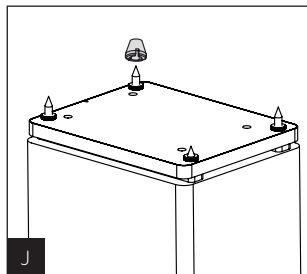

技術仕様

	Easya
タイプ	フロアスタンディング バスレフ型2-1/2ウェイ・ワイヤレスパワードスピーカー
スピーカー	ポリガラスウーファー 13 cm ポリガラスウーファー/ミッドレンジ13 cm Al/Mg製リバースドーム・TaNV ツイーター25 mm
周波数特性(±3 dB)	50 Hz - 28 kHz
6デシベル - に返信	43 Hz
パワーアンプ RMS	85 W - 4 Ohms
電源電圧	100 - 240 V
電源周波数	50 / 60 Hz
寸法(高さx 幅 x 奥行き)	905 x 172 x 240 mm
重量(単品)	17 kg

	Hub
タイプ	デジタルワイヤレストランスミッター
トランスミッションタイプ	デジタル
送信信号の周波数	2.4 GHz Klear®対応
レンジ	障害物なしで約10メートル
感度	0 dBm
サンプリング周波数	44,1 kHz
解像度	16 bits
本管	100 - 240 V
電源電圧	50 / 60 Hz
消費電力 (スタンバイモード/オン)	1,6 W / 2,5 W
ワイヤレス入力	Bluetooth®
デジタル入力	同軸/Toslink
アナログ入力	3.5 mmジャック / RCA
外付けサウンドカード	USB入力
寸法 (高さ x 幅 x 奥行き)	49 x 145 x 144 mm
重量 (単品)	400 g

保証条件

問題がある場合は、販売店の焦点に連絡してください。

フランスフォーカルを通じて機器の保証期間は購入日から再販のイベントで譲渡不能、2年間です。障害のあるハードウェアの場合には、材料を分析し、障害の性質を決定することになるディーラーから製品の包装箱に梱包して、あなたの費用で出荷されている必要があります。それが保証期間内である場合には、機器は返品・送料に置き換えられます。それ以外の場合は、修理の見積もりが提供されます。

保証は、誤用または不適切な接続 (例えば焼却ボイスコイル...) による被害をカバーしていません。

フランス以外では、焦点機器が要求事項に関する領土内の力の法律に従って、それぞれの国の公式代理店フォーカル-JMlabによってローカルに設定されている保証対象外とされている。



あなたの焦点 - JMlabリサイクルして再利用できる素材や、高品質の部品で設計・製造されています。この記号は、彼らが人生の最後に到着した電気・電子機器は、家庭廃棄物とは別に処分する必要があります。お近くの回収場所やリサイクルセンターへこのアプライアンスを報告してください。これは環境保全に役立ちます。



Your Focal-JMlab product was developed and manufactured with high-quality materials and components which can be recycled and/or re-used. This symbol indicates that electrical and electronic equipment must be disposed of separately from normal garbage at the end of its operational lifetime. Please dispose of this product by bringing it to your local collection point or recycling centre for such equipment. This will help to protect the environment in which we all live.



Ihr Focal-JMlab-Produkt wurde mit hochwertigen Materialien und Komponenten entworfen und hergestellt, die recycelbar sind und wieder verwendet werden können. Dieses Symbol bedeutet, dass elektrische und elektronische Geräte am Ende ihrer Nutzungsdauer vom Hausmüll getrennt entsorgt werden müssen. Bitte entsorgen Sie dieses Gerät bei Ihrer örtlichen kommunalen Sammelstelle oder im Recycling Centre. Bitte helfen Sie mit, die Umwelt in der wir leben, zu erhalten.



Su producto Focal-JMlab ha sido concebido y fabricado con materiales y componentes de alta calidad, que pueden ser reciclados y reutilizados. Este símbolo significa que los aparatos eléctricos y electrónicos, al final de su vida útil, deberán ser separados de los residuos domésticos y reciclados. Rogamos llevar este aparato al punto de recogida de su municipio o a un centro de reciclaje. Por favor, contribuya Vd. también en la conservación del ambiente en que vivimos.



Il vostro prodotto Focal-JMlab è stato progettato e realizzato con materiali e componenti pregiati che possono essere riciclati e riutilizzati. Questo simbolo significa che gli apparecchi elettrici ed elettronici devono essere smaltiti separatamente dai rifiuti domestici alla fine del loro utilizzo. Vi preghiamo di smaltire questo apparecchio negli appositi punti di raccolta locali o nei centri preposti al riciclaggio. Contribuite anche voi a tutelare l'ambiente nel quale viviamo.



O seu produto Focal-Jmlab foi concebido e fabricado, utilizando materiais e componentes de alta qualidade que, podem ser reciclados e reutilizados. Este símbolo significa que, no fim da sua vida útil, equipamentos eléctricos e electrónicos devem ser eliminados separadamente dos resíduos sólidos domésticos. Por favor, entregue este equipamento ao respectivo ecoponto local ou comunal ou ao centro de reciclagem competente. Por favor, ajude-nos a preservar o meio ambiente em que vivemos.



Tämä Focal-JMlab-tuote on suunniteltu ja valmistettu korkealaatuisista materiaaleista ja komponenteista, joita voidaan kierrättää ja käyttää uudelleen. Tämä symboli tarkoittaa, että sähkölaitteet ja elektroniset laitteet tulee hävittää erillään kotitalousjätteestä, kun niitä ei enää käytetä. Jätä tämä laite paikkakuntasi kunnalliseen keräyspisteeseen tai kierrätyskeskukseen. Auta meitä säästämään luontoa, jossa elämme.



Продукция Focal-JMlab была разработана и произведена из материалов высокого качества, а также компонентов, которые могут быть переработаны и/или использованы повторно. Этот символ означает, что электрические и электронные части в конце эксплуатационного периода продукта должны быть утилизированы отдельно от бытового мусора. Пожалуйста, утилизируйте этот продукт в специально предназначенных и оборудованных для этого местах. Это поможет защитить окружающую среду, в которой мы все живем.



Uw Focal-JMlab-Product is ontworpen voor en gebouwd uit hoogwaardige materialen en componenten die gerecycled kunnen worden en dus geschikt zijn voor hergebruik. Dit symbool betekent, dat elektrische en elektronische apparatuur aan het einde van zijn levensduur gescheiden van het huisvuil apart moet worden ingeleverd. Breng dit apparaat naar een van de plaatselijke verzamelpunten of naar een kringloopwinkel. Help s.v.p. mee, het milieu waarin we leve te beschermen.



Teie Focal-JMlab toode on välja töötatud ning toodetud kõrgkvaliteetsest materjalist ning osades, mida on võimalik ümber töödelda ning/või korduvkasutada. Antud märgis näitab, et elektri- ja elektroonikaseadmeid peab nende kasutusaja lõppemisel kõrvaldama lahus muudest jäätmetest. Palun viige toode kõrvaldamiseks teie kohaliku jäätmete kogumiskohta või antud seadme ümbertöötamiskeskusesse. See aitab kaitsta meid ümbritsevat keskkonda.



Produkt Focal-JMlab został zaprojektowany i wykonany z materiałów i elementów wysokiej jakości, nadających się do recyklingu i ponownego wykorzystania. Symbol ten oznacza, że sprzęt elektryczny i elektroniczny należy utylizować po zakończeniu użytkowania odrębnie od odpadów domowych. Sprzęt należy utylizować w komunalnym punkcie zbiórki lub w punkcie recyklingu. Pomóżcie i Wy chronić środowisko, w którym żyjemy.



Deres Focal-JMlab-produkt er designet og fremstillet med materialer og komponenter af høj kvalitet, som kan recycles og genbruges. Dette symbol betyder, at elektriske og elektroniske apparater skal bortskaffes adskilt fra det almindelige husholdningsaffald, når de ikke længere bruges. Aflever dette apparat på Deres lokale kommunale genbrugsstation eller på genbrugscentret. Hjælp med at passe på det miljø, vi lever i.



Focal-JMlabs produkter har konstruerats och tillverkats av högkvalitativa material och komponenter som kan återvinnas och återanvändas. Symbolen innebär att uttjänade elektriska och elektroniska apparater måste tas om hand separerat från hushållsavfallet. Lämna apparaten på kommunens insamlingsställen eller återvinningscentraler. Hjälpl oss att skydda vår miljö.



Az Ön által vásárolt Focal-JMlab termék kiváló minőségű, újrahasznosítható és/vagy újra felhasználható anyagok és komponensek felhasználásával készült. Ez a szimbólum azt jelzi, hogy az elektromos és elektronikus készüléket a normális hulladéktól elkülönítetten kell kidobni, amikor élettartama végére ért. A termék kidobásakor kérjük, vigye azt a helyi gyűjtőponthoz, vagy az ilyen készülékek számára fenntartott újrahasznosító központra! Ezzel hozzájárulhat környezetünk megóvásához, amelyben mindannyian élünk.



Šis Focal-Jmlab produkts ir izstrādāts un ražots, izmantojot augstas kvalitātes materiālus un komponentus, kurus var otrreizēji pārstrādāt un/vai lietot atkārtoti. Šis simbols norāda, ka elektriskās un elektroniskās ierīces pēc to kalpošanas laika beigām jālikvidē atsevišķi no parastajiem atkritumiem. Lūdzu, likvidējiet šo produktu, tikai nododot vietejā savākšanas punktā vai pārstrādes centrā, kas paredzēti šādai tehnikai. Šādi jūs palīdzēsiet aizsargāt vidi, kurā mēs visi dzīvojam.



Vaš Focal-JMlab proizvod je zasnovan in izdelan iz visoko kakovostnih materialov in komponent, ki so obnovljive in jih je mogoče ponovno uporabiti. Ta simbol pomeni, da je potrebno električne in elektronske naprave po izteku njihove uporabne dobe, odvesti ločeno od gospodinjjskih odpadkov. Naprošamo vas, da napravo oddate na vašem lokalnem komunalnem zbirnem mestu ali v reciklaznem centru. Naprošamo vas za sodelovanje pri pomoči ohranjanja našega življenjskega prostora.



Váš výrobek Focal-JMlab byl navržen a vyroben z vysoce kvalitních materiálů a komponent, které lze recyklovat a znovu použít. Tento symbol znamená, že se elektrické a elektronické přístroje po uplynutí své životnosti musejí likvidovat odděleně od domácího odpadu. Odevzdejte proto prosím tento přístroj k likvidaci v místně příslušném komunálním sběrném dvoře nebo k recyklaci v příslušném recyklačním středisku. Pomozte nám prosím při ochraně životního prostředí.



To Focal-JMlab προϊόν σας αναπτύχθηκε και κατασκευάστηκε με υψηλής ποιότητας υλικά και συστατικά τα οποία μπορούν να ανακυκλωθούν ή να ξαναχρησιμοποιηθούν. Αυτό το σύμβολο δηλώνει ότι οι ηλεκτρικές και ηλεκτρονικές συσκευές πρέπει να πετιούνται ξεχωριστά από τα κανονικά σας σκουπίδια στο τέλος του χρόνου λειτουργίας τους.

Παρακαλείστε να πετάτε αυτό το προϊόν με το να το φέρετε το οικείο σας σημείο ή κέντρο ανακύκλωσης για κάθε συσκευή. Αυτό θα σας βοηθήσει να προστατέψετε το περιβάλλον στο οποίο όλοι ζούμε.



Jūsų Focal-JMlab gaminys buvo sukurtas ir pagamintas panaudojant aukštos kokybės medžiagas ir komponentus, kuriuos galima perdirbti ir/arba panaudoti pakartotinai. Šis simbolis nurodo, kad elektroninius įtaisus, pasibaigus jų eksploatavimo laikotarpiui, reikia utilizuoti atskirai nuo įprastinių buitinių atliekų. Jeigu šio gaminio tarnavimo laikas baigėsi, tai prašome perduoti jį specialių atliekų surinkimo arba perdirbimo omonei. Tai padės apsaugoti aplinką, kurioje mes visi gyvename.



Váš výrobek Focal-JMlab bol navrhnutý a vyrobený z vysoko kvalitných materiálov a komponentov, ktoré je možné recyklovať a znovu použiť. Tento symbol znamená, že sa elektrické a elektronické prístroje po uplynutí svojej životnosti musia likvidovať oddelene od domáceho odpadu. Odovzdajte preto prosím tento prístroj k likvidácii v miestne príslušnom komunálnom zbernom dvore alebo k recyklácii v príslušnom recyklačnom stredisku. Pomôžte nám prosím pri ochrane životného prostredia.

Garantie France

Pour validation de la garantie Focal, merci de nous retourner cette page dans les 10 jours, à l'adresse suivante :

Focal-JMlab - BP 374 - 108, rue de l'Avenir - 42353 La Talaudière cedex - FRANCE

Il est maintenant possible d'enregistrer son produit en ligne : www.focal.com/garantie

Modèle : _____, N° de série : _____

Nom du revendeur : _____, Ville : _____

Date de l'achat : _____, Prix de l'achat : _____

Votre nom : _____, Âge : _____, Profession : _____

Votre adresse complète : _____

Votre adresse email : _____

Composition de votre installation (marque, modèle) :

■ iPod, iPad, iPhone® : _____ ■ Autre lecteurs de musique portable : _____

■ Tuner / Web Radio : _____ ■ DVD : _____

■ Blu Ray : _____ ■ CD / SACD : _____

■ Satellite / TNT : _____ ■ Ecran plat : _____

■ Amplificateur : _____ ■ Autres : _____

Votre choix pour l'achat de ce modèle Focal s'est fait en fonction de :

Conseil du revendeur

Conseil d'amis, relation

Visite d'exposition, salon

Article de presse

Ecoute en auditorium

Possède déjà Focal

Fiabilité / Qualité

Catalogues

Réputation

Matériel Français

Garantie

Rapport qualité / prix

Esthétique / Finition

Autre _____

Son

En cas de renouvellement, quelles étaient vos précédentes enceintes acoustiques ? _____

Dites en quelques mots pourquoi vous avez choisi Focal... _____

Vos annotations éventuelles : _____

Nous garantissons la confidentialité de ces informations.

Dans un but d'évolution, Focal-JMlab se réserve le droit de modifier les spécifications techniques de ses produits sans préavis. Images non contractuelles.

International Guarantee

The Focal guarantee only applies if this page is returned to us within 10 days of purchase, to the following address:

Focal-JMLab - BP 374 - 108, rue de l'Avenir - 42353 La Talaudière cedex - FRANCE

Now it's possible to register on line : www.focal.com/warranty

Model: _____ Serial number: _____

Name of dealer: _____ Town: _____

Date of purchase: _____ Purchase price: _____

Your name: _____ Age: _____ Occupation: _____

Your complete address: _____

Your email address: _____

Details of your installation (brand, model):

- iPod, iPad, iPhone®: _____
- Other music players: _____
- Tuner / Web Radio: _____
- DVD: _____
- Blu Ray: _____
- CD / SACD: _____
- Satellite / TNT: _____
- Flat screen: _____
- Amplifier: _____
- Others: _____

Your decision for purchasing this Focal model was made according to:

- | | |
|---|---|
| <input type="checkbox"/> Dealer's advice | <input type="checkbox"/> Friend's advice |
| <input type="checkbox"/> Visit to an exhibition, show | <input type="checkbox"/> Press article |
| <input type="checkbox"/> Listening in auditorium | <input type="checkbox"/> Already own Focal products |
| <input type="checkbox"/> Reliability / Quality | <input type="checkbox"/> Documentation |
| <input type="checkbox"/> Reputation | <input type="checkbox"/> French produce |
| <input type="checkbox"/> Guarantee | <input type="checkbox"/> Quality / Price ratio |
| <input type="checkbox"/> Design / Finishes | <input type="checkbox"/> Other _____ |
| <input type="checkbox"/> Sound | |

In case of purchase of new equipment, what were your former speakers ? _____

Explain in a few words why you choose Focal... _____

Further comments: _____

The information given on this page will remain confidential.



FCC ID : WUJ-WTX1011
IC : 7985A-WTX1011
Focal Hub Digital Wireless Transmitter
Model : WTX1011



FCC ID : WUJ-WBT1010
IC : 7985A-WBT1010
Focal Hub Digital Wireless Transmitter
Model : WBT1010



FCC ID : WUJ-WRX1011
IC : 7985A-WRX1011
Easya Powered Wireless Speaker
Model : WRX1011

This equipment has been tested and found to comply with the limits for a Class B digital device, pursuant to Part 15 of the FCC Rules. These limits are designed to provide reasonable protection against harmful interference in a residential installation. This equipment generates, uses and can radiate radio frequency energy and, if not installed and used in accordance with the instructions, may cause harmful interference to radio communications. However, there is no guarantee that interference will not occur in a particular installation. If this equipment does cause harmful interference to radio or television reception, which can be determined by turning the equipment off and on, the user is encouraged to try to correct the interference by one or more of the following measures:

- Reorient or relocate the receiving antenna.
- Increase the separation between the equipment and receiver.
- Connect the equipment into an output on a circuit different from that to which the receiver is connected.
- Consult the dealer or an experienced radio/TV technician for help.

Any changes or modifications not expressly approved by the party responsible for compliance could void the user's authority to operate the equipment.

